

శుభవాస్తు వారి

వీధిపోట్లు - ఫలితాలు

వివిధ రకాల వీధిపోట్ల ఫలితాల సమగ్ర సారాంశ గ్రంథము

రచన :

సురేష్ సిద్ధాంతి

శ్రీశైలం, కర్నూలుజిల్లా

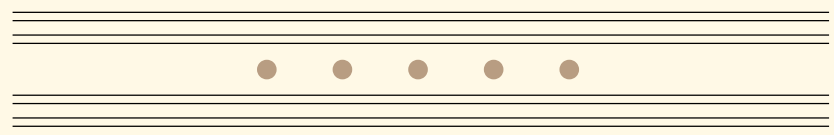
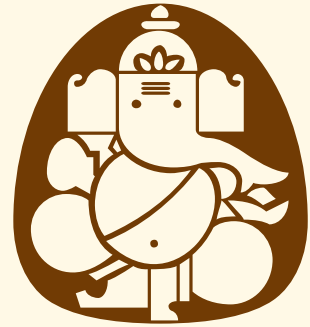



అంకితము



భయ, భక్తి ప్రపత్తులతో శ్రీశైల మల్లికార్జున స్వామి
మాతా భ్రమరాంబికలకు...

సురేష్ సిద్ధాంతి
రచయిత.

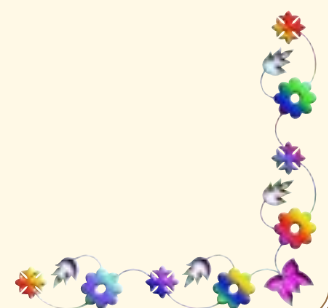
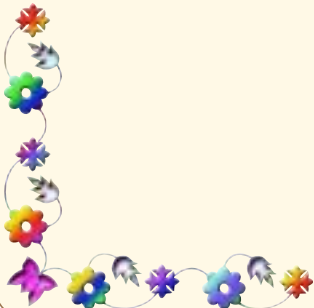

ముందుమాట

వాస్తు శాస్త్ర పుస్తకాలు విడుదలైన ఎన్నో యేళ్ల తరువాత వచ్చిన 'శుభవాస్తు' సమగ్ర వాస్తు సారాంశ పుస్తకము నేడు మార్కెట్లో విరివిగా అమ్ముడు అవుతున్నది. దీనికి ప్రత్యక్షంగా, పరోక్షంగా సహకరించిన వారందరికి ధన్యవాదములు తెలుపుకుంటున్నాను. మరీ ముఖ్యంగా మీకు ధన్యవాదాలు. పూర్వ కాలంలో రాజులు రచయితలను ప్రోత్సహించే వారు. నేడు ఆ బాధ్యతను మీరు తీసుకున్నారు. మీరు అందిస్తున్న ప్రోత్సాహానికి మీకు ఏమిచ్చిననూ రుణం తీరదు. ఈ వీధిపోట్ల పుస్తకం వ్రాయటానికి పడిన కష్టము అంతా ఇంతా కాదు. కానీ మీలాంటి పోషకుల వల్ల వచ్చిన ప్రోత్సాహంతో ద్విగుణీకరించిన ఉత్సాహంతో ముందుకు నడక సాగించాం.

'శుభవాస్తు' (నవీన వాస్తు శాస్త్ర పరిశోధనా గ్రంథము)కు వచ్చిన ప్రోత్సాహంతో "శుభవాస్తు సలహాలు" (వాస్తు జనరల్ పాయింట్స్) 909 వాస్తు సలహాలు గల పుస్తకమును మార్కెట్లో విడుదల చేశాము. ఆశ్చర్యం ఏమిటంటే శుభవాస్తు పుస్తకమును ఆదరించిన రీతిలోనే శుభవాస్తు సలహాలను కూడా ఆదరించడం మమ్ములందరిని ఆశ్చర్యానికి గురిచేసింది. అనేక మంది పాఠకులు ఫోన్ చేసి మిగిలిన వాస్తు శాస్త్ర రచనలు ఏమి వచ్చిననూ మాకు వెంటనే తెలిపితే మా ఊళ్ల యందు కొంటామని అడిగారు.

కృతజ్ఞతలు - రచయిత.

ఈ పుస్తకమును తూర్పు దిక్కుగా కూర్చొని చదవగలరు. వాస్తు శాస్త్ర రీత్యా కూడా ఈ విధానము మంచిది. ఈ విధంగా కూర్చొని పుస్తకమును చదవిన వారికి ఇందలి ప్లాన్లు అన్నియూ చక్కగా అర్థం కాగలవు.

కృతజ్ఞతలు

1. నిజాయితీ గల సన్నిహితులు లభించడము యోగము. అటువంటి సన్నిహితులైన శ్రీ టంగుటూరు నాగరాజు అండ్ ఫ్యామిలీ (టెక్నాస్, యు.ఎస్.ఎ.), శ్రీ రాజా రాఘవేంద్ర (కొల్వపూర్, మహారాష్ట్ర), శ్రీ దయాకర్ రావు (మైసూర్), శ్రీ మన్వంతప్రసాద్ (త్రివేంద్రం, కేరళ), శ్రీ మున్నతి వెంకటకేశోర్ రెడ్డి (జైపూర్, రాజస్థాన్) గార్లకు,
2. మా విజయాలకు కారణమవుతున్న, కష్టాలలో ఉన్నప్పుడు మాత్రమే ప్రత్యక్షమై భగవంతునిలా సహాయము అందిస్తున్న ప్రియ సన్నిహితులు శ్రీ మెడికల్ శ్రీహరి (యలహంక, బెంగళూరు) వారికి,
3. ఈ పుస్తక తయారీలో సహకరించిన డి.టి.పి. ఆపరేటర్ చి|| విద్యారూప్, కుం||సౌ|| విజయ గార్లకు, ఈ పుస్తక తయారీని ఆమూల్యగ్రం, అహోరాత్రులు ఏకీభవించిన కృషితో, పట్టుదలతో ఓ పద్ధతిగా ఈ రూపంగా మీకందించి నటువంటి డి.టి.పి. ఆపరేటర్ చి||షేక్వావలికి.
4. ప్రత్యేకంగా నా రచనలను ప్రోత్సహిస్తున్న మీకు....

రచయిత

సురేష్ సిద్ధాంతి

సెల్ : 98481 14778.

విషయ సూచిక

1. వాస్తు గురించి క్లుప్తంగా
2. వాస్తు ఓ మూఢ నమ్మకమా! శాస్త్రీయమా!
3. దిక్కులు ఎలా తెలుసుకోవాలి?
4. వాస్తు శాస్త్ర పురాణము, వాస్తు పురుషుడు.
5. వాస్తు ఎవరికి పనిచేస్తుంది.
6. పంచభూతాలు - వివరణ
7. పరిసరాల వాస్తు
8. విధి ఆడే ఆట.
9. వాస్తు దోషాలు
10. వీధిపోట్లు
 - a. ఈశాన్య వీధి పోటు - శుభ ఫలితాలు
 - b. తూర్పు ఈశాన్య వీధిపోటు
 - c. తూర్పు వీధిపోటు
 - d. తూర్పు ఆగ్నేయ వీధిపోటు
 - e. ఆగ్నేయ వీధిపోటు
 - f. దక్షిణ ఆగ్నేయ వీధిపోటు
 - g. దక్షిణ వీధిపోటు
 - h. దక్షిణ నైఋతి వీధిపోటు
 - i. నైఋతి వీధిపోటు
 - j. పశ్చిమ నైఋతి వీధిపోటు
 - k. పశ్చిమ వీధిపోటు
 - l. పశ్చిమ వాయవ్య వీధిపోటు
 - m. వాయవ్య వీధిపోటు
 - n. ఉత్తర వాయవ్య వీధిపోటు
 - o. ఉత్తర వీధిపోటు
 - p. ఉత్తర ఈశాన్య వీధిపోటు

11. మోసకారి వీధిపోట్లు - పరిశీలన - నివారణ
12. ఆగే వీధులు
13. ఒకే వీధి - రెండిళ్ళకు ఫలితాలు
14. స్వతహాగా ఏర్పర్చుకున్న వీధిపోట్లు
15. మైదానాలు - గృహ సముదాయాలు - వీధిపోట్లు
16. విదిక్కులు - వీధిపోట్లు - ఫలితాలు
17. అపార్ట్‌మెంట్ కారిడార్ల వీధిపోట్లు
18. రెండు వీధి పోట్లు - ఫలితాలు
19. రకరకాల వీధిపోట్లు - వాటి వివరణ
20. కలిసే స్థలాలు - వీధిపోట్లు
21. మొత్తం స్థలానికి పడే వీధిపోట్లు
22. చెడు వీధి పోట్ల నివారణా పద్ధతులు
23. రాజకీయ నాయకులు - వాస్తు
24. వాస్తు చూసేవారికి కొన్ని సలహాలు
25. నన్ను ఎలా కలవాలి.
26. వాస్తు సిద్ధాంతికి రుసుము 200/- మాత్రమే.
27. పద్ధతి (సిస్టమ్)
28. కిం కర్తవ్యం
29. గౌరవనీయ ప్రభుత్వాలకు విజ్ఞప్తి
30. రక్తదానం చేయండి ప్రాణాలు కాపాడండి
31. ఇంకొన్ని సంగతులు



వెళ్ళిపోయింది - పులితాలు



వాస్తు గురించి క్లుప్తంగా

పూర్వ కాలం అనగా రాజుల కాలం నుంచే వాస్తు వాడుకలో ఉంది. అయితే అప్పట్లో ఇప్పుడున్నంత సమాచార విప్లవం లేదు. కేవలం రాజులు, చక్రవర్తులు, ధనవంతులు మాత్రమే వారికి సమాచారం అందే అవకాశం ఎక్కువగా ఉన్నందువల్ల ఈ వాస్తు గురించి తెలుసుకొని పాటించడం జరిగింది. మిగిలిన జనులు ఈ అవకాశాన్ని వాడుకోలేక పోయారు. అయితే కాలగర్భంలో ఎన్నో మార్పులు సంభవించి రాజులు, రాజ్యాలు పోయాయి. ప్రజాపరిపాలనలు వచ్చాయి. దీనివల్ల ప్రతి ఒక్కరికి స్వాతంత్ర్యం లభించింది. ఇది ఒక కారణము, తరువాత సమాచార విప్లవం వల్ల ప్రజలందరికి వాస్తు గురించి పరిచయమయింది. అసలు వాస్తు అంటే ఏమిటి ? ఇది తెలుసుకోవడానికి ముందు పంచభూతాల గురించి కాస్త మనకు అవగాహన కలగాల్సి ఉంది. ఈ పంచభూతాల గురించి తరువాత పేజీలలో చక్కగా తెలుసుకుందాము. ఒక స్థలము గాని ఒక నిర్మాణము గాని వాస్తురీత్యా ఉన్నట్లయితే ఆ స్థలములోగాని, ఆ నిర్మాణములో గాని ఉన్నవారు అభివృద్ధి చెందగలరు. వాస్తుపట్టు లేని గృహము ఆ ఇంట నివసించువారికి అభివృద్ధిని కలిగించడం ఎంతో కష్టము. ఇక్కడ ముందుగా వాస్తు అనే పదానికి సరైన నిర్వచనము ఇవ్వడము చాలామందికి కష్టముగా ఉంది. ఉదాహరణకు 'కష్టము' అనే పదానికి అర్థము బాధ, నొప్పి అని చెప్పుకోవచ్చు. అలాగే వాస్తు అనే పదానికి సరైన నిర్వచనము ఇవ్వవలసి ఉంది. ఇక్కడ నావరకు నా నిర్వచనము వాస్తు అంటే "అభివృద్ధికి అనుకూలమైన నిర్మాణము". ఇంకొక నిర్వచనము కూడా ఇస్తున్నాను. "మనశ్శాంతిని ప్రసాదించే నిర్మాణము". అనగా వాస్తు రీత్యా నిర్మించిన గృహమునందలి నివసించు వారికి కలిగించే మానసిక ప్రశాంతత.

మానసిక ప్రశాంతత లేని వారికి ఎన్ని ఉన్నా ఏమీ లేనట్టే. మనస్సు ప్రశాంతంగా ఉన్నవారి కన్నా గొప్పవారెవరు ! ధనము ఎప్పటికీ మానసిక శాంతిని ఇవ్వలేకపోవచ్చు. ప్రతి ఒక్కడాన్ని ధనముతో కొనలేము. ధనముతో కొనలేనివి ఎన్నో ఉన్నాయి. ఉదా: అమ్మ ప్రేమ. తల్లి ప్రేమ అన్నిటికన్నా స్వచ్ఛమైనది. ముఖ్యంగా వాస్తు చేసే పని ఏమంటే తృప్తికరమైన జీవితాన్ని మీకు అందించే పనిని తను తీసుకుంటుంది. ఉదా: ఒక కుటుంబంలో ఒక వ్యక్తి కలెక్టర్ కావాలని ఎంతో ఆశపడి అహర్నిశలూ శ్రమించి చదువుకుంటాడు. ఇటువంటి వ్యక్తి వాస్తుశాస్త్ర రీత్యా నిర్మాణమైన ఒక గృహంలో వున్నప్పుడు అతని కోరికలు ఫలించేలా ఆ గృహం యందు గల వాస్తు అతనికి సహాయం చేసి విజయాన్ని అందించును.

ఒక వ్యాపారి పెద్ద మొత్తంలో పెట్టుబడి పెట్టి స్పెక్యులేషన్ కు సిద్ధమవుతాడు. మంచి వాస్తు పట్టుగల గృహము యందు ఈ వ్యాపారి వున్నచో అతనికి ఏ మాత్రం నష్టం రానీయక లాభం వచ్చే లాగున ఆ గృహము యందలి వాస్తు అతనికి సహకరిస్తుంది. ప్రజలకు ఇంతకంటే ఇంకేం కావాలి?

మంచి వాస్తు పట్టు గల గృహం యందు నివశించు గృహస్థులకు ఉన్నతమైన జీవితాన్ని అందించి, సంఘములో కీర్తి ప్రతిష్ఠలు లభించేలా చేసి మనశ్శాంతి జీవనాన్ని ప్రసాదిస్తుంది. అంతేగానీ వాస్తు పట్టుగల

గృహం యందు నివశించు వారు మహారాజులౌతారనో లేదా ప్రెసిడెంట్ అవుతారనో చెప్పడం సరైన పద్ధతి కాదు.

కొందరు వాస్తు అనేది లేదని వాదిస్తారు. వారికి నేను సూచించేది ఒకటే. ఎలాగూ గృహం నిర్మిస్తున్నారు కదా. నిర్మించేదేదో వాస్తు శాస్త్రరీత్యా నిర్మాణం కావించండి. దీని వల్ల మీకొచ్చే నష్టం అంటూ ఏమీ ఉండదు. వాస్తు శాస్త్రరీత్యా గృహ నిర్మాణం జరిగినప్పుడు కుటుంబ సభ్యులకు మానసిక శాంతి పుష్కలంగా లభిస్తుంది. ఈ విషయాన్ని గుర్తుంచుకొని వాస్తుశాస్త్రరీత్యా నిర్మాణాలు సాగించాలని నా సలహా, విజ్ఞప్తి.

వాస్తు ఓ మూఢ నమ్మకమా ? శాస్త్రీయమా ?

మన భారతదేశంలో పూర్వ కాలం నుండి అనేక మూఢ నమ్మకాలు పుడుతూ, పెరుగుతూ వర్ధిల్లుతున్నాయి. ఇప్పటికీ మీరు గమనించే ఉంటారు. బయటకు వెళ్ళేటప్పుడు ఇంట్లో ఎవరైనా తుమ్మితే కాసేపు కూర్చొని వెళ్ళమని పెద్దలంటూ ఉంటారు. పిల్లి ఎదురొస్తే మంచిది కాదని, బయటకు వెళ్ళు నప్పుడు భర్తను కోల్పోయిన స్త్రీ ఎదురొస్తే అశుభమని ఇలా రకరకాలుగా మూఢ నమ్మకాలు ప్రబలి రాజ్యాలేలుతున్నాయి.

విదేశాలలో పిల్లలను ఇంటిలోనే పెంచుకుంటూ అనేక విధాలా ముద్దుచేస్తూ సమయం గడుపు తుంటారు. కొన్ని దేశాలలో బయటకు వెళ్ళునప్పుడు పిల్లి ఎదురొస్తే ఎంతో శుభమని తలుస్తారు. ఇది ఆ దేశస్థుల మూఢనమ్మకాలు. మరి మనదేశ మూఢనమ్మకము సరైనదా? ఆ దేశ మూఢనమ్మకము సరైనదా! మూఢ నమ్మకము పేరే మూఢము. మూఢము అనగా ఒక అర్థము “మూర్ఖము” అని కూడా ఉంది. శాస్త్రీయములేనిదే ఏదైననూ నమ్మకము, అపనమ్మకము, మూఢనమ్మకము కిందికే వస్తాయి. ఏవో కొన్ని ఉదాహరణలు పట్టుకొని కొందరు చేసిన దుష్ప్రచారాలవల్ల ఎన్నో విషయాలు ఇప్పటికీ మూఢ నమ్మకాలుగా వర్ధిల్లుతున్నాయి. విద్యలేనిచోట ఇటువంటి నమ్మకాలు మూఢత్వాన్ని సంతరించుకొని మూఢనమ్మకాలుగా పాలిస్తున్నాయి. మన దేశంలో విద్యావంతులు తక్కువ. కావున మూఢనమ్మకాలు ఎక్కువగా ప్రబలి ప్రజలను అశాంతతకు గురిచేస్తున్నాయి. పెద్దలు కొన్ని విషయాలను నేరుగా తెలుపలేక ఒక నమ్మకము క్రింద చెప్పడంతో ఆ విషయాన్ని ఆచరించడం జరుగుతూ వస్తూంది. ఉదాహరణకు ఉదయం లేవగానే కుడిచేతి ప్రక్కగా లేవమని ఇప్పటికీ ఇండ్లలోని పెద్దలు చెప్పడం మీరు గమనించే ఉంటారు. మరి ఇది నమ్మకము అనుకోవాలా ? మూఢ నమ్మకము అనుకోవాలా? మరి దీనికి శాస్త్రీయత ఉందా లేదా ? శాస్త్రీయత ఉన్నప్పుడు తప్పనిసరిగా ఆచరించవలసినదే. ఎడం పక్కగా లేస్తే గుండెకు బరువు అవుతుంది. దీనివల్ల మానవ శరీరానికి ప్రమాదం. ఈ విధానంలో చెప్పితే త్వరగా అర్థంచేసుకుని సహకరించరని, ఆరోగ్యాలు సరిగా చూసుకోరని ఓనమ్మకంగా చెప్పితే అదే మూఢ నమ్మకము కింద మార్పు చెంది పాటిస్తారని తలచినారు పెద్దలు. ఇటువంటివే ఎన్నోవిషయాలు చెప్పుకోవచ్చు. పూర్వ కాలంలో ఇప్పటిలా అనుకూలతలు లేవు. వైద్యులు లభించరు. సమాచారం సకాలములో అందించుకోవడానికి చాలా కష్టము. కావున కొన్ని పద్ధతులుపాటిస్తూ వారు ఆ కాలరీతిగా సుఖజీవనాన్ని గడపాలని భావించి కొన్నిశాస్త్రీయమైన పద్ధతులను నమ్మకాల కింద మార్చి అనుసరించేట్లు చేశారు.

ఆ కాలానికి వారి ఆలోచన విధానం సరైనదే. ఈ కాలంలో ఆ నమ్మకాలన్నింటిని పాటించాల్సిన అవసరం లేదు.

ఉదాహరణకు బయటకు వెళ్ళునప్పుడు, ఇతర ప్రాంతాలకు వెళ్ళునప్పుడు ఇంట్లో ఎవరైనా తుమ్మితే కాసేపు కూర్చోమని చెప్పేవారు. ఆనాడు ఆరోగ్యాలు సరిగా లేకపోతే ఆనారోగ్య పీడితులకు వైద్యమందించాలంటే బహు కష్టమైనది కావున, సహజముగా తుమ్మువారు ఆనారోగ్యముతో ఉన్నవారు కాబట్టి వారి శ్రేయస్సును కోరుతూ ఈ ఏర్పాటు (నమ్మకాన్ని) చేయడం జరిగి ఉండవచ్చు. ఆనాడు యాంటిబయాటిక్స్ అనగా రోగక్రిములను నాశనం చేయు మందు అంత శక్తి కలిగి ఉన్నవి అందరికీ అందుబాటులో ఉండేవి కావు. కావున ప్రతి ఒక్క విషయంలో వారు ఆరోగ్యపరంగా అందరూ బాగుండాలనే ఉద్దేశ్యంతో ఎన్నో నమ్మకాలను ప్రవేశపెట్టారు. మరి ఈనాడు వీధి వీధికి మందుల దుకాణాలలో యాంటిబయాటిక్స్ లభిస్తున్నాయి. కావున ఆనాటి నమ్మకాలను అన్నింటిని ఈనాడు అంత తీక్షణతతో తీస్కోవాల్సిన అవసరం లేదు.

మీరు ఒకసారి ఇతర ప్రాంతానికి వెళ్ళునప్పుడు పిల్లి ఎదురైతే అలాగే వెళ్ళండి. ఈ విషయం గురించి కాస్త కూడా ఆలోచన చేయవద్దు. మీకు మీ పనులు అవుతున్నాయో లేదో అనే విషయం గమనించండి. పది సార్లు పిల్లి ఎదురైనప్పుడు మీ పనులు జరుగక పోతే చచ్చినట్లుగా ఈ నమ్మకాన్ని శాస్త్రీయముగా తీసుకోవాల్సి ఉంటుంది. ఒకవేళ ఇదే శాస్త్రీయమైతే పైన చెప్పినది జరగడం నిజమైతే ప్రభుత్వం వారే ఈ విషయంగా ప్రజలకు అవగాహన కలిగించేవారు.

సమాజంలో ఇంకొక నమ్మకము కూడా ప్రబలి వర్ధిల్లుతున్నది. అదే ముగ్గురు వెళ్ళడం. ముగ్గురు వెళ్ళితే పనులు కావా ! దీనికి ఏ విధమైన శాస్త్రీయత ఉంది ? హిందూ ధర్మ శాస్త్రాల ప్రకారం 3 సంఖ్యను త్రిమూర్తుల క్రింద తీసుకుంటారు. మరి త్రిమూర్తులంటే మహాశక్తిమంతులు. మహా విష్ణువు, పరమేశ్వరుడు, బ్రహ్మదేవుడు. కలసిన వారే త్రిమూర్తులు కదా. మరి ఎందుకు ముగ్గురు వెళ్ళితే పనులు కావు అంటారు ? పూర్వ కాలంలో ఎవరికో ఒకరికి కొన్నిసార్లు ముగ్గురు వెళ్ళినప్పుడు పనులు జరుగకపోయి ఉండవచ్చు. ఈ విషయాన్ని ఇతరులకు తెలిపి ఉండవచ్చు. ముగ్గురు వెళ్ళితే పని జరుగదు అని, సరి సంఖ్యలో వెళ్ళింటే పని జరిగిందని తెలిపి ఉండవచ్చు. ఇంకేం బడబాగ్నిలా ఈ నమ్మకము ప్రబలి అందరికీ తగులుకు చచ్చింది. ఇదే నిజమైతే రోడ్లమీద అంతనూ ముగ్గురు వెళ్ళవద్దని పోస్టర్లు ఉండవా ! దీనికి ఏ మాత్రమైనా శాస్త్రీయత ఉందా ? శాస్త్రీయత లేనప్పుడు, నిరూపించలేనప్పుడు అది శాస్త్రీయత కిందకు రాదు. శాస్త్రీయత కిందకు రానప్పుడు పదిమందికీ బలంగా తెలపడానికి వీలుకాదు. ఆచరించమని చెప్పడానికి వాదులాడుకోవలసి వస్తుంది.

ఇప్పుడు వాస్తు ఓ మూఢనమ్మకమా లేక శాస్త్రీయమా ? ఈ విషయంగా మనం కాస్త సంభాషించుకుందాము. కాసేపు వాస్తు ఓ మూఢ నమ్మకము కింద తీసుకుందాము. ఇదే విషయంగా ఒక పదివేల మందితో మాట్లాడి చూడండి. ఒకవేళ ఎక్కువ శాతం మూఢ నమ్మకం కిందనే వస్తే వాస్తు ఓ మూఢ నమ్మకం అనే విషయానికి కాస్త బలం పెరిగినట్లే. ఈనాడు ఏ నిర్మాణము తీసుకున్నా వాస్తురీత్యా నిర్మించుకుంటున్నారు. కాస్త ఆగండి, మీ అనుమానం నాకు అర్థమైంది. మరి వాస్తు శాస్త్రీయమైనప్పుడు మరి ప్రభుత్వం ఎందుకు ఈ విషయమై ప్రజలకు సిఫార్సు చేయలేకపోతోంది. ప్రభుత్వంలోని భాగమైన చాలా మంది ప్రభుత్వాధికారులు తమ స్వంత ఇళ్ళకు వేలకు వేలు పోసి వాస్తు సిద్ధాంతులను పిలిపించుకొని తమ నిర్మాణాలను, గృహాలను సరిచేయించుకుంటున్నారు. అదే ప్రభుత్వభవనాల విషయం వచ్చేటప్పటికి శనగలు తిని చేయి కడుక్కునే విధానంగా పట్టిపట్టనట్లుగా, అంటి అంటనట్లుగా దూరదూరంగా ఉంటారు.

అందుకే ఈనాడు ఎన్నో ప్రభుత్వ శాఖలు ప్రజలను మెప్పించలేక పోతున్నాయి. సరైన న్యాయం చేయలేక పోతున్నాయి. అవినీతి రాజ్యం ఏలుతోంది. లంచ గొండితనం ప్రబలిపోతోంది. కొందరు శాఖాధిపతులు ఆర్థికపరంగా బలుస్తున్నారు. అదే ప్రభుత్వ శాఖలు నాశనమవుతున్నాయి, చెడ్డపేరు తెచ్చుకుంటున్నాయి. ఉదాహరణకు చెప్పుకుంటే చాలా ప్రభుత్వ శాఖలు ఉన్నాయి. అయితే బహిరంగంగా బయటకు కాగితంమీద తెలుపుకోలేని దుస్థితిలో ఉన్నాము. నాకే కొన్ని ఉదాహరణలు జరిగినాయి. పెద్ద పెద్ద అధికారులు తమ ఇళ్ళకు వాస్తు చూపించు కున్నారు. సహజమైన దేశభక్తి దృష్ట్యా మీ ఆఫీసులకు కూడా వాస్తు చూస్తానని తెలిపినాను. ఎందరో విసుక్కున్నారు. కొద్ది రోజులుంటాం తరువాత వెళ్ళిపోతాము. ఈ ఆఫీసుల గురించి మాకెందుకు అని అన్నవారున్నారు.

వాస్తురీత్యా మనదేశాన్ని పరిశీలన చేస్తే అప్పులు మనలను అంత త్వరగా వదలవు. రాజకీయాలు బ్రష్టుపడతాయి. నాయకులు అనేక నిందలు మోస్తారు. సంస్కృతి దెబ్బ తింటుంది. మత కలహాలు ప్రబలుతాయి. ప్రజలకు నాయకులపై విశ్వాసం సన్నగిల్లే అవకాశం ఎక్కువ. అనేక రీతులుగా ప్రకృతి విలయాలు సంభవించే అవకాశాలు మెండు. అతివృష్టి, అనావృష్టి ఎక్కువగా గోచరిస్తాయి. ఆర్థికంగా లేచి నిలబడాలనుకున్నంతలోనే కిందపడే అవకాశాలు ఎక్కువ. ప్రస్తుతం మన దేశ పరిస్థితి ఏమిటి ? పైన చెప్పుకున్న వాటిలో కొన్నైనా జరిగాయో లేదో మీ ఆలోచనకే వదిలివేస్తున్నాను.

వాస్తు నిరూపింపబడలేకపోయినట్లయితే ఇంతమంది ఎందుకు పాటిస్తారు. దేశ విదేశాలలో ఎందుకు పాటిస్తున్నారు. వాస్తు పాటించిన ప్రైవేటు సంస్థలు ఎంత అభివృద్ధిని సాధించాయో మీ అందరికీ ఎరుకే. ప్రత్యేకించి నాద్వారా మీరు తెలసుకోవలసిన అవసరం లేకపోవచ్చు. మన దేశమే కాదు, ఎన్నో విషయాలను వాస్తు పరంగా పరిశీలన చేస్తే ఆశ్చర్యకరమైన విషయాలు తెలుస్తాయి. ఉత్తరంలో బరువులు ఉండడం మంచిది కాదు. ఆర్థిక పతనానికి ఇదొక ముఖ్యకారణం నైఋతిలో బరువులు అనేక విధాలా శుభములు కలిగిస్తాయి. మనదేశానికి హిమాలయాలు ఉత్తరంలో ఉండడం, ఈ హిమాలయాలే చైనాకు నైఋతి కావడం, చూశారా విచిత్రం ! ఎన్నింటిలోనో మా అంత గొప్పవాళ్ళు లేరు అనే అమెరికా వాళ్ళను సైతం చైనీయులు వారి తెలివి తేటల ద్వారా కనిపెట్టిన కొత్త వస్తువుల ద్వారా రాత్రిళ్ళు నిద్దర్లు లేకుండా చేస్తున్నారు.

భారత దేశంలో ఆంధ్రప్రదేశ్ రాష్ట్రమంత కూడా లేని జపాన్ దేశస్థులు ఈనాడు ఎంత అభివృద్ధి చెందారో మనందరికీ ఎరుకైన విషయమే. ప్రపంచాన్ని సాంకేతిక నైపుణ్యంతో ఆశ్చర్యచకితుల్ని చేస్తున్నారు. సూర్యుడు ఉదయించిన తక్షణము మొదటిగా సూర్య కిరణాలు జపాన్ దేశం మీద పడుతున్నాయి. ఆ తరువాత అవి ప్రసారమవుతూ మిగతా దేశాల మీద ప్రసరిస్తున్నాయి. ఏ స్థలం మీద అయితే మొదటిగా సూర్య కిరణాలు పడతాయో అక్కడ అభివృద్ధి తథ్యం. కావుననే ఈశాన్య భాగం గృహస్థులు ఇతరుల కన్ననూ అభివృద్ధి స్థానంలో ఉంటారు. సూర్య కిరణాలు మొదటిగా ఈశాన్యం భాగం పైననే పడతాయి. అంతవరకూ ఎందుకు కొన్ని వేల సంవత్సరాల క్రితం నుండే మన భారతీయులు సూర్యుడు ఉదయించక పూర్వమే సూర్య నమస్కారాలు చేసుకుంటూ సూర్య భగవానుని తొలి కిరణం పడిన తక్షణం అర్ఘ్యం వదులుతూ కొలుస్తున్నారు. శాస్త్రీయంగా సూర్య భగవానుని ఉషా కిరణాలు చాలా శుభకరమని సైన్సు, శాస్త్రజ్ఞులు చెప్పడం లేదా. ఇతరుల కన్నా సూర్య నమస్కారాలు చేసిన వారు ఎక్కువ జ్ఞానమును కలిగి ఉండడం మనం గమనిస్తూనే ఉన్నాము. విద్యలో వీరు అధిపతులు అవుతున్నారు.

సూర్య కిరణాల గురించి ఇంకొక ఉదాహరణ కూడా. పాలు తాగే పిల్లలను సూర్యోదయాత్ సూర్య కిరణాలు వారిపై పడేలాగ పెద్దలు పిల్లలను బయటకు తీసుకువచ్చి ఎత్తుకొని కాసేపు అయ్యాక లోనికి వెళ్తారు. కారణం సూర్య కిరణాల శక్తిని పిల్లలకు అందించాలని.

కావుననే ఈశాన్య భాగంకు ఇంత విలువైనా ఉన్నాము. ఈశాన్యములో ఎక్కువ భాగం ఖాళీ ఉంటే సూర్య కిరణాలు బాగా పడతాయి. వారికి అభివృద్ధి కూడా ఎక్కువగా ఉంటుంది. ఏ వీధి గృహం వారైనా ఈశాన్య విషయంలో చాలా జాగ్రత్తలు తీసుకుంటారు. ఇప్పుడు ఈశాన్య విషయం శాస్త్రీయంగా ఋజువైనది. ఇక మిగిలిన ద్వారములు, ఎత్తు పల్లాలు, బరువులు, పల్లములు అన్నిటికీ శాస్త్రీయత ఉంది. వాటి గురించి వ్రాస్తూ పోతే ఈ పుస్తకం సరిపోదు. అందుకే తక్కువ ఉదాహరణలతో ఎక్కువ అర్థం వచ్చేలాగ శాస్త్రీయతను తెలపడమైనది.

దిక్కులు ఎలా తెలుసుకోవాలి

వాస్తు శాస్త్రంలో అత్యంత ప్రాధాన్యత సంపాదించుకున్నవి దిక్కులు. దిక్కులు నాలుగు.

1. తూర్పు
2. పడమర
3. ఉత్తరం
4. దక్షిణము

తూర్పును ఎలా కనుక్కోవాలి. ఈ దిక్కులు కనుక్కోవడం చాలా సులభం. సూర్యునికి ఎదురుగా నిలబడండి. మీరు చూస్తున్నది తూర్పు. మీ వీపు భాగము పశ్చిమము లేదా పడమర. మీ ఎడమచేతి భాగము వైపు ఉన్న దిక్కు ఉత్తరం. మీ కుడిచేతి వైపు ఉన్న దిక్కు దక్షిణం. సాధారణంగా ఐదు, ఆరవ తరగతులలోనే పిల్లలకు గురువులు పాఠశాల యందు బోధిస్తారు. కాబట్టి ఈ దిక్కులు కనుక్కోవడం సాధారణంగా అందరికీ తెలిసే ఉంటుంది.

ప్రతి ఒక చిన్న విషయాన్ని వివరముగా చెప్పడానికి కారణమేమంటే వాస్తు గురించి ఏ మాత్రమూ పరిచయం లేనివారు కూడా ఈ పుస్తకం చదివిన తరువాత ఇతర గృహాలకు వాస్తు చూసేంత జ్ఞానమును కలిగి ఉంటారు. అందువలననే ప్రత్యేకించి వాస్తు తెలియని వారికి మరియు స్త్రీలకు కూడా ప్రతి ఒక్క విషయం అర్థం కావాలనే సంకల్పంతో చిన్న విషయాలను కూడా జాగ్రత్తగా వివరాతి వివరముగా తెలపడమైనది.

దిక్కులు, వీటి వివరములు

దిక్కుల గురించి దిక్కులను ఎలా కనుక్కోవాలి అనే విషయం ఇంతకు ముందే మనము తెలుసుకున్నాము. సూర్యోదయం సమయంలో సూర్యునికి మనం ఎదురుగా నిలబడి అనగా మనము సూర్యుణ్ణి చూస్తుండాలి. అప్పుడు మనము చూస్తున్నది తూర్పుదిక్కు అనగా సూర్యుడుదయించు స్థానాన్ని తూర్పు దిక్కుగా భావించుకోవాలి. మన వీపు భాగాన్ని అనగా మన వెనుక భాగాన్ని పశ్చిమ దిక్కుగా భావించాలి. మన ఎడమచేతివైపు భాగాన్ని ఉత్తర దిక్కు, కుడి చేతి భాగాన్ని దక్షిణ దిక్కుగా భావించాలి.

ఈశాన్య మూల ఉత్తరము మరియు తూర్పు రెండూ కలిసిన ప్రాంతం.

ఆగ్నేయ మూల తూర్పు, దక్షిణ దిక్కులు రెండూ కలిసిన ప్రాంతం.

వాయువ్య మూల ఉత్తర, పశ్చిమ దిక్కులు రెండూ కలిసిన ప్రాంతం.

నైఋతి మూల పశ్చిమ, దక్షిణ దిక్కులు రెండూ కలిసిన ప్రాంతం.

చాలామంది అష్టదిక్కులను (8 దిక్కులు) మాత్రమే గుర్తిస్తారు. అయితే ఇక రెండు దిక్కులు ఉన్నాయి. దశదిశలు అంటారు. అవియే ఆకాశం, క్రింది భాగం భూమి.

ఆకాశం మరియు భూమి ఇవి రెండు దిక్కులు. మొత్తం పది దిక్కులు. **దశదిశలు.** అనగా ఈశాన్యం, తూర్పు, ఆగ్నేయం, దక్షిణం, నైఋతి, పడమర (పశ్చిమం) , వాయువ్యం, ఉత్తరం, భూమి, ఆకాశం.

ఒక్కొక్క దిక్కును మరియు ఒక్కొక్క మూలను ఒక్కొక్క గ్రహము ఆక్రమిస్తుంది. మరియు ఆ గ్రహ ప్రభావము ఆ దిక్కుపై ఉంటుంది. నలు దిక్కులు, నాలుగు మూలలు కలిపి 8, అయితే గ్రహాలు 9. 1 గ్రహం మిగిలిపోవును. అదియే కేతువు. ఇది గురుగ్రహముతో పాటుగా ఈశాన్య భాగమునందు నిలుచును. అందుకే జ్యోతిష శాస్త్రీత్యా కూడా ఈశాన్యమును పెంచమని తెలుపుతారు. గురువుతోపాటు కేతువు వున్నందువల్ల ఈశాన్యము పెంచవలెనని జ్యోతిష శాస్త్రములో వున్నది.

అలాగే వాస్తు శాస్త్రీత్యా కూడా ఈశాన్యము తప్పనిసరిగా పెరగడం చాలా మంచిది.

వాస్తు శాస్త్ర పురాణం, వాస్తు పురుషుడు

పూర్వ కాలంలో అంధకాసురడనే రాక్షసుడు ముల్లోకాల వాసులను ముప్పు తిప్పలు పెట్టచుండెను. అప్పుడు లోక సంరక్షణార్థం పరమేశ్వరుడు ఆ రాక్షసునితో యుద్ధం చేశాడు. ఆ సమయంలో శివుని లలాటం నుండి రాలిన ఒక చెమట బిందువు భూమిపై పడి దాని నుండి భయంకరమైన కరాళవదనంతో ఒక గొప్ప భూతం ఉద్భవించి క్రమ క్రమంగా భూమి, ఆకాశాలను ఆవరించసాగింది. ఆ మహాభూతాన్ని చూసిన ఇంద్రాది దేవతలు భయభ్రాంతులయ్యారు. బ్రహ్మదేవుని శరణువేడారు. సర్వలోక పితామహుడు అయిన బ్రహ్మ, దేవతలను ఊరడించి 'ఆ భూతమును ఆధోముఖంగా భూమి యందు పడవేసే విధానం చెప్పాడు. బ్రహ్మదేవుని ఆనతి ప్రకారం దేవతలందరూ ఏకమై ఆ భూతమును పట్టి ఆధోముఖంగా క్రిందకు పడవేశారు.

ఆ భూతం భూమిపై ఈశాన్య కోణమున శిరస్సు, నైఋతి కోణమున పాదములు, వాయువ్య, ఆగ్నేయ కోణాలందు బాహువులు వుండునట్లు అధోముఖంగా భూమిపై పడింది. అది తిరిగి లేవకుండా దేవతలు దానిపై ఈ విధంగా కూర్చున్నారు.

శిరస్సున	-	శిఖి (ఈశ)
దక్షిణ నేత్రమున	-	పర్ణన్య
వామనేత్రమున	-	దితి
దక్షిణ శోత్రమున	-	జయంత
వామ శోత్రమున	-	జయంత
ఉరస్సున (వక్షమున)	-	ఇంద్ర, అపవత్స, అప, సర్ప
దక్షిణ స్తనము	-	అర్యమా
వామ స్తనమున	-	పుణ్యధర
దక్షిణ భుజమున	-	ఆదిత్య

వామ భుజమున	-	సోమ
దక్షిణ బాహువున	-	సత్య, భృశ, ఆకాశ, అగ్ని, పూషా
వామ బాహువున	-	పాప యక్ష, రోగ, నాగ, ముఖ్య, భల్లాట
దక్షిణ పార్శ్వకామున	-	వితధి, గృహక్షత
వామ పార్శ్వకామున	-	అసుర, శేష
ఉదరమున	-	వివస్వాన్, మిత్ర
దక్షిణ ఊరువున	-	యమ
వామ ఊరువున	-	వరుణ
గుహ్యమున	-	ఇంద్ర జయ
దక్షిణ జంఘమున	-	గంధర్వ
వామ జంఘమున	-	పుష్పదంత
దక్షిణ జానువున	-	భృంగరాజ
వామ జానువున	-	సుగ్రీవ
దక్షిణ స్పిచి	-	మృగబు
వామ స్పిచి	-	దౌవారిక
పాదముల యందు	-	పితృగణము

ఇంతమంది దేవతల తేజస్వముదాయంతో దేదీప్యమానంగా వెలుగొందుతున్న ఆ భూతాకార అద్భుతాన్ని తిలకించిన బ్రహ్మదేవుడు దాన్నే 'వాస్తు పురుషుడు' గా సృష్టిగావించాడు.

భాద్రపద బహుళ తదియ, మంగళవారం, కృత్తికా నక్షత్రము, వ్యతీపాత యోగము, భద్రనా కరణము గుళకతో కూడిన కాలంలో ఆ వాస్తు పురుషుడు జన్మించాడు. ఏ అపకారం చేయని నాపై అధిష్టించి ఈ దేవతలు పీడించుచున్నారు. వీరి నుండి నన్ను కాపాడమని వాస్తు పురుషుడు బ్రహ్మదేవుణ్ణి వేడుకున్నాడు.

అప్పుడు బ్రహ్మదేవుడు సంతోషించి “వాస్తుపురుషా ! గృహములు నిర్మించునప్పుడు, త్రివిధమయిన గృహ ప్రవేశ సమయములందు, గ్రామ, నగర, పట్టణ, దుర్గ, దేవాలయ, జలాశయ, ఉద్యానవన నిర్మాణ సమయములందు ముందుగా నిన్నే పూజిస్తారు. అలా పూజించని వారికి దరిద్రముతో పాటు అడుగడుగునా విఘ్నములు చివరకు మృత్యువు కూడా సంభవించు” నని వాస్తు పురుషునికి వరమిచ్చాడు.

అంతేగాక వాస్తు పురుషుని పై అష్టదిక్కులలో వున్న దేవతలు తృప్తి పొందు విధంగా ఆయా స్థలాలలో నివసించే దేవతలు వారి వారి విధులు నిర్వహించుట వలన గృహస్థులకు సర్వ సుఖములు, సత్ఫలితాలు కలుగునట్లు ఆశీర్వదించాడు.

బ్రహ్మదేవుని ఆశీస్సుల ప్రకారము : ఈశాన్యమున - ఈశ్వరుడు (ఈశ), ఆగ్నేయమున - అగ్ని, నైఋతిన - నిర్భృతి, వాయువ్యమున - వాయువు, తూర్పున - ఆదిత్యుడు, దక్షిణమున - యముడు, పశ్చిమమున -

వరుణుడు, ఉత్తరమున - కుబేరుడు. అష్ట దిక్కులలో అధిష్ఠించిన ఈ దేవతలు తృప్తి చెందే విధంగా నిర్మాణక్రమం ఉంటే ఆ గృహంలో నివసించే వాళ్ళు సర్వసుఖ సంపదలను పొందుతారు. ఇదీ వాస్తు - పురాణం.

ఈశాన్యములో పూజలు, పవిత్ర కార్యములు, ఆగ్నేయమున అగ్నిదేవునికి సంబంధించిన వంటావార్చు, నైఋతిని ఆయుధ సామగ్రి, వాయువ్యమున స్వతంత్ర్యా భిలాష చిహ్నములు, తూర్పున ఆదిత్యునికి ప్రీతికరమైన పనులు, యమస్థానమైన దక్షిణము శిరస్సు ఉంచి నిద్రించుట, కుబేర స్థానమైన ఉత్తరాన్ని దర్శిస్తూ మేలుకొనుట, వరుణ స్థానమైన పశ్చిమాన పాడిపశువులను పెంచుట మొదలైన విధులు ఆయా దిక్కుల్లో ఉన్న దేవతలకు తృప్తిని కలిగిస్తాయి. ఈ సారాంశాన్ని 'వాస్తుశాస్త్రం' నియమాలు మనకు వెళ్ళడిస్తాయి.

గృహనిర్మాణాలు చాలా రకాలు. వీటిలో మనుష్యోపయుక్తములు, పశువులకు సంబంధించిన నిర్మాణాలు, పక్షులకు సంబంధించిన నిర్మాణాలు, దేవతలకు సంబంధించిన నిర్మాణాలు ఇలాగ అనేక విధాలుగా ఉన్నాయి. వాస్తు శాస్త్ర కర్తలు నిర్మాణాలను ముఖ్యంగా 4 భాగాలుగా విభజించారు. 1) సాధారణ మనుష్య నివాసములు 2) ప్రభు నిర్మాణములు 3) దేవతా నిర్మాణములు 4) సర్వ సాధారణ ప్రజోపయోగ నిర్మాణాలు. సామాన్యంగా ప్రతి గృహస్థులకు అవసరమైన సదుపాయములను గురించి మార్పులతో నిర్మాణాలు చెప్పబడియున్నవి.

వాస్తు ఎవరికి పని చేస్తుంది!

సూర్యకిరణాలు ఎవరి మీద పడతాయి, ఎవరి మీద పడవు? పై ప్రశ్నకు ఇది సరైన సమాధానం. వీరని, వారని, ధనవంతులని, బీదలని, భారతీయులని, విదేశీయులని, మంచివారని, చెడ్డవారని, పిల్లలని, పెద్దలని, ఆడవారని, మగవారని ఇలాంటి భేదభావాలు వాస్తుకు లేవు. ఇది నిరూపించ బడిన ఒక శాస్త్రం. అందుకే విశ్వజననీయమైనది. ఎందరికో ప్రీతికరమైనది. ఎక్కువ జనులచే పాటించబడుచున్నది. వేనవేల రెట్లుగా కీర్తింపబడుచున్నది. వాస్తుకు ఎవరిపై పనిచేయాలి, ఎవరిపై పని చేయకూడదు అనే జ్ఞానం లేదు. నీడ ఎలా అయితే మనిషిని అంటిపెట్టుకొని ఉంటుందో అలాగే వాస్తు కూడా నిర్మాణాలను అంటిపెట్టుకొని ఉంటుంది. అయితే ఇక్కడ ఒక విషయం కాస్త ఆలోచించవలసి ఉంటుంది. అదియే సమయము. కొన్ని ప్రదేశాలలో త్వరగా ప్రభావం చూపిస్తుంది. కొన్ని ప్రాంతాలలో కాస్త ఆలస్యంగా ప్రభావం చూపిస్తుంది. ఇది పరిసర వాస్తుపై ఆధారపడి ఉంటుంది. పరిసరాల వాస్తు అంటే ఏమిటి? ఈ విషయం గురించి ముందు పేజీలలో చక్కగా తెలుసుకుందాం. వాస్తు అనేది మనిషి కాదు. మనస్సు అనేది అసలుకు లేదు. ఇది కంటికి కనిపించదు, గాలిలాగా. కంటికి కనిపించని గాలి లేదు అని అంటే, వాస్తు కూడా లేనట్లే. కనిపించ నంత మాత్రాన లేదు అనుకోవడం సరైన విధానం కాదు. వాస్తు ప్రభావం ప్రతి నిర్మాణం మీద అందులో నివశించువారి మీద తప్పకుండా ఉంటుంది. మనిషి రోగానికి వైద్యుడెలాగో స్థల రోగానికి వాస్తు అలాగ.

గృహ నిర్మాణం కోసం ఎలాంటి స్థలమును కొనాలి, గృహమును ఎలా నిర్మించుకోవాలి, కట్టిన గృహమును కొను సమయంలో తీసుకోవలసిన జాగ్రత్తలు, ఉన్న గృహములో చేయవలసిన వాస్తు సవరణలు ఇత్యాది ఎన్నో వందల విషయాలను ఓర్పుతో ఏరి, కూర్చి అందించినటువంటి **“శుభవాస్తు సలహాలు” e-book** ను ఇప్పుడే మీ స్వంతం చేసుకోండి. వెల మీరు ఊహించలేనంత తక్కువ ధర.
 - రచయిత : సురేష్ సిద్ధాంతి. ఫోన్ : 98481 14778

పంచభూతాలు - వివరణ

పంచభూతాలు అనగా ఐదు శక్తుల కలయిక. ఐదు శక్తులు అంటే ఏమిటి? 1. గాలి (వాయువు), 2. నీరు, 3. భూమి (పుణ్ణి), 4. ఆకాశము (గగనతలము), 5. అగ్ని.

1. గాలి (వాయువు) గురించి మాట్లాడుకుందాం :- ఒక్క నిమిషం ఐనా గాలిలేని జీవితాన్ని ఊహించగలమా? గాలి అంటే ప్రాణవాయువు. ఈ వాయువు లేనిదే మన జీవితం సాగడం అసాధ్యం. ఏ ప్రాణి కూడా గాలి పీల్చకుండా బ్రతకజాలదు. సముద్రం అడుగున కొన్ని చేపలు గాలి పీల్చకుండానే బ్రతుకుతాయని గాలి పీల్చని జీవులు ప్రపంచంలో ఉన్నాయని కొందరు శాస్త్రజ్ఞులు ముందుగా తెలుసుకొని విజయకేతనం ఎగురవేశారు. అయితే పరిశోధనలు జరుగగా నీటియందలి ప్రాణవాయువును పీల్చుకొని చేపలు బ్రతుకుతున్నాయని తరువాత తెలుసుకున్నారు. ఇక వారికి నోట మాట రాలేదు. ఒక్కటి మాత్రం సత్యం. ప్రాణవాయువు లేనిదే ఏ ప్రాణి కూడా బ్రతుకజాలదు. గాలికి అంతటి శక్తి ఉంది. ఈ గాలి వీచే విధానమును ఓ పద్ధతి ప్రకారముగా కట్టడి చేసుకుంటూ ఇంటిలోనికి వచ్చే విధంగా జరిగిన ఏర్పాటునే వాస్తులో అత్యంత ప్రాముఖ్యత కలిగిన ఒక భాగం. అందుకే ఈశాన్య భాగములో వాకిలి (ద్వారము) ఏర్పాటు చేసుకుంటాం. ఈశాన్య భాగం ద్వారా గృహంలోపలికి వచ్చే గాలి మంచి ఆరోగ్యాన్ని కలుగుజేస్తుంది. తూర్పు, ఉత్తరములలో కూడా వాకిళ్ళు (ద్వారములు), కిటికీలు ఉంచడం దీనిలో ఒక భాగమే.

2. ఇక నీటి గురించి మాట్లాడుకుందాం :- నీరు ప్రాణం, త్రాగడానికి, ఆహారం చేసుకోవడానికి, శుభ్రపరచుకోవడానికి, ఇతరత్రా విషయాలకు నీరు మనకు తప్పనిసరిగా అందుబాటులో ఉండవలసినదే. హైడ్రోజన్, ఆక్సిజన్ కలయికయే నీరు. ఆక్సిజన్ కాస్త తక్కువగా, హైడ్రోజన్ ఎక్కువగా కలిసి అనగా ఆక్సిజన్ 1 పాళ్ళు హైడ్రోజన్ 2 పాళ్ళు కలయికయే నీరు. ఈ నీటి పారుదల, గృహం నందు ఈ నీరు లభించే స్థానాన్ని నిర్ణయించడం వాస్తులో ఓ భాగం. ఉదాహరణకు ఈశాన్య భాగంలో బావి.

3. భూమి గురించి తెలుసుకుందాం :- భూమి పుట్టి ఎన్ని సంవత్సారాల లయ్యింది ? భూమికి పుట్టుక, చావు అనేవి ఉన్నాయా ? శాస్త్రజ్ఞుల అంచనా ప్రకారం దాదాపుగా 400 కోట్ల సంవత్సరాల పైబడి భూమి ఏర్పడినదని అంచనా వేశారు. సూర్య గ్రహం తరువాత మూడవ గ్రహమే భూమి. ఒక పెద్ద అయస్కాంత క్షేత్రమే భూమి అని చెప్పుకోవచ్చు. అయస్కాంత క్షేత్రము అన్న తరువాత రెండు ధృవములు తప్పనిసరి. ఒకటి ఉత్తరము ఇంకొకటి దక్షిణము. అయస్కాంతంలోని ఒక భాగము తప్పని సరిగా ఉత్తరాన్ని చూపిస్తుంది. మిగిలిన భాగము గతిలేక దక్షిణ భాగాన్ని చూపిస్తుంది, చూపించి తీరాలి.మీఅనుమానం నివృత్తి చేసుకోవా లంటే ఒక అయస్కాంతాన్ని దారానికి కట్టి ఒక చెక్కకు వేలాడదీసి చూడండి. తప్పనిసరిగా ఉత్తర దక్షిణాలుగానే అయస్కాంతం తిరుగుతుంది. ఉత్తర భాగానికి ఒక గుర్తు వేసుకోండి. తిరిగి అయస్కాంతాన్నితిప్పి ప్రయత్నంచేయండి. తిరగగా తిరగగా కాసేపు అయిన తరువాత అయస్కాంతం ఆగుతుంది. అప్పుడు మీరు పెట్టిన గుర్తు భాగం ఉత్తరానికే ఉంటుంది. దీని వల్లనే ఉత్తర దిక్కుగా తల పెట్టి నిద్రించవద్దని పెద్దలు, శాస్త్రజ్ఞులు, డాక్టర్లు చెప్పడం మీరు వినే ఉంటారు. వాస్తులో భూమి పాత్ర :- ఒక్క మాటలో చెప్పాలంటే భూమి లేనిదే వాస్తు ఎక్కడిది? భూమిలేకుండా వాస్తు అనేది లేదు. ఒకవేళ ఉందని ఎవరైనా చెప్పినా అది పూర్తిగా అబద్ధం.అందుకే తిరిగే వాహనాలకు, రైళ్ళు, విమానాలకు, ఓడలకు వాస్తు లేదు. సంచరించే ఏ వాహనానికి వాస్తు లేదు. అనగా వాస్తురీత్యా ఒక బస్సును (ఏ వాహనానైనా) తయారుచేసుకోలేము. ఈ

విషయం మీకు చెప్పుతుండగా నాకు ఒక మాట గుర్తొస్తున్నది. బీదర్లోని ఒక పెద్ద మనిషి నాకు ఫోన్ చేసి సిద్ధాంతి గారు బస్సుకు బాడీ కట్టించుకుంటున్నాను, (సీట్లు, టాపు) దయచేసి వాస్తురీత్యా ఎలా నిర్మించుకోవాలో ప్లాను ఇవ్వగలరా అని అడగడం జరిగింది. నేను ఎంత మొత్తుకు చెప్పినా నీకు వాస్తు చూడడం సరిగా రాదని, ఇంకొక వాస్తు సిద్ధాంతి ద్వారా బస్సుకు వాస్తు చూపించుకుంటానని, బోడి నీవు ఒక్కడేనా కర్ణాటకలో వాస్తు సిద్ధాంతివని ఫోను పెట్టేయడం జరిగింది. ఇదే పెద్దమనిషి 15 రోజుల తరువాత నాకు తిరిగి ఫోన్ చేసి వాస్తురీత్యా బస్సు నిర్మాణం జరిగింది, నీకన్నా ఎందరో వాస్తు సిద్ధాంతులు కర్ణాటకలో ఉన్నారని తెలిపినాడు. అందుకు ప్రతిగా ఆ బస్సుకు వాస్తు ప్లాను ఇచ్చిన వాస్తు శాస్త్రజ్ఞుడిని పరిచయంచేస్తే దండేసి దండం పెట్టుకుంటానని నేను సవినయంగా విన్నవించు కోవడం జరిగింది. ఒంటికాలి కొంగ మూర్ఖుడంటే ఏదో పూర్వకాలంలోనే ఉన్నారని అనుకొనింటిని. ఈ కాలంలో కూడా ఒంటికాలి కొంగ మూర్ఖులు సంచరించడం, అప్పుడప్పుడు ఇలా వాస్తు శాస్త్రజ్ఞులను నిద్దర్లు లేకుండా మెదదులు కొరుక్కుతినడం, పిచ్చాసుపత్రుల అడ్రసులు దగ్గర పెట్టుకొనేట్లు చేయడం వీరి గొప్పతనం. అయితే ఓ బాధాకరమైన విషయం ఏమిటంటే ఇటువంటి అమాయకులను మోసగించి ధనాన్ని సంపాదించుకొనే వాస్తుశాస్త్రజ్ఞులు ఉన్నారంటే నమ్మబుద్ధి కావడం లేదు. కాబట్టి చదువరులు నిజాయితీ విజ్ఞత పద్ధతులకు కట్టుబడిన మంచి పేరు, గొప్ప అనుభవం గడించిన వాస్తు శాస్త్రవేత్త చేత మాత్రమే మీ గృహాన్ని పరిశీలింప చేయించుకోండి.

4. ఆకాశము :- ఈ సృష్టికి మొత్తం ఆకాశమే సాక్షీభూతము. ఆకాశము క్రిందనే సమస్తమూ ఉన్నాయి. నవగ్రహాలు, ఇతర పాలవుంతలు, అనేక లక్షల కోట్ల నక్షత్రాలు దాగి ఉన్నాయి. ఆకాశము దైవరూపమే. మహాశక్తికి ప్రత్యక్ష సాక్ష్యము. పంచ భూతాలలో ఓ ప్రాముఖ్యత కలిగిన భాగమే ఆకాశము. వాస్తులో ఆకాశ ప్రాముఖ్యత. ఒక్క మాటలో చెప్పాలంటే భూమి లేనిదే వాస్తు లేదు. ఈ భూమి ఉండేదే ఆకాశం క్రింద.

5. అగ్ని గురించి కొంచెం తెలుసుకుందాం :- సూర్యుడు, నిప్పు, తేజము, వెలుగు అని అగ్ని గురించి వివిధ విధాలుగా విశదీకరించుకోవచ్చు. సూర్యుడు లేనిదే మనం లేము. ఋతువులు ఉండవు, వర్షాలు ఉండవు. వేడి ఉండదు. అతి శీతలమై ప్రాణి అనేది ఉండదు. అన్నిటికన్నా ముఖ్యం వెలుగు అసలుకే ఉండదు. వెలుగు లేనిది, నిప్పు లేనిది ఏం బ్రతుకు ? మన కంటికి కనిపించే దైవంలో ఓ భాగం ఈ అగ్ని హిందూసంప్రదాయం ప్రకారం పెళ్ళైనవారిచే తప్పనిసరిగా అగ్నిచుట్టూ ప్రదక్షిణం చేయిస్తారు. పంచభూతాలలో ఓ ప్రముఖమైనస్థానాన్ని ఈ అగ్ని ఆక్రమించుకొని ఉంది. అగ్నివల్ల మంచి జరుగు తుంది, చెడూ జరుగుతుంది. మనం వాడుకునే విధానం బట్టి ఈ మార్పులు ఉంటాయి. చలికాలంలో చల్లగా ఉంటుందని నిప్పురాజేసుకుని వేడిని పొందుతాము. ఇంకాస్త వేడి కావాలంటే నిప్పును ఇంకొంచెం ఎక్కువగా వెలిగించుకుంటాము. అంతేగాని మెదడు తినే పిచ్చోళ్ళలా నిప్పు మీద కూర్చోముకదా! వాస్తులో అగ్నికి ప్రాముఖ్యత. గృహములో అగ్నికి ఆగ్నేయ భాగాన్ని కేటాయించడం జరిగినది. ఆగ్నేయ భాగంలో అగ్ని ఉన్నప్పుడు ఆ ఇంట ఆరోగ్యం బాగుండి తిన్నది చక్కగా అరిగి మనసు కులాసాగా ఉంటుంది. ఇదే ఆగ్నేయ భాగం చెడితే ఇంట స్త్రీలపైన, సంతానంలోని ఓ సంఖ్యపైన ప్రభావాన్ని చూపిస్తుంది. హోం మినిష్టర్ బాగోలేకపోతే మన బ్రతుకు గోవిందా! మన హోం మినిష్టర్, మన ఇంటి స్త్రీలే కదా! ఎక్కడ చెడినా ఇంట చెడకూడదు. బయట ఎన్ని వ్యవహారాలున్నా ఇంట మాత్రం మనఃప్రశాంతత ఉండవలసినదే. మనశ్శాంతి లేనివారు ఏం సాధించ గలరు? కోటీశ్వరులైనా

బికారులకిందే లెక్క. చిన్నపని విషయంలో కూడా మనశ్శాంతి లేనివారు చాలా పొరపాట్లు చేస్తారు. అదే మనశ్శాంతి వున్నవారు పెద్దపనులవైనా అవలీలగా చేసుకోగలరు. ఈ విషయాలు మీ అనుభవంలో కూడా గమనించేవుంటారు. ఇక ఇంతకుమించి ఎక్కువగా పంచభూతాల గురించి తెలుసుకోవాలను కోవడం విషయరీత్యా అవసరంలేదని నా భావన. మీరు ఈ పంచభూతాల గురించి చదివారుగా! దైవ శక్తులలోని ఒక భాగాన్ని మీరు తెలుసుకున్నట్లే. మీకు శుభమగుగాక.

పరిసరాల వాస్తు

వాస్తులో పరిసరాల వాస్తుకు అత్యంత ప్రాధాన్యత ఉంది. ఒక్కోసారి గృహము వాస్తురీత్యా నిర్మించుకున్నను, పరిసరాల వాస్తు సరైనదిగా లేనట్లయితే ఆ గృహమునందలి నివసించువారు ఉత్తమ ఫలితాలు పొందడం కష్టము. ఈ పరిసరాలవాస్తు ఎంతో అనుభవజ్ఞుడైన వాస్తు సిద్ధాంతి మాత్రం చక్కగా తెలుపగలడు. నా అనుభవములో పరిసరాల వాస్తు సరిగా లేకుండా గృహము మాత్రము వాస్తురీత్యా నిర్మించుకున్న గృహముల యందలి యజమానులు దెబ్బతినడం గమనించడమైనది.

పరిసరాల వాస్తు అంటే ఏమిటి ? మన ఇంటి ప్రహారీ తరువాత బయట స్థలముపై ఉన్న శుభ, అశుభ వాస్తు ప్రభావములను పరిసరాల వాస్తు అంటారు. ఒక్క మాటగా చెప్పాలంటే ప్రతి స్థలముపై వాస్తు ప్రభావము ఉంటుంది. దానిని ఆనుకున్న గృహాలపై ఆ ప్రభావము తప్పనిసరిగా ఉంటుంది. ఒకవేళ పరిసరాల వాస్తు అశుభకరంగా ఉన్నప్పుడు మన గృహముయందలి వాస్తు సరిగా లేకపోయినట్లయితే పది సంవత్సరాలలో ఏర్పడే నష్టము ఒక్క సంవత్సరములోనే ఏర్పడుతుంది. అదే పరిసరాల వాస్తు సరిగా లేకుండా మన గృహము మాత్రము వాస్తురీత్యా నిర్మించు కున్నట్లయితే జరుగబోయే నష్టాన్ని ఎంతో ఎక్కువ కాలంపాటు ఆపేశక్తి ఉంటుంది. ఒకవేళ మన గృహమునకు మంచి వాస్తు పట్టు ఉన్నట్లయితే పరిసరాల వాస్తు సరిగా లేకపోయినా నష్టాలను ఆపుతూ లాభాల దిశగా మన గృహము ముందుకు సాగే అవకాశం చాలా ఎక్కువ. ఈ విషయంగా ఇంకా విపులంగా సంపూర్ణంగా సంభాషించుకుందాము. పరిసరాల వాస్తు గురించి తెలుసుకొనే ముందుగా పంచభూతాల గురించి తెలుసుకోవలసి ఉంటుంది. ఈ పంచ భూతాల సమపాళ్ళ సాన్నిహిత్య రూపమే వాస్తు మరియు పరిసర వాస్తు. అంతటి గొప్ప ప్రాధాన్యతను పంచభూతాలు వాస్తు విషయంలో ఆక్రమించాయి. పంచభూతాల సమపాళ్ళ నిర్మాణం లేనిదే వాస్తు, పరిసరవాస్తు లేదు. అనుభవజ్ఞుడైన వాస్తు శాస్త్రవేత్త ఒక గృహమును మరియు గృహ పరిసరాలను గమనించగానే ఆ ఇంటివారి జాతకాన్ని చెప్పే పరిజ్ఞానాన్ని కలిగిఉంటాడు. భవిష్యత్తులో ఆ ఇంటి వారికి జరుగబోయే పరిణామాలను కూడా చెప్పగలిగే పరిజ్ఞానాన్ని కలిగిఉంటాడు. పరిసర వాస్తు సరిగా ఉండి గృహ వాస్తు కూడా సరిగా ఉంటే వారికి పట్టించడం బంగారమే. గృహాస్తులు ఈ విషయంగా ఒకసారి బాగా ఆలోచించుకుని మంచి పరిజ్ఞానము కలిగిన వాస్తు సిద్ధాంతిద్వారా మీ గృహమును పరిశీలింప జేయించుకుంటే అన్ని విధాలా గృహాస్తులు సంతోషంగానూ, మంచి అభివృద్ధిని, ఆనందాన్ని పొందగలరు. వీరి పిల్లలు మంచి అభివృద్ధిలోకి రాగలరు. అందుకే మంచి పరిజ్ఞానము గల వాస్తు సిద్ధాంతి ముందుగా గృహమునకు వచ్చినప్పుడు తన పరిశీలనలో ముఖ్య భాగంగా పరిసర వాస్తును గమనించడం జరుగుతుంది. చాలామంది వాస్తు శాస్త్రజ్ఞులు గృహ పరిసర వాస్తును గమనించకనే ఇంటి వాస్తును చెప్పడం జరుగుతున్నది. ఇది పూర్తిగా తప్పు. అందువల్లనే రాత్రిళ్ళు వాస్తు చూడకూడదని పెద్దల ఉవాచ. రాత్రిళ్ళు పరిసరాలు వెలుగులేని కారణంగా సరిగా కనిపించవు. కావున ఎన్నో

పొరపాట్లు జరిగే అవకాశం ఉంటుంది. అందువల్లనే రాత్రిళ్ళు వాస్తు చూడరాదని కట్టడి చేశారు. ఈ మాట చెప్పితే వినరని, ఓ నమ్మకము మరియు మూఢనమ్మకము కింద రాత్రిళ్ళు వాస్తు చూడరాదనే నిబంధనను ఏర్పరచారు. అందుకే పెద్దల మాట చద్దన్నం మూట అంటారు.

పరిసరవాస్తు గురించి నాకు జరిగిన ఒక అనుభవాన్ని చెప్తాను. మధ్యప్రదేశ్ రాజధాని అయిన భోపాల్ నందు ఒక గృహాన్ని పరిశీలించడం జరిగింది. పెద్దగా వాస్తు బలం ఆ ఇంటికి లేదు. అయితే బృహత్తరంగా ఆ ఇంటి వారు అభివృద్ధి చెందడం జరుగుతున్నది. రాత్రిళ్ళు చూడడం వద్దన్ననూ ఆ ఇంటి బావమరిది నన్ను బలవంతంగా చూడాలని పిలుచుకు వెళ్ళినందువల్ల తప్పనిసరై చూడడం జరిగింది. ఇల్లు పశ్చిమ సింహద్వారం, ఉద్యతంగా వారి అభివృద్ధిని చూశాను. ఇంటిని గమనించడం జరిగింది. పరిసరవాస్తు రాత్రిళ్ళు కారణంగా గమనించడానికి వీలులేక పోయింది. ఇక రాత్రంతా సరిగా నిద్రలేదు. ఏ కారణం చేత ఆ ఇంటికి అంత ధనం వస్తోంది. పిల్లలు అంత అభివృద్ధి సాధిస్తున్నారు. కలత నిద్రతో రాత్రి గడిపేశాను. తెల్లవారు ఝామునే ఐదింటికే నిద్ర లేచి నా క్లయింట్ అయిన బావమరిది ఇంటికెళ్ళి, నిద్రలేపి మీ బావ గారింటికి వెళదామని తెలిపినాను. అతను నోరెళ్ళబెట్టుకొని ఆశ్చర్యంగా చూడసాగాడు. ఇంత తెల్లవారు ఝామునే అంత అవసరంగా చూడవలసిన అవసరం ఎందుకు అని అడగడం జరిగింది. గృహాన్ని ఇంకొకసారి గమనించాలని తెలిపినాను. పరిసరవాస్తు గురించి అతని వద్ద ప్రస్తావించలేదు. కారణం చాలామందికి పరిసర వాస్తు తెలియక పోవడమే. కాఫీ కార్యక్రమం అయ్యాక ఆదరా బాదరా వారి బావగారింటికి వెళ్ళడం జరిగింది. వెళ్ళడం వెళ్ళడం కారణాన్ని వెతకసాగాను. తప్పనిసరిగా ఈ ఇంటికి ఈశాన్యం శుభకరంగా ఉండాలి. వెంటనే ఇంటి వెనుక భాగానికి వెళ్ళి గమనించాను మరియు మేడపైకి వెళ్ళాను. ఇంకేముంది ఆశ్చర్యకరంగా ఆ ఇంటికి ఈశాన్య వీధిపోటు ఉన్నది. అంతటితో రాత్రంతా బడిన బాధ, బడలిక, వేదనతీరి ఆనందం ఆక్రమించింది. అందుకే రాత్రిళ్ళు వాస్తు చూడరాదని ఋషులు శాస్త్రములలో వక్కాణించారు.

విధి ఆడే ఆట

2005 సం॥ డిసెంబర్ 1వ తారీఖున నేను కర్నూల్ జిల్లా యందలి ఒక పట్టణానికి వాస్తు చూడటానికి వెళ్ళి వుంటిని. నాతో వాస్తు చూపించుకున్న వ్యక్తి స్నేహితుడు కూడా తన గృహమునకు కూడా వాస్తు చూపించుకునేందుకు పిలుచుకు వెళ్ళడం జరిగింది. ఆ గృహమునకు వాయవ్య వీధిపోటు గలదు. ఆ గృహము యందు ఆ గృహస్థుడు రెండు సంవత్సరాల నుంచి నివాసముంటున్నాడు. గృహము అంతయు పరిశీలించడము జరిగినది. ఆయనకు నేను చెప్పిన మాట ఒక్కటే. వీలైతే ఈ దినం లోపే ఇల్లు మారమని చెప్పాను. అనుకూలం లేకపోతే రేపటి దినమైనా ఇల్లు మారమని చెప్పాను. ఆయన ఆశ్చర్యపోయి మీరెందుకు ఇలా చెబుతున్నారో మాకు అర్థం కాలేదు. ఈ ఇల్లు మంచిదని ఇక్కడి వాస్తు శాస్త్రవేత్త చెప్పారు. ఉన్నట్లుండి ఇల్లు మారమంటే ఎలా మారేది అని చెప్పాను. కిరాయి గృహము కావున దానికి సవరణలు కావించడానికి యజమాని ఒప్పుకోలేదు. దాదాపుగా గంట సమయం చర్చ జరిగింది. నా మాట ఒకటే ఇల్లు మారమని చెప్పాను. కానీ ఈ గృహస్థుని నోటి వెంట వచ్చిన మాట ఏమిటంటే ఇక్కడి వాళ్ల కన్నా మీరు గొప్ప వాళ్ళా, ఏదో ఇంటిలో వ్యవహారాలు, బయట తలకాయ నొప్పులు వున్నాయని సమయానికి మా స్నేహితుని ఇంటికి వచ్చారు కదా అని పిలిచాను, నమస్కారం ఇక దయచేయండి అని తెలిపినాడు. చేసేదేముంది ఆయన క్షేమం కోరుతూ ఇంకొకసారి చెప్పడానికి ప్రయత్నించాను. మొఖం విసుగ్గా

పెట్టడంతో నేను చేసేది ఏమీ లేక నన్ను వాస్తు పిలిచిన గృహస్థునితో పాటు వెళ్లి పోయాను.

కరాఖండిగా ఉన్న విషయమంతయూ నన్ను పిలిపించిన వ్యక్తికి ఆయన ఇంటి వాస్తు గురించి చెప్పాను. అతను మూర్ఖుడు, మొండి వాడు చెబితే వినేవాడు కాదు సార్ మనము ఏం చేయగలం, అతని కర్మ అతను పడుతాడు అని ఆవేదన చెందెను.

డిసెంబర్ 17వ తారీఖు రాత్రి ఆగ్నేయ వీధిపోటు గల గృహస్థుని అన్నను ప్రత్యర్థులు తలపై ఇనుప రాడ్లతో కొట్టి చంపి వేశారు. దురదృష్టవశాత్తు ఆ కేసు ఆగ్నేయ వీధిపోటు గల గృహం యందలి కిరాయికి గల వ్యక్తిపై పడెను. నాలుగు నెలల జైలువాసం, భారీ ధన నష్టము సంభవించెను. జరిగిన సంఘటనకు నా కీర్తి ఇనుమడించిన మాట పక్కన పెడితే హృదయము అంతా బాధతో నిండిపోయేను. చెప్పినను వినక పోయనే ఎంత పని జరిగింది అని ఎంతో నొప్పికి నా మనస్సు గురి అయింది.

తలరాతలు మార్చడం ఎంత కష్టమో మనం తెలుసుకోవాలి. విధి ఆడే నాటకములో మనము పాత్రులము. ఎప్పుడూ మనములను ఆడించడానికి విధి ప్రయత్నం చేస్తూనే వుంటుంది. దాని నుంచి బయట పడేందుకు మనము ఏ మార్గాలు కలవో అన్ని మార్గాలను పరిశీలించి ఒక నిర్ణయం తీసుకొని జాగ్రత్తలను పాటించాలి. లేనిచో అనేక బాధలకు గురి కాగలము.

విధి ఆడించే ఆటలలో మనము ఎలా ఇరుక్కు పోగలం. విధి ఎలా మనలను మ్రింగుతుంది. దానికి ఎంత వరకు శక్తి గలదు. విధిని ఎదుర్కోవాలంటే మన చేతిలో ఉన్న ఆయుధాలు ఏమిటి,

ప్రముఖ మరాధిపతులు, హీరాధిపతు లను భవిష్యత్తు చెప్పమని అడిగినప్పుడు ఎంతో సూక్ష్మంగా భవిష్యత్తును గురించి తెలుపుదురు. ఆ సమయంలో వారు ప్రదర్శించే హావ భావాలు అత్యంత ప్రముఖము. వారు చెప్పిన మాట తూచా తప్పకుండా జరగడం కద్దు. మనము వినడంలో పొరపాటు వుంటుంది. అంతేకానీ వారు చెప్పడంలో పొరపాటు అనేది వుండదు. ఉదా: మైసూరు నందు గల దత్తపీఠాధిపతులు శ్రీ శ్రీ శ్రీ సచ్చిదానంద స్వామిజీ దగ్గరకు ఓ తెలిసిన వ్యక్తి వెళ్లి “స్వయాన నాన్న తమ్ముడే శత్రువని ఆయనచే పీడింపబడుతున్నానని, ప్రస్తుతము నాకు పెళ్లి కుదిరింది ఎలా కార్యము నెగ్గుతుందో ఏమోనని భవిష్యత్తు చెప్పమని స్వాముల వారిని ప్రార్థించెను. స్వాముల వారు చెప్పిన మాట ఇది. “మూడు ముళ్లు వేయి నరకుడు పోతాడు”. ఈయనకు స్వాములు వారు చెప్పింది ఏమీ అర్థము కాలేదు. అంతకు మించి స్వాముల వారు ఏ మాట చెప్పలేదు. దిగులుగా ఇంటి ముఖం పట్టెను. ఇతని పెళ్లి అయింది. మూడు నెలల్లోపే దీపావళి పండుగకు అత్తవారి ఇంటికి ప్రయాణమయ్యెను. ఆ రోజు నరక చతుర్దశి. ప్రయాణమయ్యే సమయానికి ఒక వార్త. శత్రువు యాక్సిడెంట్లో మరణించాడు. అప్పుడు ఈయనకు స్వామిజీ చెప్పిన మాట అర్థమయ్యెను. నరకుడు పోతాడు అన్న మాటకు అర్థము అప్పుడు తెలిసినది.

విధి అత్యంత బలీయమైనది. దీని శక్తి అపారం. తనకు అప్పజెప్పిన కార్యములు ఎలాగైనా సాధించుకునే తెలివితేటలు గలది. చదరంగంలో ఎన్ని కాంప్లికేషన్స్ (స్టెప్స్) ఉన్నాయో నేటికీ మానవుడు కనుక్కోలేక పోతున్నాడు. గడులు 64 మాత్రమే. ఈ 64 గడుల మర్మమే మనకు, మనం సృష్టించిన కంప్యూటర్లకు నేటికీ అంతం తెలియదు. మనిషిని కంప్యూటర్ ఓడిస్తున్నది కంప్యూటర్ను మనిషి ఓడిస్తున్నాడు. ఒక శాస్త్రవేత్తల గుంపు ఈ ప్రపంచంలోనే అత్యంత శక్తివంతమైన చదరంగపు కంప్యూటర్ను కనిపెట్టాలని ప్రయత్నించి సఫలం అయ్యింది. ఈ కంప్యూటర్

ఒక క్షణమునకు ఒక కోటి 68 లక్షల స్టెప్స్‌ను ఆలోచన చేసి బేరీజు వేసుకుంటుంది. అయితే చిత్రం ఏమిటంటే ఇటువంటి కంప్యూటర్‌ను రష్యాకు చెందిన ఓ చదరంగపు నిపుణుడు ఓడగొట్టాడు. చూశారా మనిషి సృష్టించిన ఒక కంప్యూటర్‌కే ఇన్ని తెలివి తేటలు వుంటే మనిషిని సృష్టించిన మహాశక్తికి ఇంకెన్ని తెలివి తేటలు వుండాలి.

ఏ రూపంలో, ఏ దారిలో ఎప్పుడు ఎలా ఎక్కడ ఎవ్వరిచే, ఎవ్వరితో దేనితో, ఏ సమయంలో, ఏ రకంగా, ఏ ప్రాంతంలో విధి దెబ్బ తీస్తుందో తెలియదు. దాన్ని ఎదుర్కోవాలంటే మన దగ్గర ఉన్న ఆయుధాలు ఏమిటి.

ఈ ఆయుధాలలో మొదటిది దైవ ప్రార్థన, రెండవది వాస్తు శాస్త్ర సహాయము, మూడవది జోతిష్య శాస్త్ర సహాయము. నా వరకుగా నా అనుభవమున తెలిసిన విషయాలను మీకు తెలపడమైనది. గృహము యందలి వాస్తును మనం పాటించ గలం. పాటించే అవకాశము వుంది. ఇంట సవరణలు కావించవచ్చు. కానీ ఇంటి బయట వాస్తు విషయంలో మనము నిష్ప్రయోజకులం. అదే పరిసర వాస్తు అదియే విధి, మన తలరాత. విధి చేతిలోని ఆయుధము. దీన్ని మనము ఎదుర్కోవాలి.

విధి మనషిని ఎలా దెబ్బ తీస్తుంది :- ఈ విషయంలో నేను చాలా మందితో చర్చ సాగించాను. తర్వాత కొందరు పండితులను కూడా కలిసి చర్చించడము జరిగినది. చివరికి దీని విషయంలో ఒక అవగాహనకు వచ్చాను. విధి తన పని తాను చేస్తుంది. ఏమి అడ్డం పెట్టినా తన పని మాత్రము ఆపకుండా ముందుకు వెళ్తుంది. మరి దీని చేతి నుంచి బయటకు పడే మార్గం లేదా? దీని చేతిలోని ఆయుధాలు ఏమిటి?

ఒక వ్యక్తి పేరు నాగభూషణం. ఈయనకు చెడు దశ మొదలైంది. అయితే వ్యాపారము అద్భుతముగా జరుగుతున్నది. ధనము బాగా కూడబెట్టాడు. ఈయన చెడు దశలో ఈయన అప్పుల పాలు కావాలి. పైగా అవమానాల పాలు కావాలి. ఎలాగైతే నేం ఈయన జాతకాలు ముందుగానే చూపించుకోవడము జరిగినది. ఈయన ఊరు బీదర్. వాస్తు శాస్త్ర గొప్పతనాన్ని విని ఒక ప్రముఖ వాస్తు శాస్త్రవేత్తను హైదరాబాద్ నుంచి పిలిపించుకుని స్థలం చూపించి గృహానికి ప్లాన్ వేయించుకొని అద్భుతమైన నిర్మాణము కావించారు. అన్నీ బాగున్నాయి. అంతా బాగుంది. ఇప్పుడు 'విధి'కి ఒక బాధ్యత అప్పజెప్పబడినది. అది ఏమంటే నాగభూషణం అప్పులు పాలై అవమానాలు పొందాలి. 'విధి' ఇతన్ని ఎలా దొరకబుచ్చు కోవాలి. తన బాధ్యత నెరవేర్చడానికి 'విధి' నాగభూషణం ఇంటికి బయలుదేరి వెళ్లింది. అయితే అక్కడ అంతయూ వాస్తు చక్కగా ఇమిడి వున్నది. అతన్ని ఎలా అప్పుల పాలు చేయాలో వెంటనే యోచించింది. అతని ఇంటిలో ఏ దోషమూ లేదు. ఏ చిన్నపాటి దోషము ఉన్ననూ దాన్ని ఆసరా చేసుకొని తన బాధ్యతను నిర్వహించడానికి 'విధి' సిద్ధ పడుతుంది. నాగభూషణానికి జూన్ 1వ తేదీ నుంచే జాతక రీత్యా చాలా చెడ్డ సమయము మొదలైంది. అక్టోబర్ అయిననూ అతని పరిస్థితులు ఏ తొందరా లేదు. ఎంతో బాగుంది. కారణం అతను వుంటున్న గృహము యొక్క వాస్తు పట్టు. అప్పుడు విధి పరిసర వాస్తు ఆయుధాన్ని నాగభూషణం గృహముపై ప్రయోగించినది. నాగభూషణం గృహానికి దక్షిణ వైపున గల గృహము యజమాని తన పాత గృహమును పడగొట్టి కొత్తది కట్టాలని తలచి గృహాన్ని పడగొట్టెను. సమయానికి అతను నిర్ణయించిన సమయము దాటి పోయెను. అతనికి రావలసిన సొమ్ము రాక గృహ నిర్మాణము ఆపి వేసెను. ఇంకేముంది 'విధి'కి తన బాధ్యత నెరవేర్చుకునే అవకాశం బాగా లభించింది. దక్షిణము ఖాళీ స్థలాన్ని ఆసరాగా చేసుకొని నాగభూషణాన్ని అప్పుల పాటు చేయడం ప్రారంభించింది. అంత వరకు నాగభూషణం గారికి ఉద్యతంగా జరుగుతున్న వ్యాపారం సరిగా జరుగకపోవడము, విపరీతమైన కాంపిటిషన్ పెరిగి లాభాలు ఘోరంగా తగ్గి

పోయెను. సమయానికి గుమాస్త ఒక ముఖ్యమైన విషయంలో మోసం చేసి పెద్ద మొత్తంతో ఉడాయించెను. ఇతను కొన్న షేర్లు అన్నియు అర్థ శేర్లు ఆయెను. అంతా పోయా. భార్య ఆరోగ్యము నాశనము ఆయా. ఆరోగ్యము నెలబెట్టము కోసము లక్షలు గుమ్మరించెను. అప్పుల పాలు అయ్యెను. అప్పులు ఉంటే అవమానాలు అవెందుకవే తోడనే వస్తాయి కదా. మానసిక క్షోభ, తీరని వ్యధ.

‘విధి’ కర్తవ్యం ముగిసింది.

పరిసర వాస్తు ‘విధి’ చేతిలో ఒక ముఖ్య ఆయుధము. అందుకే భగవంతుని నిర్ణయాన్ని మార్చడం అసాధ్యము. మహా శక్తి కలిగిన ‘విధి’ చేత నుండి బయట పడే ఉపాయము లేదు అని చెప్పు కోవచ్చును. అయితే మానవ ప్రయత్నంగా ఉన్న ఒకే ఒక ఉపాయము వాస్తు. గృహములోనైతే అత్యంత చక్కగా, జాగ్రత్తగా వాస్తు శాస్త్ర సహాయాన్ని పొంది గృహ నిర్మాణమును కావించుకోగలము. గృహము బయట గల పరిసర వాస్తును ఎలా మార్చుకోగలము.

పరిసర వాస్తు అంటే ‘విధి’.

విధే పరిసర వాస్తు.

భగవంతుని ప్రార్థన ద్వారా ‘విధి’ శక్తిని తగ్గించుకోవచ్చును. ఇంకో ఉపాయము ఏమంటే మన గృహములో మంచి వాస్తును పొందినచో గృహ వాస్తు బలం కూడా పెరుగుతూ వుండి మనల్ని కాపాడుతూ వుండును.

పరిసర వాస్తులో అత్యంత శక్తి వంతమైనది వీధిపోటు.

మంచి వీధిపోటు గల గృహము లభించడము ఆషామాషీ వ్యవహారం కాదు. ఒకవేళ మీకంటూ ఈశాన్యము వీధిపోటు గల గృహము లభించింది అని అనుకుందాము. దీని అర్థము ఏమంటే చాలా మంచి రోజులు ముందు ముందు మీకు వస్తున్నాయని తెలుసుకోవాలి. చెడు వీధిపోటు గల గృహము మీకు లభించిందంటే చెడ్డ కాలము ముందుందని తెలుసుకొని జాగ్రత్తలు వహించాలి. ‘విధి’ గురించి తెలుసుకోవడము కూడా ఒకసారి మంచిది కాదనిపిస్తుంది. దాని పనికి అడ్డు తగిలిన వారిని సైతం తొలగించే శక్తి కూడా దానికి కలదు. అందుకేనేమో చాలా మంది వాస్తు శాస్త్రవేత్తల పరిస్థితులు అంత బాగుండవు. మనకు ‘విధి’ నుంచి బయట పడడానికి తెలిసినది ఒక్క మార్గము మాత్రమే. అదే ‘విధి’కి సవాలక్ష మార్గాలు తెలుసు. తన కర్తవ్యాన్ని ముగించడము కోసము ‘విధి’ తనకు నచ్చిన మార్గాన్ని ఉపయోగించుకొని తన కార్యం తను చేస్తుంది.

వాస్తు దోషాలు

వాస్తు దోషాలనేవి ఈ విధంగా ఉంటాయి. అప్పులు చేయడం, అప్పులు అధికం కావడం, అప్పులు తీర్చడం కోసమై కొత్త అప్పులు చేయడం, జీవిత పర్యంతము సంపాదన చేసినా తీరని అప్పులు, క్రుంగిపోవడాలు, ఆత్మహత్యలు, ఆత్మహత్య చేసుకోవాలని ప్రయత్నించడం, టెన్షన్లు, మానసిక క్షోభ, తీరని వ్యధ, గలాటాలు, కొట్లాటలు, కుటుంబంలో బేజారెత్తించే కలహాలు, భార్యభర్తల జగడములు, పిల్లలకు విద్య సరిగా రాకపోవడం, పిల్లలు ఎదగకపోవడం, పిల్లలు పుట్టక పోవడం, మరణించడం లేదా అంగవైకల్య జననం, రోగాలు, వ్యాపారాలు సరిగా జరగక పోవడం, పెట్టుబడిపై కనీస వడ్డీ కూడా గిట్టకపోవడం, మానసిక వ్యాకులత, భాగస్థుల సమస్యలు, వ్యవహారాలు, భయంకరమైన రోగాలు, అనారోగ్యాలు, క్యాన్సరు, ఎయిడ్స్, పక్షవాతం, గుండె పోటు, రక్తహీనత,

భయం భయంగా ఉండడం, అవమానాలు, బికారి కావడం, సన్యాసం పుచ్చుకోవడం, పిచ్చి పట్టడం, కాని పనుల కోసం పోరాడటం, చట్టానికి వ్యతిరేకంగా ప్రవర్తించడం, తప్పుడు పనులు చేయడం, దొరికి పోవడం, వ్యభిచరించడం, ఇతర స్త్రీలపై విపరీతమైన కామ ప్రకోపాలు, ఇంటి ఇల్లాలిపై విసుగు - కోపం, అసహ్యం, కుటుంబ సభ్యుల మధ్యలో ఒకరిపై ఒకరు కీడు చేసుకోవాలని తలచడం, దాడులు చేసుకోవడం, చంపుకోవడాలు, హత్య కావింప బడటం, హత్యలు చేయడం.

దొంగతనాలు, అగ్ని ప్రమాదాలు, అకస్మాత్తుగా సంభవించే ప్రమాదాలు, చర్మ వ్యాధులు, ఉద్యోగం లభించకపోవడం, విదేశాలకు వెళ్ళాలన్నా వెళ్ళలేక పోవడం, ఇతరత్రా.

ఆడపిల్లల విషయంలో : ఇతరులను ప్రేమించడం, లేచిపోవడం, పెళ్ళి అయిన తరువాత పూర్వ ప్రేమికునితో కులకడం, పుట్టింటికి చేరుకోవడం, పుట్టింటి వారికి బరువు కావడం, మెట్టినింట కష్టాలు ఎదుర్కొని, భర్త బలవంతం చే పుట్టినింటివారిని పీడించడం.

పై దోషాలను వాస్తురీత్యా సవరించుకోవచ్చు.

నమ్మండి నమ్మకపొండి, ఇలాంటివి ప్రపంచంలో జరుగుతాయా అనే సంఘటనలు కూడా నా అనుభవములో చూడటమైనది. అక్షర రూపంగా వాటిని వ్రాయలేను. అసహ్య కరమైన సంఘటనలను వ్రాయడం మంచిది కాదనే ఉద్దేశ్యంతో అక్షర రూపం చేయలేదు. అయితే వారింట వాస్తు దోషాలు సవరించిన తరువాత అటువంటివి భవిష్యత్తులో జరుగకపోవడం నిజంగా వాస్తు గొప్పతనమే. భగవంతుడు మనకిచ్చిన ఈ వాస్తు సవరణల అవకాశానికి మనస్ఫూర్తిగా, హృదయ పూర్వకంగా కృతజ్ఞతలు తెలుపుకుంటున్నాను.

రెండవది పరిశోధనలు చేసి ఎన్నో సమస్యలకు పరిష్కారాలు సూచించిన వాస్తు శాస్త్రవేత్తలకు కూడా మనస్ఫూర్తిగా, హృదయ పూర్వకంగా కృతజ్ఞతలు తెలుపు కుంటున్నాను. ఈ పరిశోధనలు ఇంతటితో ఆగక బాగా ఎక్కువగా చేసి ప్రజలకు వాటి ఫలములను ఇంతకు ముందులాగే అందించాల్సిందిగా నా హృదయ పూర్వక ప్రార్థన.

ప్రజలకు ఓ ముఖ్య గమనిక ఏమంటే వాస్తు పనిచేస్తుందా లేదా అనే విషయం ప్రక్కన పెట్టి ఏ నిర్మాణమునైనా వాస్తురీత్యా నిర్మించుకోవాలని, తద్వారా అందరూ ఆనందంగా ఉండాలని నా హృదయపూర్వక అభిమతము.

వాస్తు శాస్త్రంలో పడకగదికి అతి ప్రాముఖ్యమైన విలువ కలదు. ఈ అతి సూక్ష్మమైన విషయాన్ని పట్టుకొని పడక గదిని ఎలా నిర్మించాలి, అందు తీసుకోవలసిన జాగ్రత్తలు, మహాద్భుతమైన ఫలితాలను ఒసంగే పడక గదులను ఎలా నిర్మించుకోవాలి, పడక గదిలో స్నానాల గదిని ఎలా నిర్మించుకోవాలి, ఫర్నిచర్ను ఎక్కడ ఉంచుకోవాలి, అటకలను ఏర్పాటు చేయు విధానము, పడక గదిలో టీ.వి.ను ఎక్కడ ఉంచాలి, ద్వారములను ఎక్కడ ఏర్పాటు చేసుకోవాలి అను అతి ముఖ్యమైన ఎన్నో విషయాలను సంపూర్ణంగా తెలియజేస్తూ విడుదల చేసినటువంటి పుస్తకం - **“పడకగది - వాస్తు” e-book** ను తక్కువ వెలకే విడుదల చేయడమైనది. ఈ పుస్తకం కొన్న తరువాత పడకగదికి వాస్తు శాస్త్రంలో ఇంతటి విలువ కలదాయని ఆశ్చర్యపోగలరు. ఇప్పుడే స్వంతం చేసుకోండి.

- రచయిత : సురేష్ సిద్ధాంతి. ఫోన్ : 98481 14778

వీధిపోట్లు

వీధిపోట్లు :-

నేటి నవీన వాస్తు శాస్త్ర పరిశోధనల పూర్తి సారాంశ ఫలములలో ఒక భాగమే ఈ వీధిపోట్లు.

పూర్వ కాలంలో ఈ వీధిపోట్ల విషయంలో అంతగా అవగాహన లేదు. నవీన వాస్తు శాస్త్రవేత్తలు ఈ వీధిపోట్ల విషయంలో ఎంతో శ్రమకోర్చి అనేక పరిశోధనలు చేసి ఎన్నో వాస్తవాలను బహిర్గతం చేశారు.

వీధిపోట్ల విషయంలో ఒక మంచి గానీ, చెడు గానీ జరుగుతున్న విషయం తెలుసుకోవలెనన్న వీధిపోటు తగులుతున్న గృహములను ముందుగా గుర్తించి, గృహస్థుల పరిస్థితులను పరిశీలిస్తుండవలెను. ఒక గృహస్థుడు మంచి అభివృద్ధిలోనికి వచ్చాడా లేక వున్నది కోల్పోయాడా అను విషయము సంవత్సరాల కొద్దీ పరిశీలనలు గావించి గమనించవలసి వుంటుంది. ముక్తాయింపుగా ఒక అంచనాకు రావడానికి ఎటువంటి పరిస్థితులలోను రావడానికి వీలులేదు. ఎన్నో క్లిష్టమైన పరిస్థితులను ఎదుర్కోవలసి వుంటుంది. ఏలనగా ఉదాహరణకు ఈశాన్య వీధిపోటును తీసుకోండి. వాస్తుశాస్త్ర రీత్యా ఈశాన్య వీధిపోటు గృహస్థులను అనేక రీతులా ఉన్నతులను గావిస్తుంది. అలాగని ఈశాన్య వీధిపోటు వలన గృహస్థులందరూ ఎల్ల కాలము ఉన్నతులుగా ఉండలేకపోవచ్చు. కారణమేమిటి? ఎందుకిలా జరుగుతోంది. కొందరు బాగుపడడం ఏమిటి, మరికొందరు వున్నది కోల్పోవడం ఏమిటి? విచిత్ర సమస్యలలో ఇరుకోవడం ఎలా జరుగుతోంది? చేతిలో చిల్లి గవ్వ లేనివారు ధనవంతుడై పది మంది పనివారిని వుంచుకొనే స్థోమత ఎలా వస్తోంది? దీని వెనుక ఏ కారణం దాగివుంది? జాతక రీత్యా మనిషి జీవనం జరుగుతుందా? లేక గృహవాస్తు శాస్త్రరీత్యా మనిషి జీవన స్థితిగతులు ఆధారపడి వుంటుందా? ఈ రహస్యం విప్పు వారు ఎవరు? బ్రతికినంత కాలం కష్టాలను వేగుతూ ఉండాలా? ఇతరులు మంచి అభివృద్ధిలోకి వచ్చి సమాజంలో గుర్తింపు తెచ్చుకొని సంతోషంగా గడుపుతూ ఎలా వుండగలుగుతున్నారు? కొందరు షావుకారులుగా గుర్తింపు పొంది ఎన్నో ఆస్థులను కూడబెట్టుకొని శ్రీమంతుడనిపించుకొని అకాలరీత్యా ఏర్పడిన సంఘటనల వల్ల వున్నదంతయూ ఊడగొట్టుకొని బికారి కావడం ఏమిటి? వీటి వెనుక మర్మమేమి? విధిరాతకు తిరుగులేదా? దానికి మనం బలి అయిపోవలసిందేనా? మనలో వున్న ఉత్సాహం, అభివృద్ధి ఆలోచనలు, ఉన్నత శిఖరాలను అధిరోహించాలన్న ఆకాంక్షలు, సమాజం గుర్తించే విధంగా ఎదిగే పరిస్థితులను పొందాలన్న యోచనను కోల్పోవలసిందేనా! తప్పకుండా దీనికి ఏదైనా పరిష్కారం పొందవలసిందే. ఈ సమస్యను ఛేదించాలి. మన ప్రయత్నం మనం చేయక తప్పదు.

తలనొప్పి వచ్చింది. చింతిస్తూ కూర్చుంటే అది తగ్గుతుందా? ఓ మందు గుళిక మింగినచో అది తగ్గుతుంది. తలనొప్పి ఇతరత్రా నొప్పులకైతే గుళిక లేదా మాత్ర లభించవచ్చు. కానీ మన సమస్యలకు మాత్ర ఏదైనా వుందా? ఇది ఎక్కడ చిక్కుతుంది? ఈ సమస్యలను తొలగించుకోవడానికి మనం పోరాటం చేయక తప్పదు. ఆ పోరాటం ఎలా వుండాలి? ఎలా చేస్తే పరిష్కారం లభ్యమవుతుంది? అనేక ఊహలు మనిషి మెదడును తొలుస్తూ వేగాన్ని సంతరించుకున్నాయి. ఎన్నో సమస్యలకు పరిష్కారాన్ని పొందిన మానవుడు మనం పై చెప్పుకున్న సమస్యలకు కూడా తగిన పోరాటాన్ని కొనసాగిస్తూనే వున్నాడు. ఒక్కో దేశంలో ఒక్కో విధమైన పరిష్కారము కనుగొనబడుతూ వుంది. ఈ కోవలకే అనేక మూఢనమ్మకాలు ప్రబలాయి. ఇంకేం, మోసగాళ్ళ పంట పండింది. అనేక రీతులా ప్రజలను మోసాలకు గురిచేయడం, ధనాన్ని పోగేసుకోవడం మొదలుపెట్టారు. మోసపోయిన విషయం తెలిసిన ప్రజలు వారిని పట్టుకొనేలోపే మాయమవుతూ వచ్చారు.

ఉదాహరణకు నల్గొండ జిల్లాలో జరిగిన ఒక చిన్న సంఘటన మీకు వివరిస్తాను.

వాస్తు అనునది ఒక నిరూపితమైన శాస్త్రం. ఒక అమాయకుడు వాస్తుశాస్త్రవేత్త నని చెప్పుకొనే మోసగాడి వలలో చిక్కుకొని ఎలాగ, ఎంత సొమ్మును నష్టపోయాడో తెలుపుతాను సావధానంగా చదవండి.

భారత సైన్యంలో పని చేస్తున్న ఓ సైనిక జవాను కోరిక మేరకు నేను నల్గొండ జిల్లా యందలి ఒక కుగ్రామంలోని అతని గృహమును వాస్తుశాస్త్ర రీత్యా పరిశీలనకు వెళ్ళి వుంటిని. (భారత సైన్యంలో పనిచేస్తున్న వారందరికీ నేను ఉచితంగా వాస్తు చూస్తానన్న విషయం తెలిసినదే కదా! ఈ విషయాన్ని నేను వ్రాసిన పుస్తకాలయిన “శుభవాస్తు” మరియు “శుభవాస్తు సలహాలు (వాస్తు జనరల్ పాయింట్స్)” యందు సైనికులకు ఉచితంగా వాస్తు చూస్తానన్న విషయాన్ని తెలిపివుంటిని. ఇది తెలిసిన ఆ సైనికుడు నన్ను తన ఇంటికి రమ్మని కోరివుండెను. అతను కోరిన కొద్ది దినముల తరువాత నల్గొండ జిల్లాకు వెళ్ళింటిని. పనిలో పనిగా సైనికుని కోరికను తీర్చడం జరిగినంది.)” సైనికుడు ఒక విచిత్రమైన విషయం తెలిపినందు వల్ల ఒకరి గృహానికి వెళ్ళి వుంటిని. ప్రస్తుతానికి ఆ గృహస్థుని పేరును భీమానాయక్ గా అనుకుందాము. అసలు పేరు తెలపడం ఇష్టం లేదు. నాయక్ కుటుంబ పరిస్థితులు చండాలుగా వుండడం వల్ల అతను ఓ వాస్తుశాస్త్రవేత్త అని చెప్పుకొనే ఓ మోసగాడిని గృహానికి పిలుచుకునివచ్చి అనేక విధాలా అతిథి మర్యాదలు గావించి తమ సమస్యలకు పరిష్కార మార్గాలను కోరాడు. ఆ మోసగాడు దొరికిన అవకాశాన్ని జార విడువ నీయకుండా ఒక యంత్రము నాయక్ పేరున 7 రోజుల పూజ గావించి, గృహము యందు ముఖ ద్వారమునకు ఎదురుగా గోడకు తగిలించి ప్రతి దినము పూజ చేయవలెనని తెలిపి మొదటి విడతగా రూ.2000/-, ఏడు రోజుల పూజ అయిన తరువాత యంత్రమును గృహమునకు తోడ్కొనివచ్చి ఇచ్చినప్పుడు రూ.20,000/- ఇవ్వవలసి వుంటుందని ఏడుగురి పండితులచే 2,45,000 జపాలు చేయించాలని రకరకాల ఖర్చులను చూపించి నాయక్ నుండి ధనాన్ని వసూలు చేసి యంత్రం ఇవ్వడం జరిగింది. గృహస్థుని సమస్యలు మొత్తం యంత్రము గృహమునకు వచ్చిన 21 రోజుల లోపల అన్ని సమస్యలు పరిష్కారమవుతాయి అని అరచేతిలో స్వర్ణమును అత్యంత స్పష్టంగా చూపించాడు. 21 రోజులు కాదు కదా, 8 నెలలైననూ అతని సమస్యలు అలాగే వున్నాయి. చాలా ఆలస్యంగా ఆ గృహస్థుడు జరిగిన మోసాన్ని గుర్తించాడు. అతన్ని పట్టుకుందామంటే అతను ఎప్పుడో అడ్రస్సు మార్చేసాడు. మంచి ఫలితాలను ఇచ్చే వారు అడిగిన రుసుమును ఇవ్వడానికి కొందరు గృహస్థులు ఒప్పుకోరు. అరచేతిలో కనిపించని స్వర్ణాన్ని చూపించే మోసగాళ్ళ చేతిలో మోసపోయేందుకు, అధిక సొమ్ము ఇవ్వటానికి సిద్ధంగా ఉంటారు. దీనికంతటికీ కారణం వారింట ‘అవాస్తు.

విధి రాతను మార్చు శక్తి మనకు కలదా! మన ప్రయత్నం మనం చేయక తప్పదు కదా. ఈ అన్ని సమస్యలకు పరిష్కారంగా భగవంతుడు మనకు ప్రసాదించిన ఒక అద్భుత వరం పేరే వాస్తు. పూర్వ కాలం ఎందరో ఋషులు అనేక వాస్తు గ్రంథాలను రచించారు. అన్నిటికన్నా ముఖ్యంగా నేటి నవీన వాస్తు శాస్త్రవేత్తల పరిశోధనలు అమోఘమని పేర్కొనవచ్చును. నవీన వాస్తు శాస్త్రవేత్తలు పడిన కష్టం అంతా ఇంతా కాదు. ఒకటే వీధిపోటు ఒక గృహమునకు మంచి చేస్తూ వుంటుంది. అయితే అదే వీధిపోటు గల ఇంకొక గృహము వారికి మంచి జరుగక పోవచ్చును. వీటన్నిటినీ సమూలగ్రంగా పరిశోధించి ఒక రూపమునకు తెచ్చిన ఘనత నేటి నవీన వాస్తు శాస్త్రవేత్తలదని చెప్పవచ్చును.

ఇంతకుమందు చెప్పుకున్నట్లుగా ఈశాన్య వీధిపోటు గల గృహము ఒక గృహస్థునకు బాగుండవచ్చు. అయితే అదే వీధిపోటు మరియొక గృహస్థునికి అంత బాగుండక పోవచ్చు. దీనికి కారణమేమిటి. వాస్తు శాస్త్ర

రీత్యా పొందికగా గల గృహమునకు తగులుతున్న ఈశాన్య వీధిపోటు గృహస్థులు ఉన్నత స్థితిలో వుందురు. వాస్తుశాస్త్ర రీత్యా సరిగా లేని ఈశాన్య వీధిపోటు గల గృహస్థుడు అంత ఉన్నతంగా వుండక పోవచ్చును.

మనము పదే పదే ఒక విషయాన్ని గుర్తుంచుకోవలసి వుంటుంది. ఏదైనా సరే మన గృహం వరకు వాస్తు సవరణలు చేసుకోవచ్చును. మన గృహం బయట గల ప్రకృతి సహజంగా గల వాస్తు లోపాలను మార్పు చేసుకోవడం సంభవం కాదని చెప్పవలసి వుంటుంది. అయితే నివారణ ఉపాయాలను పాటించడం ద్వారా ప్రకృతి సంబంధమైన వాస్తు లోపాల వల్ల కలిగే నష్టాల నుండి బయటపడే అవకాశాలు చాలా ఎక్కువ.

ఈ వీధిపోట్లు కూడా పరిసరవాస్తులో ఒక భాగమే.

ఇక వీధి పోట్ల విషయమునకు వస్తే ఈ వీధి పోట్లు అనునవి గృహమునకు ఎలా తగిలి దోషాన్ని కలుగజేస్తాయో తెలుసుకోవడం మంచిది. ఈ వీధి పోట్లలో చెడు కానీ, మంచి కానీ కలుగుజేసే శక్తి ఎక్కటి నుంచి ప్రారంభమవుతుందో తెలుసుకోవాలి. ఈ శక్తి అనునది మరియు దీని పవర్ ఎంత అనునది ఆ వీధిని చూస్తే తప్ప చెప్పలేము. అయితే ఇక్కడ మాత్రం తెలుసుకునే ప్రయత్నాన్ని చేద్దాము. ఈ క్రింది పటములను గమనించండి.

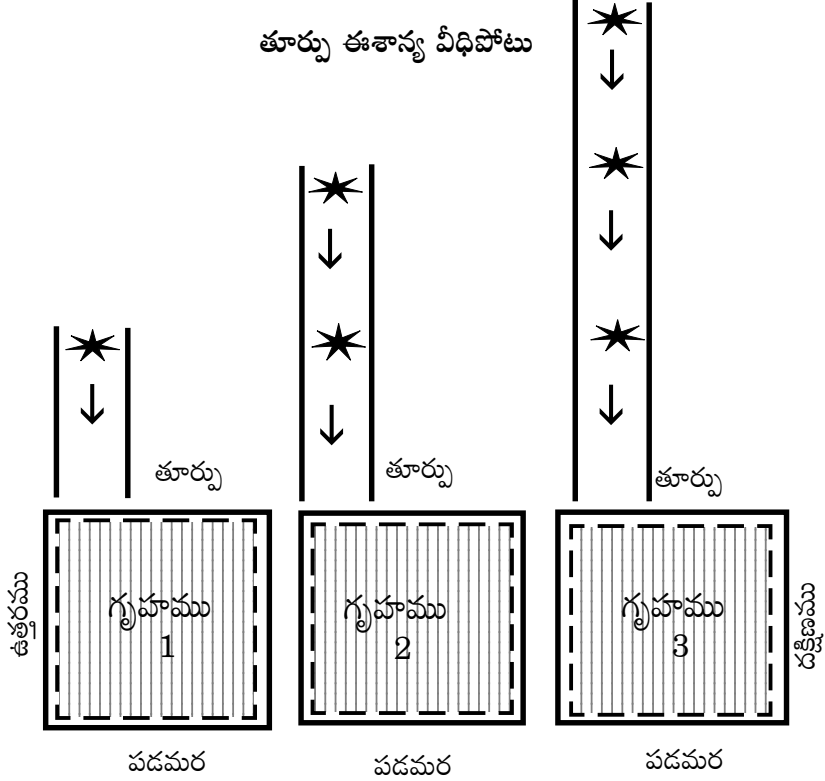

వీధి పోట్లు గల మూడు గృహాలను గమనించారు కదూ.

ఒకటే విధమైన గృహములే ఒకే విధమైన వీధి పోటే. ఈ వీధి పోటును తూర్పు ఈశాన్య వీధిపోటు అని అంటాము. 1వ గృహమునకు తూర్పు ఈశాన్య వీధి పోటు కొద్ది దూరం మాత్రమే ఉంది. 2వ గృహమునకు తూర్పు ఈశాన్య వీధి పోటు 1వ గృహమునకు ఉన్న వీధిపోటు కన్నా ఇంకాస్త ఎక్కువ వుంది. అన్నింటికన్నా ఎక్కువగా 3వ గృహమునకు ఈశాన్య వీధి పోటు బాగా ఎక్కువ దూరం వుంది. వీధి పోటు అనునది ఎంత దూరం ఎక్కువగా వుంటే అనగా ఆ వీధి యొక్క పొడవు ఎంత దూరం ఎక్కువగా వుంటే అంత ఎక్కువగా దానికి శక్తి పెరుగుతూ వుంటుంది. మూడు గృహముల యొక్క వీధి పోట్లను ఇంకొకసారి బాగా గమనించండి. ఆ వీధి పోట్లలో “స్టార్” గుర్తులు మరియు వాటి క్రింద గల యారో మార్కులను గమనించగలరు. స్టార్ అనగా శక్తి

జనియించే స్థానంగా గుర్తించాలి. 2వ గృహాన్ని ఒకసారి చూడండి. ఇక్కడ రెండు స్టార్లు మరియు రెండు యారో మార్కులు గలవు. మరియు 3వ గృహామును గమనిస్తే మూడు స్టార్లు మరియు మూడు యారో మార్కులు కలవు. ఒక స్టార్ మార్కుకే అనగా ఒక శక్తికే విపరీతమైన బలం జనించి గృహానికి అందిస్తుంది. అలాగే రెండవ గృహం యొక్క రెండు స్టార్ల శక్తి అత్యంత శక్తిమంతమై గృహానికి శక్తిని సరఫరా చేస్తూ వుంటుంది. ఇక మూడవ గృహం విషయానికి వస్తే మూడు స్టార్ల శక్తి మూడవ గృహానికి సరఫరా చేస్తుంటాయి. ఇక్కడ స్టార్ అనగా శక్తి జనియించు స్థానమని గమనించాలి.

ఒకటవ గృహమునకు తూర్పు ఈశాన్య వీధి పోటు వల్ల అనేక శుభాలు లభిస్తుంటాయి. అయితే మూడవ గృహానికి, ఊహించినట్లుగా అనేక శుభాలు మూడింతలుగా పెరుగుతాయని అనుకుంటాము. కానీ మూడవ గృహము ఒకటవ గృహము ఉన్నంతకన్ననూ ఇంకా ఎక్కువ విశాలము మరియు పొడవు, వెడల్పు ఎక్కువ వున్నప్పుడు మాత్రమే ఈ మూడవ గృహం మూడు స్టార్ల శక్తిని పూర్తిగా అందుకుంటుంది. కేవలం మీ అంచనా కొరకు పటములలో స్టార్లను మరియు యారో మార్కులను చూపించడం జరిగినది.

ఈ క్రింద పటాలను గమనించడం ద్వారా మీకు వీధిపోట్ల విషయంలో శక్తి జనియించే స్టార్ల విషయంలో అవగాహన ఇంకాస్త పెరుగుతుందని ఆశించి క్రింది పటాలను చూపించడం జరిగినది.

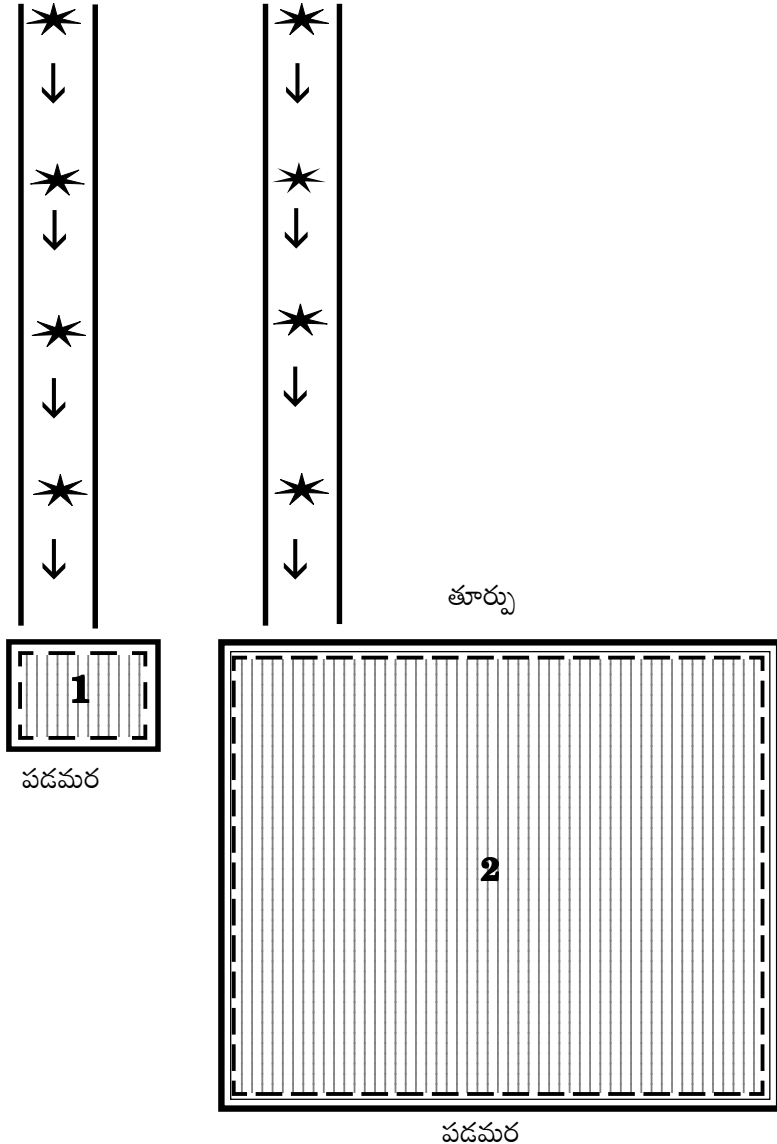

1, 2 గృహాలను గమనించండి. 1వ గృహము చిన్నదిగా వుంది. 2వ గృహము చాలా విశాలమైన గృహము. కానీ రెండింటికి ఉన్న వీధి పోట్లు మాత్రం సమాన కొలతలతో పొడవుగా వున్నాయి. అయితే ఇక్కడ ఒకటవ గృహం కన్నా రెండవ గృహము వీధి పోటు యొక్క పూర్తి శక్తిని పొందుతుంది. అలాగని 1వ గృహము శక్తిని పొందదని మాత్రం కాదు. కానీ 1వ గృహం కన్నా 2వ గృహమునకు వీధిపోటు శక్తిని పూర్తిగా వినియోగించుకునే అనుకూలత ఎక్కువ.

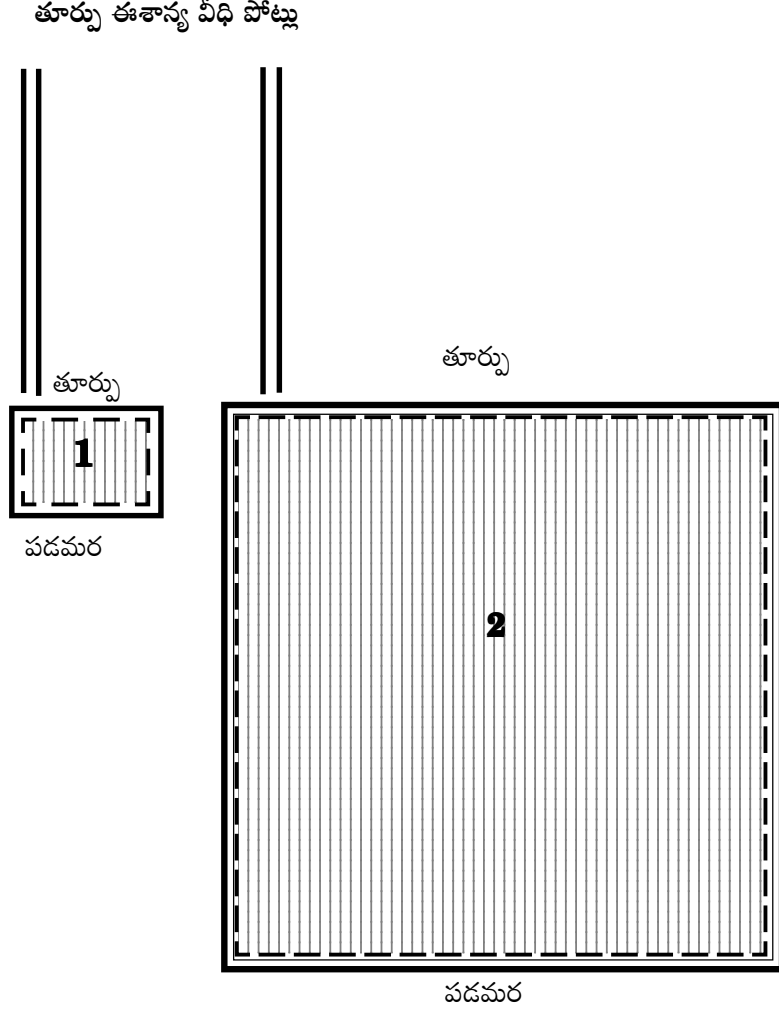

తూర్పు ఈశాన్య వీధిపోటు గల రెండు గృహాలను గమనించారా, 1వ గృహము చిన్నది. 2వ గృహం చాలా పెద్దది. వీటికి గల తూర్పు ఈశాన్య వీధి పోట్లు సరైన సమాన కొలతలతోనే వున్నాయి. అయితే ఇక్కడ 1వ గృహము తన గృహానికి వున్న తూర్పు ఈశాన్య వీధిపోటు యొక్క శక్తిని పూర్తిగా వినియోగించుకుంటుంది. అయితే 2వ గృహము తన గృహమునకు వున్న తూర్పు ఈశాన్య వీధిపోటు శక్తిని పూర్తిగా వినియోగించుకున్నా కడుపు నిండదు. 1వ గృహంలోని గృహస్థులకు పూర్తి ఫలితాలు త్వరలో రాగలవు. 2వ గృహంలోని గృహస్థులకు పూర్తి ఫలితాలు కాస్త ఆలస్యంగా అందగలవు.

వీధిపోటు అనగానే ఒకటే ఫలితము అన్ని గృహాలకు ఒకటే విధంగా ఇస్తుందని భావించడం కూడా సరైన విధానం కాకపోవచ్చు. అనేక విధాలైనటువంటి వీధులు మరియు గృహాలు ఇతరత్రా విచిత్రమైన వంపులు తిరిగిన వీధిపోట్లు లెక్కకు మిక్కిలిగా గల కాంబినేషన్లతో కూడి వుంటాయి. కేవలం అనుభవజ్ఞులైన శాస్త్రవేత్తలకు మాత్రమే వీటి పనును గమనించగలరు. వారు మాత్రమే వీధిపోటు యొక్క ఫలితాలను చెప్పడానికి అవకాశం చాలా ఎక్కువ.

ఉదాహరణకు కొన్ని గృహాలు మరియు కొన్ని వీధిపోట్లను చూడండి. సముద్రమంత సామర్థ్యం గల వాస్తు శాస్త్రాన్ని చెంబులతో కొలవడానికి వీలవుతుందా? ఇదొక మహాసముద్రం. దీనికి అంతు లేదు. లోతు తెలియదు అయితే దురదృష్టశాస్త్ర నేడు సమాజంలో చాలా మంది వాస్తు చూస్తామని బయలుదేరి ప్రజలను అనేక విధాలా ముప్పుతిప్పలకు గురి చేయడం తెలుస్తున్నది. అయితే మోసపోవడమే మన జన్మ హక్కులా కొందరు అమాయక జనులు మరియు కొందరు డబ్బుకు కక్కుర్తి పడిన జనులు ఇటువంటి వారి మాటలు విని ఎంతో కాలాన్ని, ధనమును వ్యర్థం చేసుకోవడం మీరు కూడా గమనించే వుంటారు. మీ లోకజ్ఞానంకు ఇటువంటి విషయాలు ఎన్నో వచ్చి వుంటాయి. నేడు చాలా మంది విజ్ఞులు, భవిష్యత్తులో అభివృద్ధిని పూర్తిగా సాధించాలని కోరుకునే వారు పూర్తిగా వాస్తు విజ్ఞానం తెలిసిన పండితులను మాత్రమే తమ గృహానికి పిలుచుకు పోయి చక్కటి ఫలితాలను పొంది విజయాన్ని వరిస్తున్నారు. అందుకే వారు అభివృద్ధి బాటన పడుతున్నారు. డబ్బుకు కక్కుర్తి పడే కొందరు గృహస్థులు మిడిమిడి జ్ఞానం కలిగిన వాస్తు శాస్త్రవేత్తలని చెప్పుకునే కొందరి చేతుల్లో పొరపాట్లకు లోనై అభివృద్ధిని త్రుంచుకుంటున్నారు. విజ్ఞానం ఎవరి సొత్తు కాదు. విద్య ఎవరి ఆస్తి కాదు. సర్వేశ్వరుని అనుగ్రహం లేనిది ఎవ్వరూ ఏమీ సాధించలేరు. మనం కాస్త ఏదైనా విషయాన్ని సాధిస్తేనే అంతా మనగొప్ప అని చెప్పుకుంటాము. అది కూడదు. విజయాలను, అదృష్టాన్ని భగవంతుని దయగా భావించాలి. సర్వేశ్వరుని దృష్టి మనపై లేకపోతే మనము ఏమీ సాధించలేమని తెలుసుకున్న నాడు మనము

ఈ క్రింది పటాలను గమనిస్తే ఒక వీధి పోట్లలో ఇన్నేసి కాంబినేషన్లు వున్నాయా అనిపించక మానదు. అయితే నేను కొన్ని మాత్రమే స్థలాభావం వల్ల చూపించడం జరిగినది.

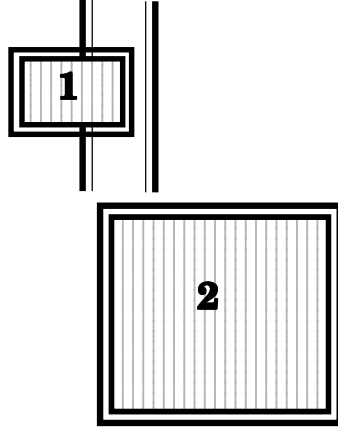

పై గృహమునకు తూర్పు ఈశాన్య వీధిపోటు ఉన్ననూ వేరే గృహము మొన 2వ నెంబర్ గృహమునకు తగులుతున్నది. ఇది అశుభ కారణము. 2వ నెంబర్ గృహము వీధిపోటు వల్ల శుభ గృహము అయిననూ ఫలితాలు ఆలస్యంగా అందును.

గృహం నిర్మించాలంటే అందుకు వాస్తుశాస్త్ర రీత్యా నమూన పటము ఉండడం ఎంతో మంచిది. గృహమంతయూ నిర్మించిన తరువాత వాస్తుశాస్త్ర రీత్యా గృహము లేదని తలచి బాధ పడి మంచి ఫలితములు రాక, గృహమునకు సవరణలను కావించడం కన్నా, మొదటే గృహమును వాస్తుశాస్త్ర రీత్యా నిర్మించినచో మంచి ఫలితములు పొందుతూ మరియు ధనము, శ్రమ, మన విలువైన సమయం వృధా కాకుండా జాగ్రత్త తీసుకోవచ్చును. కేవలం గృహ నమూన పటముల కొరకై ఓ పుస్తకమును విడుదల చేయడమైనది. **“గృహవాస్తు నమూనా పటములు” (హౌస్ ప్లాన్స్) e-book** ను తక్కువ ధరకే అందజేయడమైనది. ఇప్పుడే మీ స్వంతం చేసుకోండి.

- రచయిత : సురేష్ సిద్ధాంతి. ఫోన్ : 98481 14778

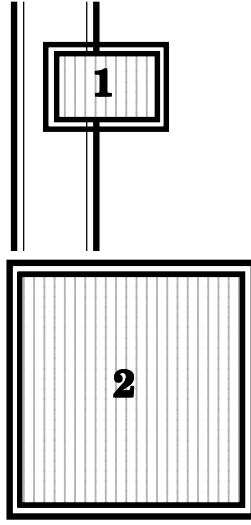

1వ నెంబర్ గృహము మొన 2వ నెంబర్ గృహమునకు తగులుతున్ననూ ఈశాన్య వీధిపోటులో ఏ దోషము లేదు. మంచి ఫలితాలకు ధోకా లేదు.

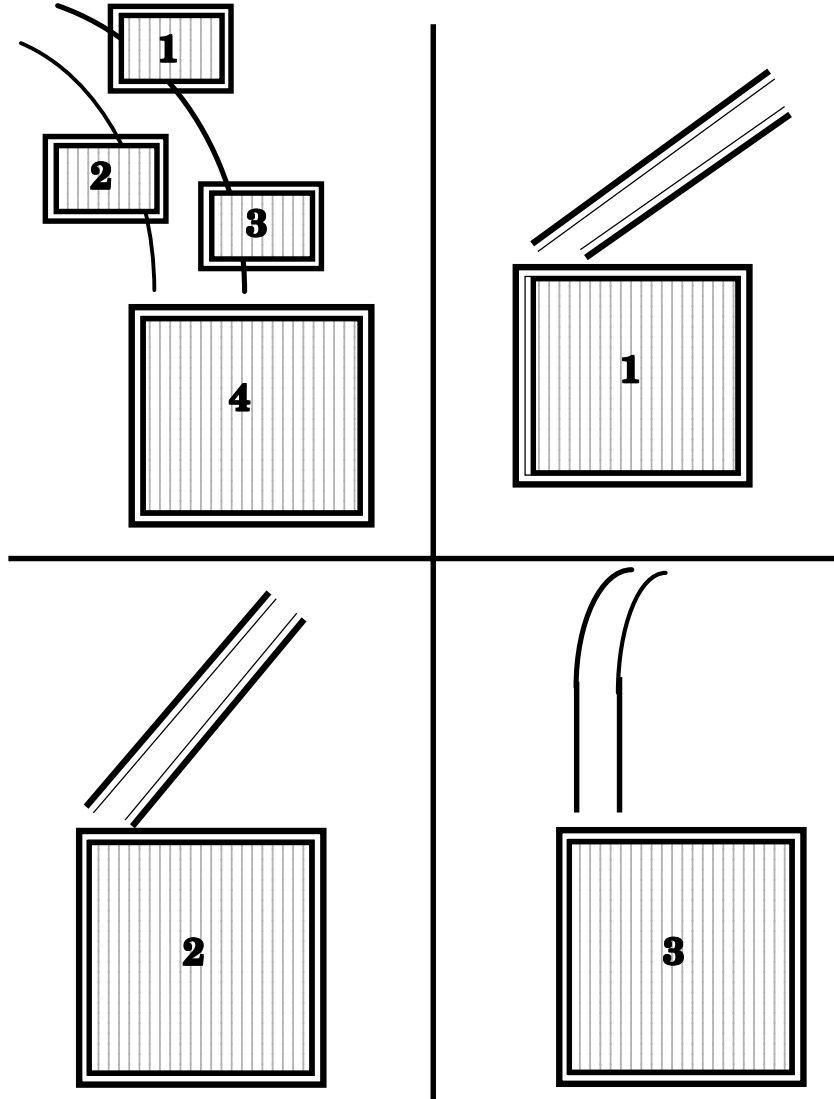

వీధులు అనేవి అనేక రీతిలో వుంటాయి. వివిధ రకాల విధములుగా వీధులుంటాయి. ఇక వీధిపోట్ల విషయంలో లెక్కకు మిక్కిలిగా వుంటాయి. నాలుగు దిక్కులకు నాలుగు వీధిపోట్లు కాకుండా 8 దిక్కులు, 8

వీధిపోట్లు అనుకుంటాము. ఇది కూడా సరిపోదు. $8 \times 8 = 64$ ఇన్ని రకాల వీధిపోట్లుగా పరిగణనలోకి తీసుకోవలసి రావచ్చు. ఒక దిక్కుకే ఎన్ని వీధిపోట్లు వచ్చాయో గమనించారు కదూ. మరి 8 దిక్కులకు ఎన్ని వీధిపోట్లు వస్తాయో గమనించాలి. అనేక విధాలైనటువంటి వీధిపోట్లు అనేక ఫలితాలను మోసుకు వస్తుంటాయి. అత్యంత పరిశీలనతో చూస్తే తప్ప వీటి విషయం బయటకు రాకపోవచ్చు. సాధారణంగా కనిపించే ఇటువంటి వీధిపోట్లే అనేకమైన అనర్థాలకు గురి చేయగలవు. రాయలసీమలోని ఒక జిల్లాలో రెండు సినిమా థియేటర్లు ఒకదాని మీద ఒకటి కట్టారు. ఈ సినిమా థియేటర్లకు రెండు వీధిపోట్లు కలవు. ప్రస్తుతము మనము చెడు ప్రాంతం నుంచి ప్రయాణం మొదలు పెట్టిన వీధిపోటు గురించి మాట్లాడుకుందాము.

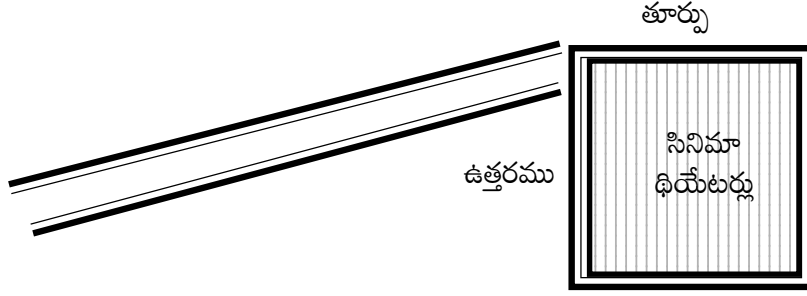

పై సినిమా థియేటర్లకు ఉన్న వీధిపోటును ఉత్తర ఈశాన్య వీధిపోటుగా భావించారు. విపరీతమైన ధనాన్ని ఖర్చు పెట్టి గొప్ప నిర్మాణాన్ని చేపట్టి చిత్రాలను ప్రదర్శించడం మొదలు పెట్టారు. ఈ సినిమా థియేటరు ఈశాన్యం బ్లాకుగా అనుకోవచ్చును. అయితే తూర్పు, ఈశాన్యము దారి, ఉత్తర ఈశాన్య దారి లేదు. ఈ థియేటర్ కు తూర్పు మరియు ఉత్తరము రోడ్లు కలదు. పొరపాటుగా భావించిన ఉత్తర ఈశాన్య వీధిపోటు అనేక విధాలైనటు వంటి అనర్థాలు కలుగుజేసింది. థియేటర్ మొదలైన 2, 3 సంవత్సరాలు చాలా బాగా జరిగి నేడు ఈ థియేటర్ల పేర్లు కూడా జనం నోళ్లలో మననం కావడం లేదు. వెలుగు నశించింది. నిరాశ ఆవహించింది. గొప్ప నిర్మాణం వీధిపోటు దుర్లక్షణాలను రుచి చూడడం జరిగినది. ఇటువంటి స్థలాలను, నిర్మాణాలను చూస్తే మనసంతా చేదుగా అవుతుంది. దాదాపుగా 2 కోట్ల రూపాయలు ఖర్చు పెట్టారు. మంచి నిర్మాణం. అయితే నేడు వెలుగు లేక ఈసురోమంటూ దినాలను గడుపుతున్నది.

అయితే ముఖ్య విషయము ఏమంటే ఈ సినిమా థియేటర్లకు వాస్తు చూపించే నిర్మాణం గావించారు. వాస్తు శాస్త్రవేత్త ఏ రకానికి చెందినవాడు అయి వుంటాడో మీ ఊహకే వదిలివేస్తున్నాను. అనుభవం లేనప్పుడు గౌరవంగా అక్కడి నుంచి తప్పుకోవడము ఇరువురికి క్షేమకరము. అతను చేసిన పొరపాటు వల్ల ఎందరో కార్మికులు పని కోల్పోయారు, యాజమాన్యము నష్టాన్ని చవి చూసింది. యాజమాన్యకు ఆ ఊరిలో మంచి పేరు ఉండడము గమనించాల్సిన విషయమే.

పూర్తి పరిపక్వత కలిగిన జ్ఞానం ఉన్న వాస్తు శాస్త్రవేత్త సాధారణంగా పొరపాట్లు చేయడు. చెడు పేరు తెచ్చుకోవడానికి ఏ శాస్త్రవేత్త కూడా సిద్ధంగా వుండడు. ఒక చిన్న పొరపాటు చాలు జీవితాన్ని అతలాకుతలం చేయడానికి.

మన గృహానికి వీధి ఏ భాగంలో తగులుతున్నదో ఎంత ముఖ్యమో ఆ వీధి ఎక్కడ నుంచి ప్రయాణం మొదలు పెట్టినదో కూడా అంతే ముఖ్యము.

ఇంకొక ఆశ్చర్యకరమైన విషయాన్ని గమనించండి. ఇంతకు మునుపు ఒక వీధి చెడు స్థానం నుంచి బయలుదేరి గృహానికి మంచిస్థానంలో ప్రవేశం చేసింది. దాని ఫలితం చెడు ఇచ్చింది. ఇప్పుడు ఇంకొక విచిత్రాన్ని గమనించండి. ఒక వీధి అత్యంత ఉచ్చమైన స్థానంలో బయలుదేరి గృహానికి చెడు కలిగించే ప్రదేశంలో ప్రవేశం చేసింది. ఇప్పుడు ఆ గృహంలోని వారికి ఆ వీధి మంచి చేస్తుందా చెడు చేస్తుందా.

ఆశ్చర్యమైన విషయాలు వాస్తులో ఎన్నో ఉన్నాయి అనడానికి ఇది ఒక మచ్చుతునక. ఇంతకుముందు అశుభకరమైన స్థానం నుంచి వీధి ప్రయాణం గావించి గృహానికి శుభకరమైన స్థానంలో ప్రవేశం చేసింది. అయినను దాని చెడు బుద్ధి పోనిచ్చుకోక మున్నిపాలిటీలో చెత్త కుండీలో చెత్త పేరుకున్నట్లుగా గృహానికి చెడును వేసి చక్కా పోయింది. అయితే ప్రసస్తమైన ఈశాస్య భాగం నుంచి ప్రయాణం మొదలు పెట్టిన వీధి గృహానికి చెడు ప్రాంతమైన తూర్పు ఆగ్నేయంలో ప్రవేశం కావించింది. మరి ఈ గృహానికి మంచి ఫలితాలు వస్తాయా చెడు ఫలితాలు వస్తాయా.

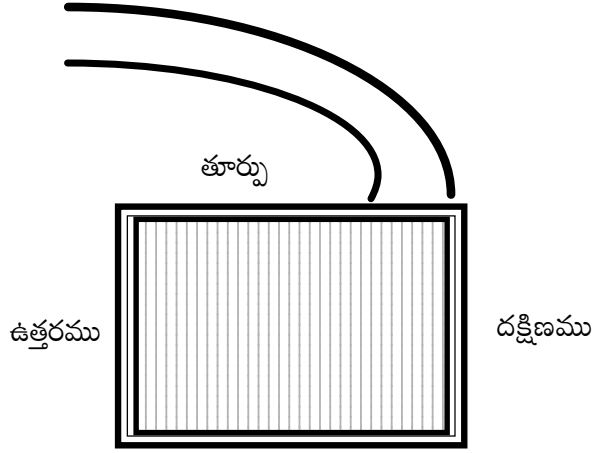

వాయువ్య భాగం నుంచి ప్రయాణం అయిన వీధి పశ్చిమ వాయువ్యం గుండా గృహంలోకి ప్రవేశం చేసి చెడును వదిలింది. ఈ ప్రకారం పోతే ఉచ్చమైన ఉన్నతస్థానం నుంచి ప్రయాణం మొదలు పెట్టిన వీధి చెడు స్థానంలో ప్రవేశం చేస్తే ఏ ఫలితం ఇవ్వాలి. సమాధానం ఏమిటి? ఏది సరైన సమాధానం. రోడ్డుపై కారులో ప్రయాణం చేస్తుంటాము. సరైన విధంగా సక్రమైన రీతిలో ప్రయాణం గావిస్తే క్షేమకరంగా ఇంటికి చేరుకుంటాము. అదే ఏ చిన్న పొరపాటు జరిగినా ఏమవుతుందో కూడా చెప్పలేని పరిస్థితులు ఎదురవుతాయి. అనుభవం ఉన్న డ్రైవర్లకు క్షేమంగా ప్రయాణం చేయాలంటే ఎన్నో మెలకువలు తెలిసి వుంటాయి. రోడ్డుపై వెళ్లేటప్పుడు ఎన్నో క్యాలిక్యులేషన్లు వేసుకోవలసి వుంటుంది. నిదాన ప్రయాణంలో ఉన్నప్పుడు ఒక విధమైన క్యాలిక్యులేషన్, పూర్తి వేగంగా ప్రయాణం చేసేటప్పుడు ఇంకొక విధమైన క్యాలిక్యులేషన్ వేసుకోవలసి వుంటుంది. మన ఎదురు గుండా వెళ్లు వెహికల్ను దాటి ముందుకు వెళ్లు సమయంలో ఎదురుగా ఇంకొక వాహనము వస్తూ వుంటే వాహనం నడుపు చోదకుడు క్షణాలలో నిర్ణయాన్ని తీసుకొని వేగాన్ని పెంచి తన పక్కనున్న వెహికల్ను ఓవర్టేక్ చేసి ఎదురుగుండా వచ్చే వాహనం నుంచి తప్పించుకుని సాఫీ ప్రయాణాన్ని సాగిస్తాడు. లేదా వేగాన్ని పూర్తిగా తగ్గించుకొని తన ప్రక్కనున్న వాహనం వెనుకే మళ్లి (ఓవర్టేక్ చేయకుండా) ఎదురుగా వచ్చే వాహనము వెళ్లి పోయిన తర్వాత తన ప్రక్కనున్న వాహనాన్ని ఓవర్టేక్ చేస్తాడు. ఇందులో ఏ చిన్న పొరపాటు జరిగినా లేదా, తన క్యాలిక్యులేషన్లో ఏ చిన్న కొద్దిపాటి పొరపాటు జరిగినను జరగబోయే పరిణామము చాలా భయంకరంగా

వుంటుంది. ఆ సమయంలో ఏ నిర్ణయాన్ని తీసుకోవాలో వాహన చోదకుడికి మాత్రమే తెలుస్తుంది. ప్రక్కన కూర్చున్న వారికి ముళ్లపై కూర్చున్నట్లుగా వుంటుంది. ఆ క్యాలిక్యులేషన్స్ ఏవో తర్వాత నింపాదిగా ఎక్కడైనా కూర్చున్నప్పుడు తెలుపు అని అడిగినప్పుడు వాహన చోదకుడు కూడా మీకు సంతృప్తి కలిగిన సమాధానాన్ని ఇవ్వలేక పోవచ్చు. ఏదో ఒక ముక్కలో చెప్పగలడు. కానీ ఆ సమయంలో మాత్రం అతను ఎన్నో క్యాలిక్యులేషన్స్ ను వేసుకొని వుంటాడు. అవన్నింటినీ పూసగుచ్చినట్లుగా చెప్పాలంటే అతనికి వీలు కాకపోవచ్చు. అలాగే వీధిపోట్లలో కూడా ఎన్నో కాంటినేషన్స్, క్యాలిక్యులేషన్స్ ఉన్నాయి. శాస్త్రం అంత సులభమైనది కాదు. ముందుగానే చెప్పుకున్నట్లుగా ఈ వాస్తు శాస్త్రం సముద్రం అంత లోతైనది.

ముందు పటం గురించి ఏ ఆలోచన వచ్చింది. తూర్పు ఈశాన్యం నుంచి ప్రయాణం అయిన వీధి గృహానికి తూర్పు ఆగ్నేయ భాగంలో ప్రవేశం అవుతున్నది కదా. దీని ఫలితాలు ఏవి. ఈ గృహానికి తూర్పు ఆగ్నేయ ఫలితాలు వస్తాయి. అయితే పక్కాగా స్పష్టంగా తూర్పు ఆగ్నేయము కొట్టేంత బలమైన శక్తితో ఈ వీధిపోటు ఈ గృహాన్ని కొట్టదు. కాస్త తక్కువపాటి శక్తి గల తూర్పు ఆగ్నేయ శక్తిని ఈ ఇంటిపై ప్రసరింప చేస్తుంది. ఇంకోలా కూడా అనుకోవచ్చు. వాస్తు పాటించిన గృహంపై తూర్పు ఆగ్నేయ వీధిపోటు ప్రభావం ఎలా వుంటుందో అటువంటి పరిస్థితే ఈ గృహంపై ఉంటుంది.

అయితే ఇటువంటి గృహం పూర్తి వాస్తు రీత్యా నిర్మితమైనచో ఈశాన్యం నుంచి ప్రయాణమైన వీధిపోటు గృహానికి తూర్పు ఆగ్నేయం నుంచి ప్రవేశమవుతున్నది కదా. పూర్తి వాస్తు పాటించిన గృహమైనచో దాని చెడు ప్రభావం నుంచి చాలా మేరకు తప్పించుకున్నదవుతుంది. అది ఎలాగంటే ఒక ఇంగువ డబ్బీలో ఇంగువ అయిపోయినా వాసన ఎలా వస్తుంటుందో అటువంటి కొద్దిపాటి ప్రభావంను గృహంపై ప్రసరింపచేస్తుంది. కొన్ని పూర్తి మెళకువలను పాటించినచో ఆ కొద్దిపాటి చెడు దుష్పరిణామమును కూడా తొలగించుకోవచ్చును. అయితే పూర్తి ఫలితాల కొరకు ఆ గృహాన్ని ప్రత్యక్ష పరిశీలన చేయడం తప్పని సరి. కాగితాలపై రాసిన మాటలతో పనులు జరగవు. ప్రత్యక్షంగా గృహ పరిశీలన కావించినచో ఎక్కడ ఏ సవరణలు కావిస్తే దోషాలు తొలుగుతాయో ఆ సవరణలు మాత్రమే చేయవలసి వుంటుంది.

ఈశాన్య వీధిపోట్ల శుభాల గురించి చర్చిద్దాం :-

ఈశాన్యం వల్ల గృహస్థులకు ఏమైనా లాభమున్నదా? ఈ ప్రశ్న అడిగిన తక్షణమే సాధ్యమైనంత వరకు ప్రతి ఒక్కరూ ఈశాన్యం నుంచి పరిపూర్ణమైన శుభ ఫలితాలను పొందవచ్చునని తెలుపుతారు. అది ఈశాన్యం పెరగడం కానీ, లేదా ఈశాన్యం పల్లం రావడం కానీ ఈశాన్యం ద్వారం రావడం కానీ, ఈశాన్యంలో కిటికీలు రావడం కానీ, ఇతరాత్రా ఏదైనా శుభ పరిణామము ఈశాన్య భాగంలో జరిగినచో గృహస్థులకు అనేక శుభములు ఓనగూరును. ముందుగా మనం ఈశాన్యం శుభ ఫలితాల గురించి తెలుసుకుందాము. తర్వాత ఈశాన్య వీధిపోటు గురించి తెలుసుకుందాము. ముందుగా వీధిపోటు అంటే ఏమిటి.

వీధిపోటు :- వీధిపోటు గురించి స్పష్టంగా నవీన శాస్త్రవేత్తలు ఫలితాలు పేర్కొన్నారు. కాలం మారు కొద్దీ విజ్ఞానం ఎలా పెరుగుతూ వుందో అలాగే వాస్తు శాస్త్రంలో కూడా కొత్త కొత్త విషయాలు బయటకు వస్తున్నాయి. ఉదాహరణకు ఒక గృహస్థుని ఇంట రెండవ సంతానానికి మాత్రమే పోలియో ఎందుకు వస్తోంది. మొదటి సంతానానికి లేదా చివరి సంతానానికి రాకుండా మధ్య సంతానానికే పోలియో ఎందుకు వస్తోంది. ఇక్కడ నా

అర్థమేమిటంటే లేదా ఇలా కూడా అనుకోండి. గృహస్థునికి మొదటి సంతానానికి మాత్రమే పోలియో ఎందుకు వస్తుంది. లేదా చివరి సంతానికి మాత్రమే పోలియో ఎందుకు వస్తుంది. గృహంలో ఏ వాస్తు లోపం వల్ల సంతానానికి పోలియో వస్తోంది. ఈ విషయంపై పరిశోధన జరిగింది. గృహములో ఏ వాస్తు దోషము వుంటే పోలియో వస్తోందో అనే విషయం పక్కన పెడితే పద్దికులర్గా (ప్రత్యేకంగా) ఇంకా లోతుకు వెళ్లి పరిశోధన చేయాలని నిర్ణయించి రెండవ సంతానానికి మాత్రమే పోలియో వచ్చిన కుటుంబాల గురించి వెతకడం ప్రారంభించాము. మరియు మొదటి సంతానానికి తర్వాత చివరి సంతానానికి పోలియో వచ్చిన కుటుంబాల గురించి వెతికాము. అలాగే పక్షవాతం వచ్చి కుడి కాలు, కుడి చేయి పడి పోయిన వారి గురించి మరియు పక్షవాతం వచ్చి ఎడమ కాలు, ఎడమ చేయి పడి పోయిన వారి గురించి వెతకడం ప్రారంభించాము. ఇంకా లోతుగా పరిశీలన చేశాము. కుడి కాలుకు మాత్రమే పక్షవాతం వచ్చిన వారి గురించి వేట ప్రారంభించాము. మరియు ఎడమ కాలుకు మాత్రమే పక్షవాతం వచ్చిన వారి గురించి వేట ప్రారంభించాము.

కేవలం ఒక్క విషయం అనగా ఉదాహరణకు ఎడమకాలుకు పక్షవాతం వచ్చిన వారి గురించి విచారించాలంటే వారు ఎక్కడ దొరుకుతారు. ఏ ఇంట వారు వుంటారు. ఇత్యాది విషయాలను కనుక్కోవాలంటే శోధన ప్రారంభించాలి. ఉదయం 6 గంటలకే కాలకృత్యాలు, స్నానపానాదులు, పూజా కార్యక్రమాలు ముగించుకొని శోధనకు బయలుదేరే వారుము. ముగ్గురు, లేదా నలుగురు వీలైతే ఐదు మంది కలిసి వెళ్లే వారుము. కనీసం ఒక్క విషయాన్ని కనుక్కోవడానికి 600 నుంచి 700 ఫోన్ కాల్స్ చేసే వారుము. పది రోజులు కష్టపడి తిరిగితే తప్ప అది ఉదయం 6 నుంచి రాత్రి 10 వరకు శ్రమించాలి. ఫలహారాలు, భోజనాలు, కాఫీలు ఇతరాత్రా ఖర్చులన్నీ భరిస్తూ ప్రయాణం సాగించేవారము. ఓపిక ముఖ్యం. పది దినాల్లో ఫలితాలు దొరకవచ్చు. లేదా ఏ మాత్రము ప్రయోజనం లేకపోవచ్చు. మరి అంత కాలం చేసిన శ్రమ ఎక్కడికి వెళ్లింది. ఏ మాత్రం బాధ పడేవారము కాదు. వాస్తు శాస్త్రం అనంతం. దీని పరిశోధనలు జరుగుతూనే వుంటాయి. అందుకే నేను ఇప్పటికీ చెబుతాను నేటికీ నేను వాస్తు విద్యార్థినే. నా అనుభవము 60 సంవత్సరాలు అయినా కానీ నేను వాస్తు విద్యార్థిగానే వుంటాను. అంతేకానీ ప్రస్తుత నా 14 సంవత్సరాల అనుభవాన్ని దృష్టిలో వుంచుకొని వాస్తు శాస్త్రంపై నాకు పూర్తి పట్టు గలదు, లేదా వాస్తుపై సర్వమూ పరిజ్ఞానం కలదు అని చెప్పుకోవడానికి లేదు. ఏ వాస్తు శాస్త్రవేత్త కూడా వాస్తుపై సంపూర్ణ పరిజ్ఞానం కలదు అని చెప్పడానికి లేదు. ఒకవేళ ఎవరైనా అలా చెప్పుకుంటుంటే వారిని నేను ఏమీ అనదలచుకోలేదు. పరిపూర్ణంగా నా భావన ఒక్కటే. అందుకే జగమెరిగిన మడమ తిప్పిన ధంకా మోగించే ప్రఖ్యాత వాస్తు శాస్త్రవేత్తలు సైతం వాస్తు విద్యార్థిగానే చెప్పుకుంటారు. అంతేకానీ మాకు సర్వమూ తెలుసునని చెప్పుకోరు. వాస్తు శాస్త్రంపై సర్వమూ తెలిసిన వారు నా ఎరుకలో ఒక్కరే ఒక్కరు ఉన్నారు. ఆయన ఎవరో తెలుసా, మీరు ఊహించగలరా, ఆయనే భగవంతుడు.

సాధారణంగా మనకు వాస్తుశాస్త్రంపై అనేక ప్రశ్నలు ఉదయిస్తుంటాయి. **“వాస్తు ప్రశ్నలు - సమాధానములు”** పుస్తకములో వాస్తు శాస్త్రంపై గల ప్రశ్నలను మరియు వాటికి సమాధానములను తెలియజేయడమైనది. అన్నిటికన్నా ముఖ్యంగా ఈ పుస్తకంలో వాడినటువంటి థీమ్ అందరినీ అలరింపజేసినది. వాస్తు శాస్త్ర ప్రపంచంలోనే మొట్టమొదటి సారిగా ఆహ్లాద పూరితంగా పుస్తక రచనను స్వంతం చేసుకున్న **“వాస్తు ప్రశ్నలు - సమాధానములు” e-book** పుస్తకమును అతి తక్కువ ధరకు మీకు అందుబాటులో ఉంచడమైనది.

- రచయిత : సురేష్ సిద్ధాంతి. ఫోన్ : 98481 14778

ఇప్పుడు పక్షవాతం గురించి మాట్లాడుదాము. గృహము బయట పశ్చిమ భాగం బయలు ప్రాంతమై గృహమునకు మరియు ఈ బయలు ప్రాంతమునకు మధ్య ప్రహారీ గోడ లేకపోయినను కుటుంబ పెద్దకు పక్షవాతం వస్తుంది. అదే గృహంలో ఆ గృహస్థులు అలాగే వుంటే ఆ పక్షవాతం వచ్చిన వ్యక్తి మరియు ఆయనకు సేవలు చేసే వారు పీడింపబడుతూ వుంటారు. ఇంకాస్త ఎక్కువ కాలం గడిస్తే మరణం ఆసన్నమవుతుంది. పక్షవాతం రావడానికి ఇదొక్కటే (పశ్చిమ ప్రాంతం బయలు ప్రాంతం) కారణం కాదు. పశ్చిమ భాగంలో గృహానికి వాలు వరండా వున్నను పక్షవాతం వస్తుంది. గృహమునకు మరియు నైరుతి గదికి మధ్యలో ఏదైనా బాత్‌రూమ్ వుండి అది పల్లముగా వున్నచో పక్షవాతం వస్తున్నది. అయితే నైరుతి భాగంలో గది ఉన్నందు వల్ల ఇంటి పెద్దకు వచ్చిన పక్షవాతం నయమయ్యే అవకాశం కూడా లేకపోలేదు. పక్షవాతంతో పీడింపబడినను దాని ఛాయల నుండి వీరు చేసే ప్రయత్నాల వల్ల బయట పడిన సంఘటన కూడా గమనించాము. అలాగే నైరుతి భాగంలో గది లేక పోయినచో మరియు నైరుతి ఖాళీగా వుండి ఏ చిన్నపాటి గుంత లేదా పల్లమున్నను పక్షవాతం వచ్చిన వారు అనేక బాధలకు లోనై, లేదా నడవడానికి ప్రయత్నం చేస్తూ కింద పడటం, తద్వారా వచ్చిన అనేక సమస్యలచే కుటుంబమంతయూ పీడింపబడుటయు చివరికి పక్షవాతం వచ్చిన వ్యక్తి మరణించడము జరుగుతున్నది. ఆశ్చర్యకరంగా పక్షవాతం రావడానికి ఇంకొన్ని కారణాలు కూడా శోధనలో బయట పడ్డాయి. దక్షిణ భాగము పల్లమైననూ లేదా గృహమునకు తూర్పు ఈశాన్య భాగాలు మిథ్రు కలిగి ఉన్ననూ లేదా గృహం బయట ఈశాన్య భాగంలో భారీ భవంతులు వున్నను పక్షవాతం వచ్చిన సంఘటనను గమనించాము. అయితే వీరికి బోనస్‌గా ఆర్థిక నష్టాలు, సంఘంలో చెడు పేరు, కుటుంబ ప్రతిష్ఠ మంటగలిసే సంఘటనలు జరుగుతుండడం చూశాము. పరిశోధనలు చేయగా చేయగా చేయగా వాస్తు శాస్త్రం ఎంత లోతైనదో అర్థమైనది. కుడి కాలికి మాత్రమే పక్షవాతం వచ్చిన వారి గురించి వెతికినప్పుడు కొన్ని విషయాలు బయట పడ్డాయి. దక్షిణ నైరుతిలో బాత్‌రూం కలిగి నైరుతి భాగంలో ఒక ఉపగృహము ఉన్ననూ దక్షిణ నైరుతిలో గల బాత్‌రూం నీరు ఉత్తరం ప్రక్కకు పారుతున్నప్పుడు కుడి కాలుకు పక్షవాతం రావడము గమనించాము. ఇలాగ వెతుకుతూ పోతుండగా ఇంకొక నాలుగు సంఘటనలు మాత్రం కాస్త విభిన్నంగా కనిపించాయి. పై లక్షణాలు కలిగిన బాత్‌రూమ్ యందలి వాడుక నీరు తూర్పుకు వెళ్తుండగా ఎడమ కాలుకు పక్షవాతం రావడము గమనించాము. ఏదైతేనేం దక్షిణ నైరుతిలో బాత్‌రూమ్ వలన మరియు అందలి పల్లము వలన పక్షవాతం వస్తుందన్న విషయం బయట పడింది. అయితే ఈ బాత్‌రూమ్ ఉన్న చోట పై ఫ్లోరింగ్ లేకపోవటం చూశాము. తద్వారా ధన నష్టము మరియు ఆర్థిక ఇబ్బందులు, కుటుంబంలో కలతలు, ఇత్యాది సంఘటనలు చాలా గమనించడం జరిగినది.

పై వ్రాసిన సంఘటనలు కేవలం రెండు పేజీలు చదివినందుకే కొందరికి ఓపిక నశిస్తుంది. ఈ రెండు పేజీల కోసం మేము దాదాపుగా 20 దినాలు కుటుంబాన్ని వదిలిన రోజులున్నాయి. ఖర్చులు ఇతరాత్రా కూడా ఎన్నో భరించి శోధన చేసి ప్రజల ముందుకు తేవడం జరిగింది. అదే బుద్ధిమంతులైన పాఠకులైతే ఎన్ని పేజీలనైనా ఓపికగా, శ్రద్ధగా, వినమ్రతగా చదవగలరు. పరిశోధన చేసిన వారిని ప్రత్యేకంగా అభినందించడం జరుగుతూ వుంటుంది.

నేను ఒక్కడినే కాదు నాలాంటి వారు ఎందరో నవీన శాస్త్రవేత్తలు భార్యా బిడ్డలను మరియు ఊర్లను వదిలి ఎన్నో పరిశోధనలు గావించి అందించిన శాస్త్రమే నేటి నవీన వాస్తు శాస్త్రము. వీధిపోట్ల పూర్తి ఫలితాలు నేటి నవీన

వాస్తు శాస్త్రవేత్తల పరిశోధనాంశాల ప్రతిభకు మచ్చుతునక మాత్రమే. వారి కష్టానికి ప్రత్యక్ష తార్కాణము.

వీధిపోట్ల విషయంలో కూడా ఎన్నో పరిశోధనలు గావించిన తర్వాత మాత్రమే వాటి ఫలితాలను తెలపటం జరిగింది. కొందరు ప్రాచీన శాస్త్రవేత్తల అభిప్రాయం ఏమిటంటే వీధి బయట ఉన్న వీధిపోట్లు గృహంలో ఉన్న గృహస్థులకు ఎటువంటి శుభములు ఇవ్వవని మరి కొందరు ఏ వీధిపోటు అయిననూ గృహస్థునికి శిరోవేధనేనని, మరి కొందరు అసలు వాస్తు శాస్త్రంలో వీధిపోట్ల అంశమే ప్రస్తావనకు తేవాల్సిన అవసరం లేదని ఇతరత్రా విషయాలు తెలుపుతుంటారు. వారి మాటలను అలా పక్కన వుంచితే నేటి ప్రత్యక్ష తార్కాణాలు తెలుపుతున్నదేమిటంటే నూటికి నూరు శాతము వీధిపోట్లు మరియు వాటి ఫలితాలు ఉన్నాయి.

మన గృహము, అందు ఈశాన్యం పెరిగినప్పుడు దాని శుభ ఫలితములు మనము అందుకుంటాము. ఉదాహరణకు క్రింద పటాలను గమనించండి. ఈశాన్యం పెరగటం మంచిది. ఆ విషయం మీకు బాగా తెలుసు. అది ఎంత పెరిగితే మంచిది అనే విషయం పక్కన పెడితే ముందుగా ఈశాన్యం పెరిగే పరిణామ క్రమాలను మరియు వీధిపోటు అయిన క్రమాన్ని తర్వాత రూపాంతరం చెందిన వీధిపోటును చూసిన తర్వాత మీకు వీధిపోటుపై పూర్తి పరిపక్వత కలిగిన సంపూర్ణ పరిజ్ఞానం, పరిశీలనా పరిక్రమ, పరిడవిల్లుతుందని క్రింది పటముల ద్వారా గమనించవచ్చు.

సాధారణ గృహము

తూర్పు

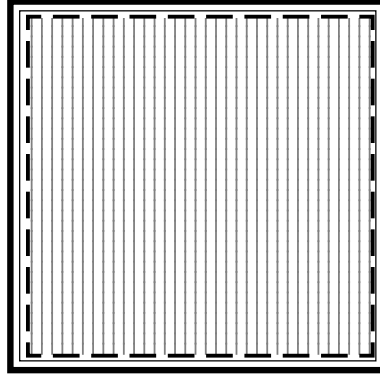

గృహానికే ఈశాన్యం పెరిగిన గృహము

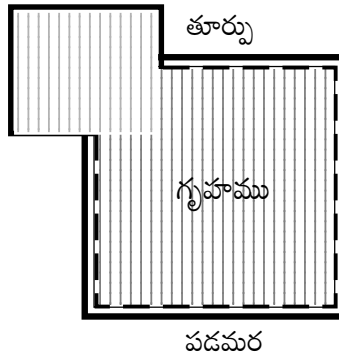

గృహం బయట పెరిగిన ఈశాన్య భాగము

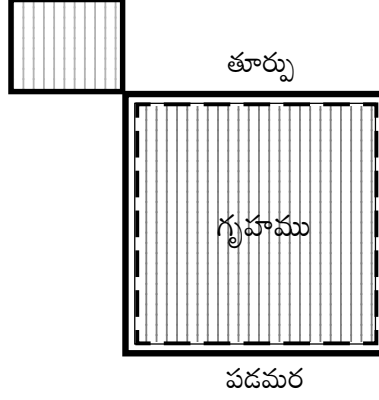

పై గృహమునకు ఈశాన్య భాగం పెరిగినది. ఈ ఈశాన్య భాగం పెరగడమనేది గృహమును ఆనుకొని పెరిగినది. ఇలా గృహము దాటి ఈశాన్యం పెరగడము మంచిదా? కాదా? గృహానికి ఈశాన్యం లోపిస్తే చెడ్డ కానీ గృహానికి ఈశాన్యం పెరగడం వల్ల అనేక విధాల అభివృద్ధిని గృహస్థులు అందుకుంటారు. వీధిపోట్ల పరిణామక్రమాన్ని ఇప్పుడు మీరు గమనిస్తున్నారు. పరిణామ క్రమము చాలా ముఖ్యము. చివరికి వీధిపోటులా ఎలా రూపాంతరం చెందుతుందో గమనిస్తాము. దాని ఫలితాల గురించి తర్వాత పూర్తిగా తెలుసుకుందాము. తర్వాత ఇప్పుడు పరిణామాక్రమంలో ఇంకొక అంకానికి ప్రయాణం సాగిద్దాం.

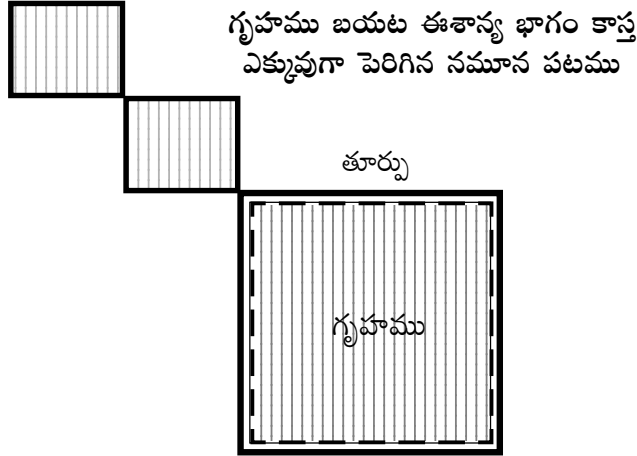

గృహమునకు ఈశాన్య భాగంలో రెండు విధాలుగా, రెండింటిలో ఈశాన్యము పెరగడాన్ని చూశారు కదా. వీధిపోట్లలో తర్వాత పరిణామ క్రమం తెలుసుకుందాము. ఈ క్రింది పటాన్ని గమనించండి.

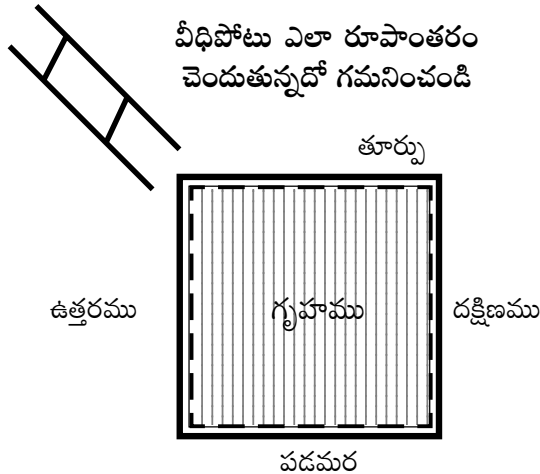

పై పటములో గృహానికి ఈశాన్య భాగంలో వీధిపోటు ఎలా పరిణామం చెందుతూ అభివృద్ధి అవుతున్నదో గమనిస్తున్నారు కదూ. అలాగే చివరికి అది ఎలా వీధిపోటులా మారిందో ఇక్కడ తెలుస్తున్నది.

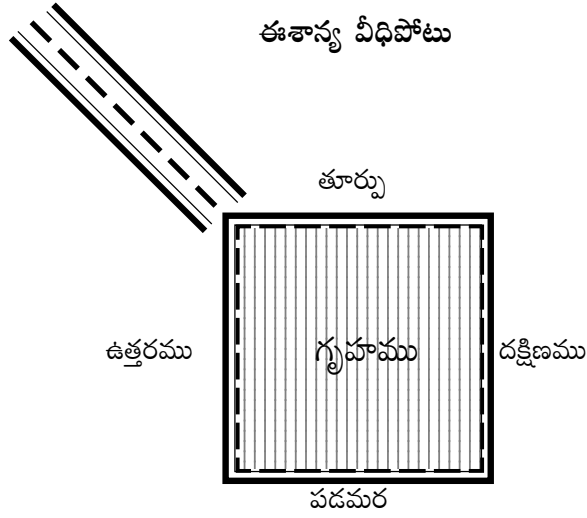

ఒక స్థలం వీధిపోటులా రూపాంతరం చెందిన దాన్ని గమనించారు కదూ. ఇక్కడ మీ అవగాహన కొరకు మాత్రమే స్థలాలను వీధిపోటులా రూపాంతరం చెందుతున్నట్లుగా చూపించి తెలపడమైనది. అంతేకానీ వీధులన్నీ ఇలా రూపాంతరం చెందుతాయనడం సరికాదు.

కొందరికి వీధిపోటు అనగానే తక్షణమే అర్థమవుతుంది. ఇంకొందరికి దాని ఫలితాలు కూడా వెంటనే బోధపడుతాయి. ఇంకొందరు అనుభవజ్ఞులకు వీధిపోటును చూడగానే తక్షణమే అది మంచి వీధిపోటు, చెడు వీధిపోటు, దాని ఫలితాలు ఏమిటి, దాని దోష నివారణా పద్ధతులు ఏమిటి అనే విషయాలు కూడా తక్షణమే మెదడులో మెదలుతాయి.

కానీ పుస్తకం వ్రాయునప్పుడు అనుభవజ్ఞులను దృష్టిలో పెట్టుకొని వ్రాయరాదు. ఏ మాత్రము శాస్త్రంపై అవగాహన లేని వారిని మరియు పరిపక్వత లేని వారిని దృష్టిలో వుంచుకొని పుస్తకమును తయారు చేయవలసి వుంటుంది.

ఉదాహరణకు పూర్తి వివరాలతో కూడిన ఒక పుస్తకమును ఏ మాత్రం వాస్తుపై అవగాహన లేని వారు చదివిన తర్వాత సంతృప్తి పడి ఆనందించి రచయితను అభినందిస్తారు. అదే కాస్త వాస్తు పరిజ్ఞానం కలిగిన వ్యక్తులు పుస్తకం చదివితే తమకు తెలియని ఇంకొన్ని విశేషాలు తెలుసుకున్నందుకు సంతోషించి అభినందిస్తారు.

అదే పూర్తి పరిజ్ఞానం కలిగిన వాస్తు తెలిసిన వ్యక్తి పుస్తకమును పై పై పేజీలు త్రిప్పి చూసి రచయిత పడిన కష్టాన్ని మనస్సులోనే అభినందిస్తారు. కాస్త మంచి వ్యక్తిత్వం ఉన్న వారు రచయితతో మాట్లాడి ప్రత్యేకంగా అభినందనలు తెలుపుతారు.

ఏ రచయిత అయినా సాధారణంగా ఏ మాత్రము వాస్తు శాస్త్రంపై అవగాహన లేని వారిని మాత్రమే దృష్టిలో వుంచుకొని పుస్తకమును తయారు చేస్తారు. నేను కూడా ఈ పద్ధతిని పాటించాలని భావించి పుస్తకమును తయారు చేయడం జరిగింది. అందుకే ప్రతి ఒక చిన్న విషయము పూర్తి వివరాతి వివరంగా సంపూర్ణంగా ఉన్నట్లు తెలుస్తోంది.

పై పరిణామ క్రమము చూసిన తక్షణము వీధిపోట్లపై అవగాహన బాగా పెరిగి వుంటుంది. వీధిపోటు అనునది గృహమునకు ఏ భాగములో తగులుతున్నది అన్నది ప్రధాన ఉద్దేశ్యము. మరియు అది గృహమునకు ఏ ప్రాంతము నుండి ప్రయాణం మొదలు పెట్టింది కూడా ముఖ్యము. తద్వారా గృహమునకు ఆ ప్రాంతంలో స్థలము పెరిగితే ఎటువంటి ఫలితాలు వస్తాయో అటువంటి ఫలితాలే వీధిపోట్ల వల్ల గృహస్థులు అనుభవించవలసి వుంటుంది.

ఈ వీధిపోట్ల ఫలితాలు కూడా ఒక్కొక్కసారి తమ ప్రభావాన్ని హరించుకుంటూ లేదా విపరీతమైన శక్తిని పుంజుకుంటూ ఉన్నట్లుగా ప్రపర్తిస్తాయి. ఉదాహరణకు ఒక చెడు వీధిపోటు గృహమునకు తగిలినచో ఆ గృహస్థులను అనేక విధాలా ముప్పుతిప్పలకు గురి చేయును. అదే ఒక గృహమునకు పద్ధతి రీత్యా ప్రహారీ గోడలు నిర్మించి ఉన్నట్లు అయితే (“శుభవాస్తు” - నవీన వాస్తు శాస్త్ర పరిశోధనా గ్రంథము పుస్తకంలో ప్రహారీ గోడలు ఏ పద్ధతిలో నిర్మిస్తే గృహస్థులు శుభ ఫలితాలను పొందుతారో చాలా సంపూర్ణంగా వివరించడం జరిగినది) చెడు ఫలితాలు ఇచ్చే చెడు వీధిపోటు ప్రభావము హరింపబడును.

మన గృహము బయట గల భౌగోళిక పరిస్థితులన్నియూ అనగా అది వీధిపోట్లు కానీయండి, లేదా హెచ్చు తగ్గులు, మిట్ట పల్లాలు, కొండ గుట్టలు, సరస్సులు, ఇతర ఏ అంశమైననూ పరిసరవాస్తే. మన ప్రహారీ, ప్రహారీ లోపల గల గృహము అంతయూ గృహవాస్తు. ప్రహారీ దాటి బయటకు వెళ్ళామా అది అంతయూ పరిసరవాస్తే. ఈ పరిసర వాస్తు కూడా గృహంపై ప్రభావం చూపిస్తుంది. ఈ ప్రభావము అనునది మంచి గాని, చెడు గాని ఒక్కొక్కసారి విపరీతము కావచ్చును. లేదా ఇంకోసారి అత్యంత సాధారణమైనదిగా కావచ్చును. ఈ మార్పు గృహముయందలి వాస్తుపై ఆధారపడి వుండును. అందుకే తల పండిన వాస్తు శాస్త్రవేత్తలు, మేధావులు గృహాన్ని వాస్తు శాస్త్ర రీత్యా నిర్మించుకోమని పదే పదే తెలుపుతారు. వాస్తు శాస్త్రరీత్యా నిర్మితమైన గృహములో నివసించు కాల పరిమితి అత్యంత ప్రభావశీలతను చూపిస్తుంది. మంచి వాస్తు పట్టు గల గృహం యందు నివసించు గృహస్థులు మొదటి సంవత్సరంలో కాకపోయిననూ, దినాలు గడుచు కొద్ది ఉత్తమ ఫలములను పొందగలరు. అదే ఎక్కువ సంవత్సరములు నివాస మున్నచో ఉత్తమ ఫలముల శాతము ఎక్కువగును. అవాస్తు గృహములలో ఎక్కువ కాలము నివసించడం మంచిది కాదు. కొద్ది రోజులు బాగున్ననూ, తరువాత జీవితంలో అనేక కష్టనష్టాలను ఎదుర్కొనవలసిన పరిస్థితులు దాపురించవచ్చును. అత్యంత జాగురూకతతో మనము మెలగవలసిన పరిస్థితులు వున్నాయి. మన ప్రయత్నం మనం చేయాలి. నిరుత్సాహంగా ఏ పనీ చేయవలసిన పనిలేదు. ఆత్మ విశ్వాసంతో ముందుకు నడవండి. విజయం మీ స్వంతం అగును.

వీధి పోట్ల విషయంలో దాని గుణగణములు తెలుసు కోవాలంటే ఒక అనుభవజ్ఞుడైన వాస్తు శాస్త్రవేత్త మాత్రమే దాని మూలాలను గుర్తించి దాని శుభా అశుభాలను బయట పెట్టగలడు. అనుభవం లేని మిడిమిడి జ్ఞానం కలిగిన వారికి ఈ వీధి పోట్లు విషయంలో పరిజ్ఞానం తక్కువుగా వుండడం సహజం కాబట్టి వారు దీని అనుపానులు మరియు లోతుపాతులు తెలుసుకోలేరు. ఇటువంటి పరిస్థితులలో గృహములకు వీధి పోట్ల విషయములో సవరణలు చేసుకోవడానికి సరైన విధానము పాటించలేక ఫలితములు ఊహించినవి రాలేక పోవచ్చు.

గృహము బయట ఒక వీధి ఉండవచ్చును. కానీ ఆ వీధి, వీధి పోటు అయి గృహము అందలి వారిని అనేక విధాల కష్టనష్టములకు గురి చేయును. ఇటువంటి పరిస్థితులలో ఒక అనుభవజ్ఞుడైన వాస్తు శాస్త్రవేత్త గృహ పరిశీలనకు వచ్చిన వెంటనే ఈ కనీ కనిపించని వీధి పోటును గుర్తించి గృహమునకు తగిన సవరణ కావించి గృహస్థుల బాధలను తొలగించగలడు.

ఈ వీధి పోట్ల విషయంలో ముక్కున వేలేసుకొని ఔరా అనిపించేంతటి మాయదారి వీధి పోట్లను గమనించవచ్చును. వాస్తు అనగా చాలా సులభంగా చెప్పడానికి అనుకూలమైన సబ్జెక్ట్ కాదు. అనేక విధాలైనటువంటి కాంబినేషన్లతో కూడిన మ్యాథమ్యాటిక్స్ లాంటి మహాసముద్రమని చెప్పవచ్చును.

ఏదైనా ఒక క్రొత్త విషయం కనుక్కొని మొదటిగా ఒకరు పుస్తక రూపకంగా ప్రజల దగ్గరికి తెచ్చినప్పుడు

అదేమీ ఆశ్చర్యమో తెలియదు కానీ అనేక మంది వెనువెంటనే బయటకు బయలుదేరుతారు, మేము కూడా ఈ విషయాన్ని కనుక్కున్నామని బయటకు చెప్పుకుంటారు. అంతెందుకు ఒక 20 సంవత్సరాల క్రితం వాస్తు అన్న పేరు కూడా మనము విని వుండక పోవచ్చు. అంతకమునుపు ఎవరు వాస్తు పాటించారో ఎవరు పాటించలేదో కూడా మనకు సరిగా అవగాహన లేకపోవచ్చు. మొదటిగా ఒక రచయిత (వాస్తు శాస్త్రవేత్త) పెద్ద ఎత్తున ప్రజల దగ్గరకు వాస్తు పుస్తకాలను తీసుకు వచ్చాడు. ఆ తర్వాత ఊహించనన్ని వాస్తు పుస్తకాలు అనేక రచయితలు రచించి మార్కెట్లోకి వదిలారు. ఇంకొందరు ఇంకొక అడుగు ముందుకు వేసి వారికి వాస్తులో 40 సంవత్సరాల అనుభవము, 50 సంవత్సరాల అనుభవము వుందని ఎంతో అనుభవం గడించాము అని చెప్పుకుంటారు. అయితే ఆశ్చర్యకరమైన విషయమేమిటంటే వీరి వయస్సు 45 నుంచి 50 కూడా వుండకపోవచ్చు. అబద్ధం చెప్పినా అతికినట్లు వుండాలి. ముఖ్య విషయం ఏమిటంటే 50 సంవత్సరాల అనుభవం కూడా గలదు. అయితే వారు వెలుగులోకి, సమాజ మూలల్లోకి రాలేదు, మరియు ఇష్టం చూపలేదు. పుట్టినప్పటినుండే వాస్తు పరిశీలన చేయడం ఎంతవరకు సాధ్యం కాగలదు. అసలు ఇది నమ్మదగిన విషయమేనా? నిజాలు చెప్పుకుంటే తక్కువ అవుతామని ప్రజలు ఎక్కువ విలువ ఇవ్వక పోవచ్చునని ఇటువంటి మాటలు మాట్లాడుతుండవచ్చును. ప్రజలను తప్పుదోవ పట్టించడం ఎప్పటికీ శ్రేయస్కరమైన విధానము కాదు. నిజాలు చెప్పుకోవడం వలన భవిష్యత్తులో చాలా మంచి జరుగుతుంది. మన మనుస్సును చంపుకొని ఏమి సాధించుకోగలము. ఉన్న విషయం చెప్పుకోవడం వలన ఎంతో గౌరవము మరియు ఆత్మ సంతృప్తి ఏర్పడుతుంది. అబద్ధం చెప్పడం వల్ల తాత్కాలిక గౌరవము మరియు తక్షణ ధనము చేతికి లభించవచ్చును. కానీ ఇది ఎక్కువ కాలము నిలబడదు. అసలుకే ఎవరు. ఉన్నది పోయే ఉంచుకున్నది పోయే రీతిలో సమాజంలో బ్రష్టు పట్టి తల ఎత్తుకోలేని పరిస్థితులు రావచ్చును. అదే నిజము చెప్పడం వల్ల గౌరవము మరియు ధనము కాస్త ఆలస్యంగా ధరికి చేరును. అయితే ఇది జీవితాంతం అంటి పెట్టుకుని వుంటుంది. రెండో విధానం మంచిదని నా ప్రగాఢ విశ్వాసము.

మన గృహం బయట ఆవరించివున్న వాస్తును పరిసర వాస్తు అంటామని మనం ఇంతకుముందే తెలుసుకున్నాము.

పరిసర వాస్తులో అనేక రూపములున్నవి. అవి గృహము బయట హెచ్చుతగ్గులు, వీధి పోట్లు, కొండగుట్టలు. చుట్టుప్రక్కల ఎత్తైన భవంతులు, కాలువలు, సరస్సులు, నదులు, అపార్ట్ మెంట్లు, వీధులు ఇతరత్రా అన్నియు పరిసర వాస్తులోకి వస్తాయి. వీటన్నింటిలో అత్యంత శక్తివంతమైనది వీధిపోట్లు. శుభకరమైన వీధిపోటు బికారిని రాజును చేయగలదు. అశుభకరమైన వీధిపోటు ఏనుగును పీనుగులా చేయగలదు. మనము ఈ పుస్తకములో వీధి పోట్ల గురించి సాధ్యమైనంతవరకు సంపూర్ణంగా చర్చించుకుందాము. కంటికి కనిపించే వీధి పోట్ల గురించి కంటికి కనిపించని వీధిపోట్లు మరియు మాయదారి వీధి పోట్ల గురించి, దొంగవీధిపోట్ల గురించి చర్చిద్దాము.

మీ ఆస్థలను నాతో పరిశీలించవచ్చునుకోదలిస్తే నన్ను ఇ-మెయిల్ ద్వారా కానీ లేదా సెల్ ఫోన్ ద్వారా కానీ సంప్రదించగలరు. ముఖ్యంగా విదేశాలలో నివసిస్తున్న భారతీయ సంతతికి ఇదొక ఊహించని అవకాశం. ఇక సద్వినియోగం చేసుకోవడం మీ చేతుల్లో ఉంది. వాస్తు, జ్యోతిషము కొరకు సంప్రదించగలరు.

e-mail : subhavaastu@rediffmail.com, Web Site : www.subhavaastu.com

రచయిత : సురేష్ సిద్ధాంతి. ఫోన్ : 98481 14778

ముందుగా కంటికి కనిపించే వీధిపోట్ల గురించి చర్చిద్దాము. ఈ కంటికి కనిపించే వీధిపోట్ల విషయంలో సవరణలు చేసుకోవడానికి తగిన ఉపాయాలు త్వరగా లభించే అవకాశం మెండు. ఈ వీధి పోట్లు ఎన్ని ఉన్నాయి. వీటిలో మంచివీధి పోట్లు ఏవి, చెడు వీధిపోట్లు ఏవి అను విషయములు పూర్తిగా చర్చిద్దాము. మొత్తం వీధి పోట్లను ముందుగా తెలుసుకుందాము.

1. ఈశాన్య వీధిపోటు
2. తూర్పు ఈశాన్య వీధిపోటు
3. తూర్పు వీధిపోటు
4. తూర్పు ఆగ్నేయ వీధిపోటు
5. ఆగ్నేయ వీధిపోటు
6. దక్షిణ ఆగ్నేయ వీధిపోటు
7. దక్షిణ వీధిపోటు
8. దక్షిణ నైఋతి వీధిపోటు
9. నైఋతి వీధిపోటు
10. పశ్చిమ నైఋతి వీధిపోటు
11. పశ్చిమ వీధిపోటు
12. పశ్చిమ వాయువ్య వీధిపోటు
13. వాయువ్య వీధిపోటు
14. ఉత్తర వాయువ్య వీధిపోటు
15. ఉత్తర వీధిపోటు
16. ఉత్తర ఈశాన్య వీధిపోటు.

పై 16 వీధి పోట్లలో శుభకరమైనవి మరియు అశుభకరమైన వీధి పోట్లు గలవు. ముందుగా శుభకరమైన వీధి పోట్ల గురించి తెలుసుకుందాము.

1. ఈశాన్య వీధిపోటు
2. తూర్పు ఈశాన్య వీధిపోటు
3. తూర్పు వీధిపోటు
4. దక్షిణ ఆగ్నేయ వీధిపోటు
5. దక్షిణ వీధిపోటు
6. పశ్చిమ వీధిపోటు
7. పశ్చిమ వాయువ్య వీధిపోటు
8. ఉత్తర వీధిపోటు
9. ఉత్తర ఈశాన్య వీధిపోటు.

ఇప్పుడు అశుభకరమైన వీధిపోట్ల గురించి తెలుసుకుందాము.

1. తూర్పు ఆగ్నేయ వీధిపోటు
2. ఆగ్నేయ వీధిపోటు
3. దక్షిణ నైఋతి వీధిపోటు
4. నైఋతి వీధిపోటు
5. పశ్చిమ నైఋతి వీధిపోటు
6. వాయువ్య వీధిపోటు
7. ఉత్తర వాయువ్య వీధిపోటు

ఈ వీధి పోట్లు అన్నియు ఒక గృహము లేదా ఒక స్థలముపై వాటి నీడను ప్రసరింపచేయునప్పుడు ఎటువంటి ఫలితాలను ఇస్తాయో సమగ్రంగా చర్చించాల్సిన అవసరం వుంది. క్రింద పటమును గమనిస్తే ఒక స్థలంపై పడు వీధిపోటు, దాని పేరు మరియు అది చెడు వీధి పోటా లేక శుభకరమైన వీధిపోటా అను విషయము తెలుసుకోవచ్చును.

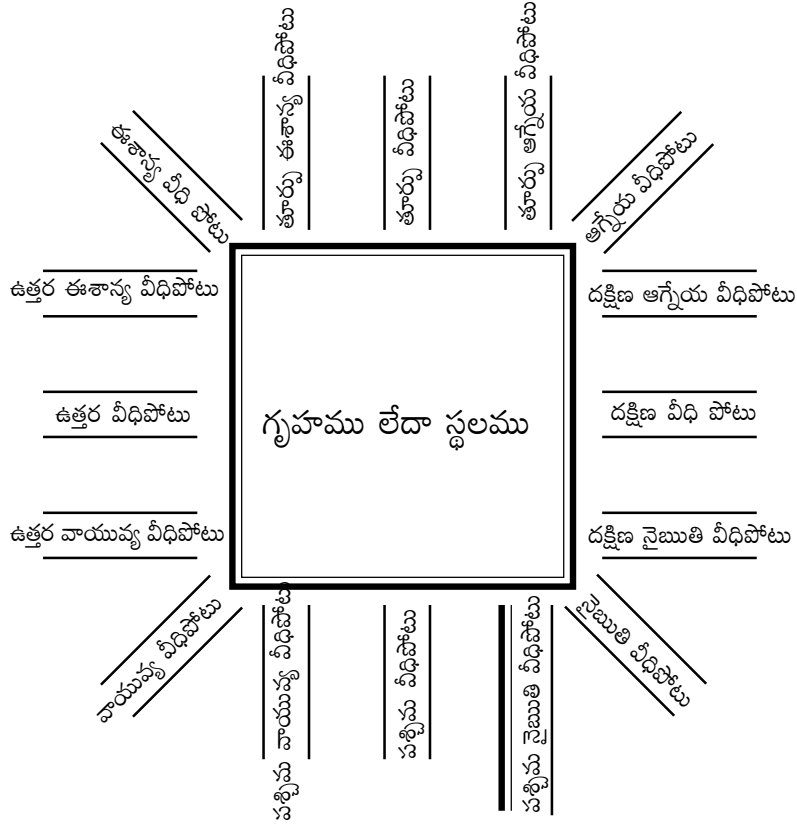

ఒక స్థలము లేదా గృహమునకు ఒక వీధి పోటు వచ్చినప్పుడు అది శుభం కలిగించే వీధి పోటు అయినచో ఏ తాపత్రయము లేదు. అదే అశుభకరమైన వీధి పోటు గృహమునకు తగులుచున్నచో ఆ వీధిపోటు నుండి మన గృహమును కాపాడుకోవాల్సిన అవసరం వుంది. ఈ కాపాడుకోవడము అనునది అనేక విధాలు.

వాస్తు శాస్త్ర రీత్యా గృహము నిర్మాణమైనప్పుడు శుభకరమైన వీధి పోటు గురించి :-

1. సాధారణమైన పరి బాషలో చెప్పుకోవాలంటే రెండు ఎద్దులు లాగుతున్న ఒక ఎద్దుల బండి, బండిలో కూర్చొని సుఖ ప్రయాణం కావిస్తున్న మనిషి పరిస్థితి.

ఒక గృహము వాస్తు శాస్త్ర రీత్యా నిర్మితమైనప్పుడు ఆ గృహము బయట గల వీధి పోటు శుభకరమైనది

అయినచో గృహము యందలి నివసించు గృహస్థులకు అనేక రీతిలో శుభములను కొనివచ్చును. గృహస్థులు ఏ కష్టములకు గురి కాకుండా సంతోషకరమైన జీవితాన్ని సొంతం చేసుకోగలరు. ప్రతిదినము ఒక పండుగలా వీరికి సాగిపోవును. వీరు ఏ కార్యక్రమము అనుకున్నను అది నిర్విఘ్నముగా జరిగి ఉత్సాహం కలిగించే సంఘటనలతో భవిష్యత్తు రంగుల మయమై విజయాన్ని స్వంతం చేసుకుందురు.

వాస్తు శాస్త్ర రీత్యా గృహము నిర్మాణం కానప్పుడు శుభకరమైన వీధి పోటు గురించి :-

2. బండిని లాగుతున్న ఒక ఎద్దు, ఇంకో ఎద్దు స్థానంలో మనిషి పరిస్థితి.

శుభకరమైన వీధి పోటు ఒక గృహమునకు తగులుతున్నచో ఆ గృహము వాస్తు శాస్త్ర రీత్యా నిర్మాణం కాని సమయంలో, ఆ గృహం యందు నివసించు గృహస్థులు శుభకరమైన వీధి పోటు ఫలితములను మరియు అశుభకరమైన గృహవాస్తు ఫలితములను పొందుదురు. మంచి, చెడు రెండూ ఏకకాలంలో ఆ గృహంపై ప్రభావం చూపును. ఖచ్చితంగా ఇక్కడ ఏ సమయంలో మంచి జరుగునో లేదా ఏ సమయంలో చెడు జరుగునో చెప్పటం కాస్త కష్టమే. అయితే అవాస్తు గృహంలో నివసించే వారికి అనేక విధాలైన కష్టాలు ఎదుర్కోవాల్సి వుంటుంది. ఇటువంటి అవాస్తు గృహములకు శుభకరమైన వీధి పోటు తగులుతున్నచో అవాస్తు గృహ ప్రభావము గృహస్థులపై చాలా తక్కువగా వుండును. ఇటువంటి గృహము యందు నివసించే గృహస్థులు గృహమును వాస్తు శాస్త్ర రీత్యా సవరణలను కావించినచో అద్భుతమైన ఫలితాలు పొందగలరు.

గృహము వాస్తు శాస్త్ర రీత్యా నిర్మితమై చెడు వీధి పోటు తగిలినచో :-

3. బండిని లాగుతున్న ఒక ఎద్దు, ఇంకో ఎద్దు స్థానంలో మనిషి పరిస్థితి.

ఒక గృహము వాస్తు శాస్త్ర రీత్యా నిర్మితమై అశుభకరమైన వీధి పోటు ఆ గృహమునకు తగులుతున్నచో ఆ గృహముయందు నివసించే గృహస్థులు గృహము యందుగల శుభవాస్తు ఫలితాలను మరియు గృహము బయట గల చెడు వీధిపోటు ఫలితాలను పొందగలరు. ఇటువంటి గృహస్థులు చెడు వీధి పోటు నివారణా పద్ధతులను పాటించినచో మంచి ఫలితాలను పొందే అవకాశము చాలా ఎక్కువగా వుండును. ఏదీ ఏమైనను ఇటువంటి గృహస్థులు చెడు వీధిపోటు విషయంలో అశ్రద్ధ చేయక జాగరూకతతో ప్రవర్తించి తక్షణమే చెడు వీధి పోటు నివారణా పద్ధతులను పాటించడం చాలా మంచిది. అయితే స్వబుద్ధి ఉపయోగించకపోవడం శ్రేయస్కరము. ధనానికి వెరవక అనుభవజ్ఞుడైన వాస్తు శాస్త్రవేత్తను గృహానికి ఆహ్వానించి ఆయనచే గృహ పరిశీలన కావించి చెడు వీధి పోటు నివారణా పద్ధతిని ఆయనచే పొందడం మహోత్తమమైన పద్ధతిగా భావించవలెను. చేతులు కాలిన తర్వాత ఆకులు పట్టుకోవడము సరైన విధానము కాదు. ముందుగానే విజ్ఞత ప్రదర్శించడం వల్ల గృహము యందు నివసించే గృహస్థులందరూ క్షేమముగా వుందురు. అయితే ప్రత్యేకించి ఇటువంటి పరిస్థితులలో చాలా మంది చేసే పొరపాట్లు మీరుకూడా చేయరాదని పై విషయాన్ని చర్చించడం జరిగినది. ఇటువంటి సంఘటనలు నేను ఎన్నింటినో గమనించడం జరిగినది. స్వబుద్ధి ఉపయోగించడం లేదా మిడిమిడి జ్ఞానం కలిగిన శాస్త్రవేత్తల సలహాలను పొంది అనేక కష్టాలను కొని తెచ్చుకోవడం కొరివితో తలకాయలను గోక్కున్న వారమవుతాము. :

గృహము అవాస్తు రీత్యా నిర్మితమై చెడు వీధి పోటు తగిలినచో :-

4. బండిని లాగుతున్న మనిషి, బండిపై రెండు ఎద్దులులాగా పరిస్థితి వుంటుంది.

ఒక గృహము అవాస్తు రీత్యా నిర్మితమై, అనగా వాస్తు పాటించని గృహము అనుకోవచ్చు, దీనికి చెడు వీధి పోటు తగిలినచో పక్షవాతం వచ్చి కాలు పడిపోయిన వ్యక్తికి చేయ్యి విరిగితే ఏలాంటి బాధను మరియు నరకయాతనను

అనుభవించునో అటువంటి పరిస్థితులను గృహస్థులు అనుభవించవలసి రావచ్చు. రోజుకో గండంలా దినదినము బాధలకు గురి అయి ఉన్న గౌరవము తగ్గి మాట నిలబడక అనేక విధాలైనటువంటి ఈతి బాధలను అనుభవించవలసి వచ్చును. ఒకవేళ ఇటువంటి గృహమే మీ ఇలాకాలో ఉన్నప్పుడు తక్షణమే వారికి మీ సలహాగా అనుభవజ్ఞుడైన శాస్త్రవేత్తచే గృహ పరిశీలన కావించుకోమని మరియు తగిన సవరణా పద్ధతులను పొందమని తెలపడం మీ ఆప్యాయతకు నిదర్శనం కాగలదు. ఒకవేళ గృహము అవాస్తవికంగా నిర్మితమై చెడు వీధిపోటు గృహమునకు తగిలినచో నా సలహాగా ఒక క్షణం కూడా ఆలస్యం చేయరాదని చెప్తాను. వినడం, వినకపోవడం వారి ఇష్టము. సాధారణంగా ఇటువంటి గృహస్థులు మంచి జరిగే మాటను వినడం కష్టం. ఎందుకంటే వీరు ఆ చెడు ప్రభావం గల గృహము మరియు చెడు ప్రభావం కలుగజేసే చెడు వీధిపోటు చేసే అశుభ ఫలితాలను అనుభవించి సరైన నిర్ణయం తీసుకోవడానికి మనస్సు అంగీకరించకపోవచ్చు. ఇలాగే కాలం జరుగుతూ పోతే చూస్తుండగానే వీరు అన్నీ కోల్పోవాల్సి రావచ్చు. అయితే దెబ్బలు పడగా పడగా కొందరు చివరికి మాట విందురు. అయిననూ జరగవలసిన తతంగమంతయూ అప్పటికే జరిగి వుండవచ్చును. చేతులు కాలిన తర్వాత తీసుకునే ఏ చర్య కూడా స్వాంతన కలిగించలేక పోవచ్చు. భవిష్యత్తులో ఎందుకు కొరగాకుండా జీవనము నెట్టుకొని రావాల్సిన పరిస్థితులు దాపురించవచ్చును. పుస్తక రూపకంగా అనేక మంది శాస్త్రవేత్తలు ఇప్పటికే గొంతు చించుకు అరిచినట్లుగా పదే పదే ఈ విషయాలను ఎన్నో పుస్తకాలలో తెలపడము జరిగింది. కారణం సమాజ శ్రేయస్సు. ప్రజలందరూ బాగుంటే సమాజం బాగుంటుంది. సమాజం బాగుంటే దేశం బాగుంటుంది. ఇదే యావ అనేక మంది నిజాయితీ గల శాస్త్రవేత్తలలో బహిర్గతమవుతూ వుంటుంది. చెప్పినప్పుడు వినడం విజ్ఞుల లక్షణము. చెప్పిన మాటలు చెవికి ఎక్కించుకోకపోవడం బుద్ధిహీనుల లక్షణము. ఎలాగూ మీరు విజ్ఞులే కాబట్టి సరైన పద్ధతిని పాటించండి. మీ జీవితాన్ని ఆనందమయం చేసుకోండి. మీకు అంతా మంచే జరగాలని భావిస్తూ ఈ విషయాన్ని పదే పదే తెలుపుకోవడం జరిగింది.

ఒకటే వీధి ఒక గృహమునకు శుభ ఫలితములను ఇవ్వవచ్చు అదే వీధి ఇంకొక గృహమునకు అశుభ ఫలితములను ఇవ్వగలదు. ఎంత ఆశ్చర్యమో గమనించాలి. వీధి మాత్రం ఒక్కటే, అయితే ఫలితాలు మాత్రం రెండు విధాలు. కానీ ఈ మాట మాత్రం వాస్తవము. ఉదాహరణకు :-

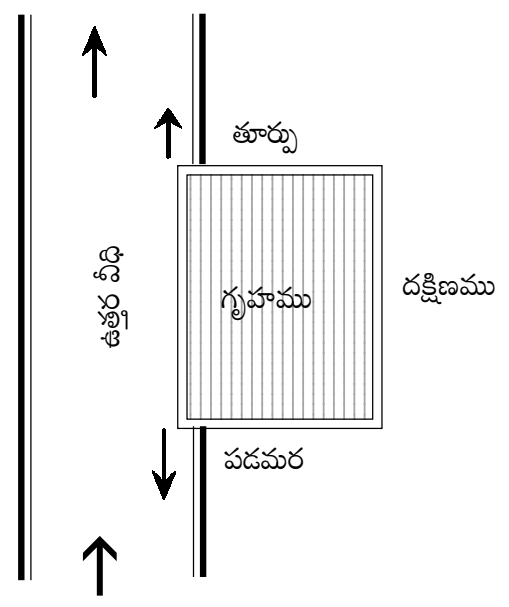

పై గృహమును గమనించండి. ఈ గృహము ఉత్తర వీధిలోనికి చొచ్చుకొని వెళ్లినందువలన ఈ గృహమునకు తూర్పు ఈశాన్య వీధి పోటు మరియు పశ్చిమ వాయువ్య వీధి పోటు ఏర్పడినవి.

తూర్పు ఈశాన్య వీధి పోటు మరియు పశ్చిమ వాయవ్య వీధి పోటు రెండూ శుభకరమైనవే. వీటి శుభా అశుభాల గురించి తర్వాత చర్చిద్దాము. ఈ ఉత్తర వీధి ఇంకొక గృహమునకు చెడు లక్షణములు కలిగించే వీధిలా మారుతుంది.

అదేలాగో క్రింది పటము ద్వారా గమనిద్దాము.

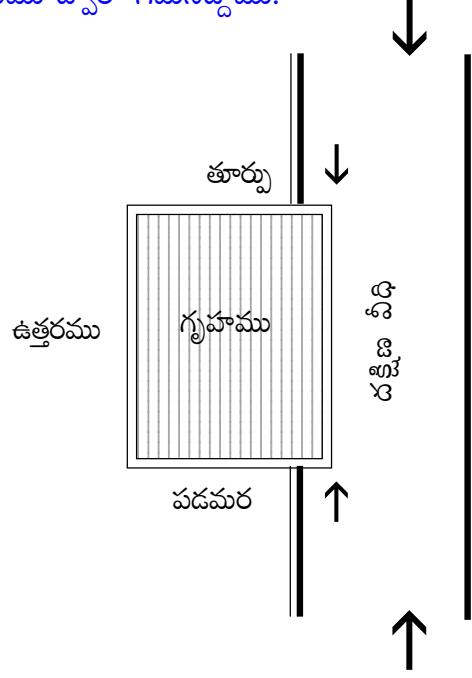

పై పటము ద్వారా మీకు ఇప్పటికే ఒక విషయము అర్థమై వుంటుంది. వీధి ఒక్కటే కానీ ఫలితాలు రెండు. ఇంతకు ముందు పటములో ఇదే వీధి ఉత్తర వీధి అయినది. ఈ పటములో వీధి దక్షిణ వీధిగా మారినది. గృహము దక్షిణ వీధిలోనికి చొచ్చుకొని వచ్చినందు వలన ఈ గృహమునకు తూర్పు ఆగ్నేయ వీధి పోటు మరియు పశ్చిమ నైరుతి వీధిపోటు ఏర్పడుతున్నవి. వీటి శుభ అశుభాల, ఫలితాల గురించి తర్వాత చర్చిద్దాము.

ఇంకా మనకు సూక్ష్మంగా అర్థం కావాలంటే రెండు పటాలను ఒకటిగా చేస్తూ చూద్దాము.

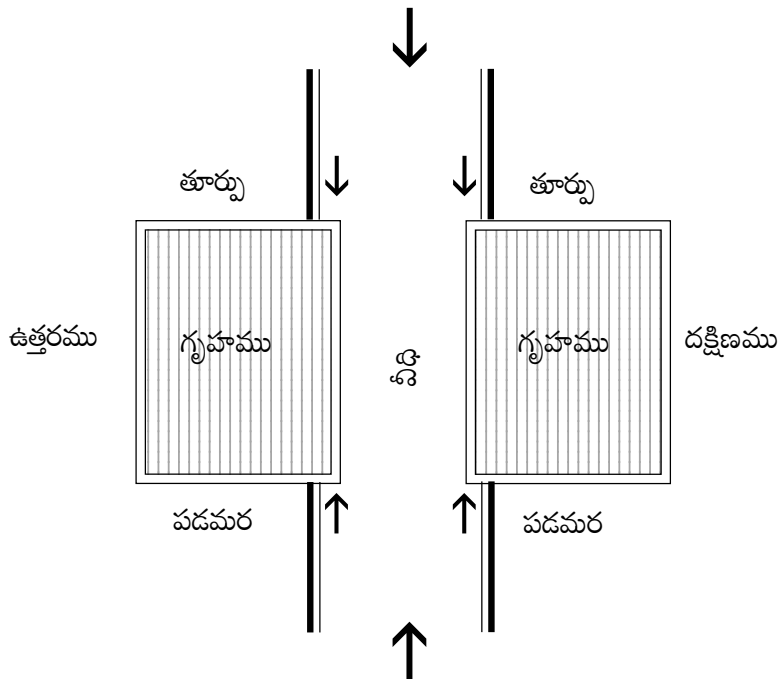

ఇంతకు ముందు ఒక్కొక్క గృహమును విడిగా గమనించాము. ఇప్పుడు ఒక వీధిలోనే గల రెండు గృహాలను

గమనిస్తున్నాము. ఇప్పుడు మనకు ఒక విషయం స్పష్టంగా అర్థమయింది. ఒకటే వీధి ఒక గృహమునకు మంచి చేస్తూ ఇంకొక గృహమునకు చెడు చేయడాన్ని చూడవచ్చును.

గృహము వీధిలోనికి చొచ్చుకొని వచ్చినప్పుడు ఎన్నో విషయాలను పరిగణనలోకి తీసుకోవాల్సి ఉంటుంది. ఒక గృహము తూర్పు వీధిలోనికి చొచ్చుకొని వచ్చినప్పుడు ఒక ఫలితము మరియు పశ్చిమ వీధిలోనికి చొచ్చుకొని వచ్చినప్పుడు ఇంకొక ఫలితము ఉండును.

అనుభవజ్ఞులు మీకు దగ్గరలో లేకపోతే మీ గృహమును వీధిలోనికి చొచ్చుకొని వెళ్లనట్లుగా నిర్మాణం చేయవద్దు. వీధిలోనికి చొచ్చుకొని నిర్మాణం చేయటం చట్టరీత్యా నేరం కూడా.

మూడు పటాలను ఒకటే ప్రాంతంలో చూడటం వల్ల మన అవగాహన ఇంకాస్త పెరుగును.

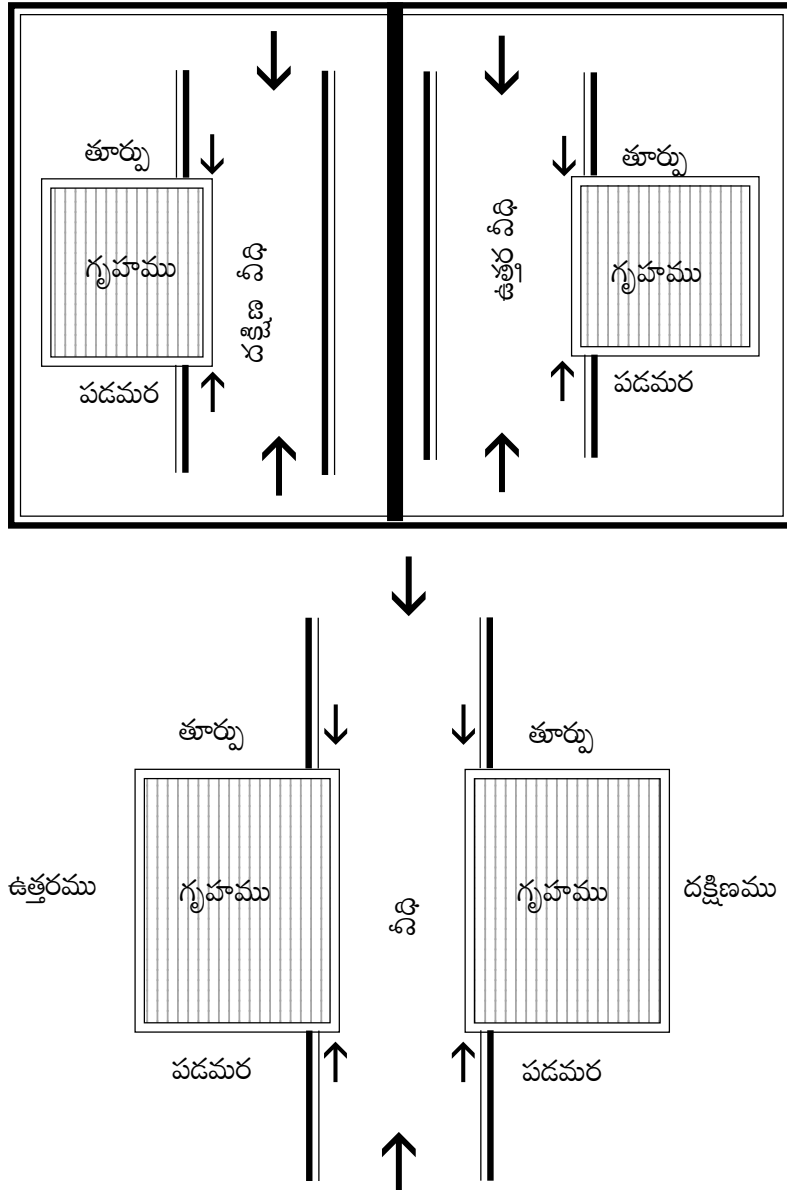

మూడు పటాలను ఒకటే ప్రాంతంలో గమనించడం వలన మనకు విషయం బాగా బోధ పడుతుంది.

ఇలాగే తూర్పు వీధి లేదా పశ్చిమ వీధికి ఇటువంటి మార్పులే వుంటాయి. గృహము వీధిలోనికి చొచ్చుకొని రావడం వల్ల ఇటువంటి పరిస్థితులు ఏర్పడుతాయి. కొన్ని సార్లు సూటిగా వీధి వచ్చి గృహమును తాకుతుంది. ఏది ఏమైనను ఏ గృహమైనా కూడా వీధిలోనికి చొచ్చుకొని వచ్చున్నట్లుగా నిర్మాణం చేయడం న్యాయసమ్మతము,

సముచితము కాదు. ఏలనగా అందరూ ఇలా వీధిలోనికి గృహాలను చొచ్చుకొని వచ్చినట్లుగా నిర్మాణం గావించినచో వీధులన్నీ చిన్నగా అయిపోయి అసలే జన సమర్థంతో కిటకిటలాడుతున్న ఊళ్లు ఇంకా అనేక సమస్యలతో బాధ పడాల్సి వుంటుంది. వాస్తు రీత్యా మంచి ఫలితాలు వస్తాయని వీధుల్లోకి చొచ్చుకొని రావడము, చెట్లను కొట్టి వేయడము ఇవన్నీయూ రాబోయే వినాశనానికి కారణం కాగలవు. కొండకచో ఏదో ఒక నాటికి ప్రభుత్వం వారే ఊరిపై పడి ఆక్రమించిన భవంతులను కొట్టి వేయడం జరుగుతుంది. అదే మన హద్దులో మనముంటే ఏ బాధా లేదు. నేడు అనేక పట్టణాలలో ప్రభుత్వం వారు ఆక్రమించిన గృహాలన్నింటిని కొట్టి వేస్తున్నారు. మరియు వీధులు చిన్నగవుతున్నాయనే కారణంతో వీధులను వెడల్పు చేయాలనే ఉద్దేశ్యంతో గృహాలను కొట్టి వేయడం కూడా జరుగుతున్నది. ఇంత వరకు మీరు ఉత్తర వీధి లేదా దక్షిణ వీధిలోనికి చొచ్చుకొని వచ్చిన గృహములను పరిశీలించారు. ఇప్పుడు తూర్పు లేదా పశ్చిమ వీధిలోకి చొచ్చుకొని వచ్చిన గృహాన్ని పరిశీలిద్దాము.

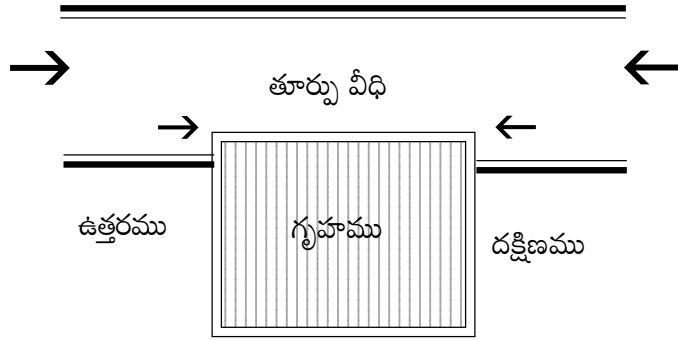

గృహము తూర్పు వీధిలోనికి, చొచ్చుకొని వచ్చినప్పుడు ఆ గృహమునకు ఉత్తర ఈశాన్య వీధి పోటు మరియు దక్షిణ ఆగ్నేయ వీధి పోటు ఏర్పడును. వీటి శుభా అశుభాలపై తర్వాత చర్చిద్దాం.

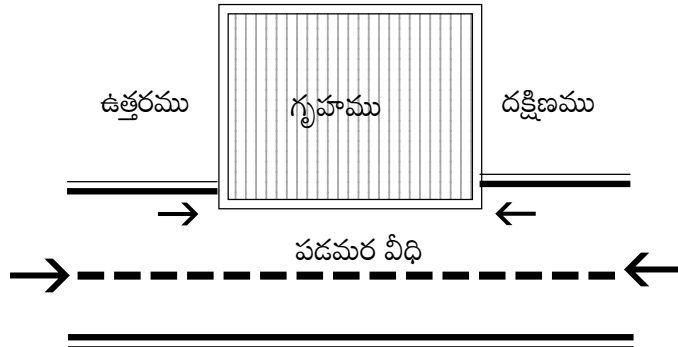

గృహము పశ్చిమ వీధిలోనికి, చొచ్చుకొని వచ్చినప్పుడు ఆ గృహమునకు ఉత్తర వాయువ్య వీధి పోటు మరియు దక్షిణ ఆగ్నేయ వీధి పోటు ఏర్పడును. వీటి శుభా శుభాలపై తర్వాత చర్చిద్దాం.

మీరు విదేశాలలో నివసించే భారతీయులైతే, మీకోసం ఒక అవకాశం. విదేశాలలో మీరు గృహం నిర్మించదలిస్తే ముందుగా స్థలం మరియు అందు మీరు కొను భాగమును ఇ-మెయిల్ ద్వారా పంపి వాస్తుశాస్త్ర రీత్యా సవరణ కావించి, మంచి ఫలితాలను సాధించకోగలరు. మన భారతదేశ సంప్రదాయము మరియు విదేశీ సంప్రదాయమునకు విపరీతమైన వ్యత్యాసం కలదు. ఉదాహరణకు వైవాహిక జీవితం. మన దేశంలో విడాకులు అను మాటకు విలువ లేదు. విడాకులు తీసుకున్నవారిని తక్కువ చూపుతో చూడడం మీకు తెలిసినదే. అదే విదేశాలలో ఇది ఒక సాధారణమైన ప్రక్రియ. దీనికి కారణం వారు పాటించు గృహ నిర్మాణ క్రమము. అంతెందుకు విదేశాలలో నివసించే మన భారతీయులు కూడా విడాకులు తీసుకోవడం సాధరణ విషయమవుతున్నది. దీనికి పరిష్కారమొక్కటే - వాస్తు శాస్త్రము. మీపై ఆప్యాయతతో తెలపడమైనది. ఆపై మీ ఇష్టం. వాస్తు శాస్త్రమును నమ్మి ఇంతవరకు చెడినవారు లేరు. అయితే అనుభవజ్ఞుడైన వాస్తు శాస్త్రవేత్తను మాత్రమే కలిసి సలహాలను పొంది, సుఖజీవనమును సాగించెదరు. - రచయిత, సురేష్ సిద్ధాంతి.

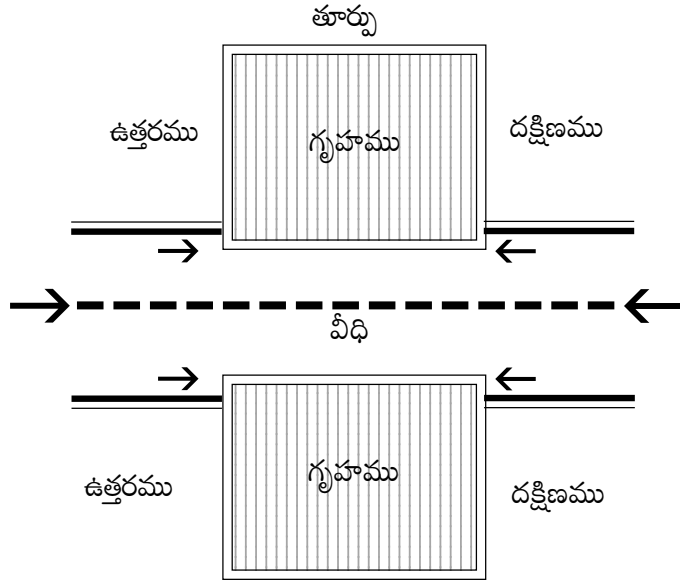

రెండింటిని కలిపి ఒకే వీధిలో కలిపి గమనిస్తే ఎలా ఉంటాయో పై పటాన్ని గమనించడం ద్వారా తెలుసుకోవచ్చును. ఇప్పుడు అన్నింటిని కలిపి ఒకే ప్రాంతంలో గమనిస్తే ఇలా వుంటుంది.

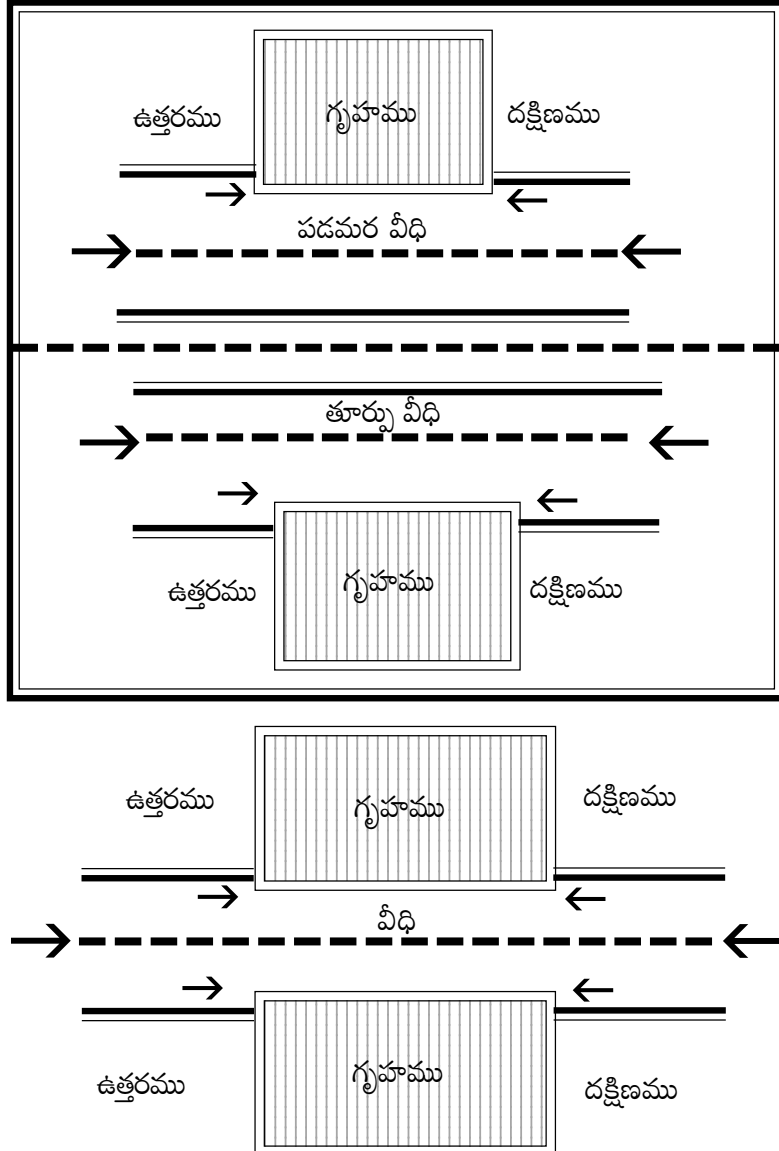

పై పటాలను గమనించడం వల్ల మీ అవగాహన ఇనుమడించి వుంటుంది.

ఇంత వివరంగా చెప్పడానికి కారణం ఏమంటే కొందరికి ఈ వీధి పోట్ల విషయం చక్కగా అవగాహన వుంటుంది. అటువంటి వారికి ఇంత వివరణ కలిగిన విషయాన్ని చూడటం ఇబ్బందికరంగా వుంటుంది. కొందరికి అవగాహన తక్కువగా వుంటుంది. అటువంటి వారికి ఈ వివరణ మంచి ఫలితాన్ని ఇస్తుంది మరియు బాగా అర్థమవుతుంది.

ఒక వీధిలోనికి గృహము చొచ్చుకొని వెళ్లినట్లుగా నిర్మించి ఉంటే ఎలా కనిపిస్తుందో ఇప్పటికి మీకు బాగా అర్థమై ఉంటుంది. అదే ఒక గృహంపై ఒక వీధి వచ్చి తగిలినప్పుడు ఎలా వుంటుందో కింద గమనించగలరు.

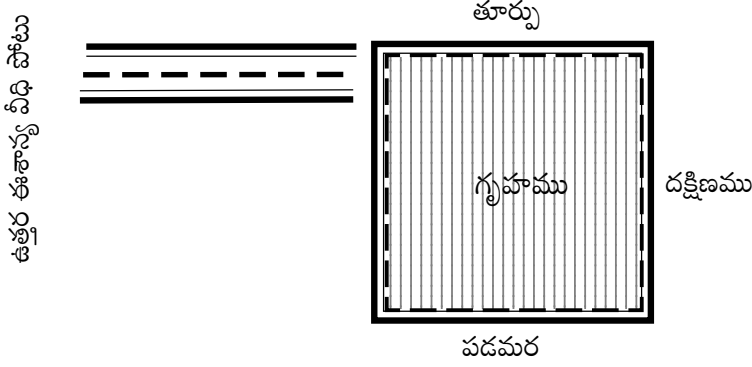

పై గృహమునకు ఉత్తర ఈశాన్య భాగం నుంచి వీధి వచ్చి తగులుతున్నది. ఈ గృహస్థులు గృహమును వీధిలోనికి చొచ్చుకొని వచ్చునట్లుగా నిర్మించినది కాదు. స్వతహాగా గృహమునకు ఒక వీధి ఉత్తర ఈశాన్య వీధి పోటు అయి తాకుతున్నది. ఇలా రక రకాలుగా వీధి పోట్లు వుంటాయి. స్వతహాగా తగులుతున్న చెడు వీధిపోట్లను కూడా చెడు వీధి పోట్ల నివారణా పద్ధతులను పాటించి నవరించుకోవచ్చును. స్వతహాగా తగులుతున్న శుభకరమైన వీధి పోట్ల గురించి ఇక చెప్పాల్సిన అవసరం ఏమీ వుండదు. ఇప్పుడు ఒక్కొక్క వీధిపోటు గురించి వివరంగా తెలుసుకుందాము.

ముందుగా ఈశాన్య వీధిపోటు గురించి చర్చిద్దాము.

ఈశాన్య వీధిపోటు

ఈశాన్య వీధి పోటు గురించి తెలుసుకునే ముందు ఈశాన్యం గురించి కొద్దిగా తెలుసుకోవాల్సి వుంటుంది. ఒక గృహమునకు (గృహము కానీ, స్థలము కానీ, ఫ్యాక్టరీ కానీ ఇతర ఏ నిర్మాణము అయినా కానీ) ఒక వీధిపోటు తగులుతున్నప్పుడు ఆ వీధిపోటు అనునది ఏ ప్రాంతం నుంచి వచ్చి గృహమునకు తగులుతున్నదో ముందుగా గమనించాలి. మన గృహమునకు ఆ ప్రాంతము శుభకరమైనప్పుడు ఆ శుభకరమైన ప్రాంత ఫలితాలను మన గృహమునకు వీధి అందించును. ఇక్కడ వీధి అనగా ఒక కొళాయి (పైపులు) అనుకోవచ్చును. ఒక ప్రాంతం నుంచి ఇంకొక ప్రాంతమునకు పైపుల ద్వారా నీటిని ఎలా అయితే పంపిణీ చేస్తామో అదే మాదిరి మన గృహమునకు కూడా వీధి పోటు అనునది నీటిని సరఫరా చేసే పైపులాగా మంచి లేదా చెడును గృహమునకు

అందించును. ఇది వీధి పోటు చేసే కార్యక్రమము. ముందుగా గృహమునకు ఈశాన్య వీధిపోటు ఎలా తగులునో క్రింది పటం ద్వారా గమనించండి.

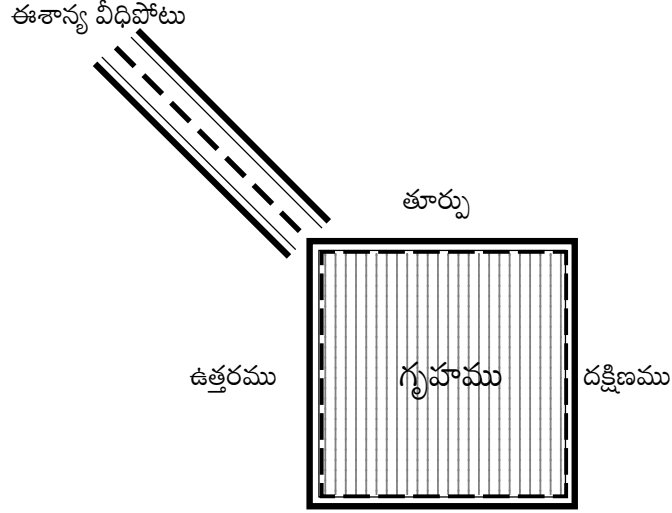

ఒక గృహమునకు తూర్పు మరియు ఉత్తరముల మధ్యలో గల ఈశాన్య భాగమునకు ఒక వీధి వచ్చి తగిలినప్పుడు ఆ వీధిని ఈశాన్య వీధిపోటు అందురు.

ఈశాన్య వీధిపోటు గురించి తెలుసుకునే ముందుగా ఈశాన్యం గురించి తెలుసుకోవడం మంచిదని నా అభిప్రాయం. ఈశాన్యం యొక్క ప్రాముఖ్యతను ముందుగా మనం గమనించాలి. అప్పుడే ఈశాన్యము విలువను మనము గ్రహిస్తాము. లేనిచో సాదాసీదాగా ఈశాన్యంను పట్టించుకోక పోయే అవకాశం ఎక్కువ. ఈశాన్యం పెరగడమనగా అభివృద్ధి దిశగా మన ప్రయాణం సాగుతున్నట్లుగా గ్రహించాలి.

ఈశాన్యము అంటే అభివృద్ధి. ఈ అభివృద్ధి అనేది ఏ విషయంలోనైనా కావచ్చును. వంశం కానీ, ధనం కానీ, గౌరవం కానీ, విద్య కానీ, సుఖ సంతోషాలు కానీ, భోగభాగ్యాలు కానీ, ఆరోగ్యం కానీ, వ్యాపారం కానీ, రాజకీయ సముచిత ఉన్నతాసనం కానీ, విదేశీ ప్రయాణం కానీ, ఆనందం కానీ, వాహనాలు కానీ, ఆస్థులు పెరగడం కానీ, సంఘంలో ప్రతిష్ఠ పెరగడం కానీ ఏదైనా కావచ్చును. ఆ అభివృద్ధికి బీజం వేయడంలో ఈశాన్యం అందవేసిన చెయి.

ఈశాన్యం గురించి ఇంతగా రాయడానికి కారణమేమిటంటే శుభముల గురించి తెలుసుకోవడం, చదవడం కూడా ఒక విధంగా మంచిదని భావించి వివరంగా తెలపడం జరిగినది మరియు ఈశాన్యం యొక్క ప్రసస్థతమైన ప్రాధాన్యతను ఇక్కడ చర్చించాలనే ఉద్దేశ్యంతో ఎక్కువగా రాయడం జరిగినది. తద్వారా ఈ పుస్తకము చదివిన వారందరూ ఈశాన్య ప్రాధాన్యతను గుర్తించి తగిన జాగ్రత్తలు తీసుకుంటారని ఆశించి చర్చించడం జరిగినది.

భోళాశంకరుడైన సర్వేశ్వరుడి అనుగ్రహ ప్రీత్యం ఈ ఈశాన్యం. సాక్షాత్తు సర్వేశ్వరుని కొలిచిన పుణ్యం మీకు ఈశాన్యమును పెంచుకోవడం ద్వారా లభించును. మొత్తం వాస్తు అను శాస్త్రం ఈశాన్యము ప్రక్కగా వంగును. ఒక తక్కిన తీసుకున్నచో రెండు ప్రక్కలా సరిసమానమైన కొలతల బరువులను ఉంచి నప్పుడే త్రాసు (తక్కిన) సమతూకముగా తూగును. లేనిచో కుడి ప్రక్కలో లేదా ఎడమ ప్రక్కలో వాలును.

ఇక్కడ ఈశాన్యము ఒక పక్క, మిగిలిన దిక్కులు, మూలలు అన్నియూ ఒక ప్రక్క ఉంచిననూ వాస్తు త్రాసు (తక్కెడ) సరిసమానంగా చూపించును. ఈశాన్యము గురించి ఎంత చెప్పుకున్ననూ, తక్కువ చెప్పామేమో అన్న భావన కలుగును.

ఈశ్వరా, ఈశాన్యము. చూశారా ఈశ్వరుని నామములోనే ఈశాన్యము కూడా ఇమిడి ఉంది. త్రిమూర్తులు బ్రహ్మ, విష్ణు, మహేశ్వర. బ్రహ్మ గురించి ఘోరమైన తపస్సు చేయవలసి ఉంటుంది అని మన పురాణాల యందు తెలపడం మరియు మనం తెలుసుకోవడం జరిగినది. అదే ఈశ్వరుని గురించి తపస్సు చేశారు అని వ్రాయడం కూడానూ మనం వినియే ఉంటాము.

బిడ్డకు తల్లి ఎలాగో, బిడ్డ ఏమడిగితే తల్లి ఆదరించి అందజేస్తుందో అలాగే దైవము, భగవంతుడు, సర్వేశ్వరుడు, ముక్కంటి, గరళకంఠుడు (విషాన్ని గొంతున నొక్కి పెట్టినవాడు), నీలకంఠుడు, విషకంఠుడు, గంగాధరుడు, సాక్షాత్తు గంగను జటాజూటమునందు బంధించినవాడు, అడిగినవారి కోరికలు తక్షణం తీర్చువాడు, మల్లికార్జునుడు (చెవిటి మల్లయ్యగా పేరుగాంచినవాడు), అర్ధనారీ శ్వరుడు, ఆదిశంకరుడు, బ్రహ్మ సృష్టికి అతీతంగా జన్మించినవాడు, జననము లేనివాడు, మరణము లేనివాడు, తల్లిదండ్రులు లేనివాడు, (పురాణములలో ఎక్కడా ఈశ్వరుని తల్లిదండ్రుల గురించి వ్రాయని విషయం మీరు గమనించే ఉంటారు) త్రిమూర్తులలో ఒక భాగము, లయకారకుడు, అడ్డనామాలవాడు, శ్రీశానవాసి, విభూదిధారి, అర్ధనారీమీలిత నేత్రుడు, కైలాసవాసి, నంది వాహనుడు, అష్టదిక్పాలకులకు అధిపతి, నాలుగు శిరస్సులు గల బ్రహ్మ యొక్క ఒక్క శిరస్సును కేవలం చూపుడువేలు చూపి దహించినవాడు. (అందుకే పిలకలు, చిన్న పిల్లలు, ఇంటియందలి విగ్రహాలను చూపుడు వేలు ద్వారా చూపకూడదని పెద్దలు అంటుంటారు. బ్రహ్మకు మూడు తలలు ఉండడమే మీరు చూసి ఉంటారు. చతుర్ముఖి అయిన బ్రహ్మ శివుని ఆగ్రహము చేత ఒక శిరస్సును కోల్పోయాడు)

ఈశ్వరునిలోని ఒక భాగమే ఈశాన్యము.

హరా అంటే భక్తా అంటాడు ఈశ్వరుడు.

శంభోమహాదేవ, ఓం నమఃశివాయ అను నామములతో ఈశ్వరుని కటాక్షము కొరకై భక్తులు భక్తి పారవశ్యముతో జపిస్తూ ఉంటారు. ఈశ్వరుని తలచని వాడు, కొలచని వాడు హిందువేకాదు. వైష్ణవ మత పీఠాధిపతులు కూడాను ఈశ్వరుని ఏదో ఒక క్షణమైననూ కొలవడం కద్దు.

వేదాలను తనలో ఇముడ్చుకున్నవాడు, (వేదములు నాలుగు. ఋగ్వేదము, యజుర్వేదము, సామవేదము, అధర్వణ వేదము) 108 ఉపనిషత్తులకు సృష్టి కారకుడు (108 ఉపనిషత్తులలో మొదటిది ఈశావాస్యోపనిషత్తు కావడం గమనించాలి)

ఈశ్వరుని గురించి ఎలాగైతే ఎక్కువ చెప్పుకోవడానికి వీలుకాదో అలాగే ఈశాన్యం గురించి కూడా ఎంత చెప్పుకున్ననూ తక్కువగును.

అన్ని మూలలూ దిక్కులు చెడిననూ, ఈశాన్య మూల చెడకుండా ఉన్నతంగా ఉన్నచో అభివృద్ధి తగ్గదు. వాస్తు త్రాసు సూత్రమును మరవద్దు.

ఈ అభివృద్ధి అనేది ఈశాన్య భాగమునుండి మొదలగును. కొండకచో ఈశాన్యము లేనిదే అభివృద్ధి అసాధ్యమని

చెప్పడానికి అవకాశం ఎక్కువ. ఈశాన్యము చక్కగా ఉన్న గృహము లక్ష్మీనివాస స్థాన సమము. (లక్ష్మీ నివాస స్థానము : సత్యవంతులయందును, దైవభక్తుల యందును, సలక్షణమైన ఈశాన్యము పెరిగిన గృహములయందును, వీరుల యందును, జయద్వజముల యందును, ఏనుగుల యందును, గోవుల యందును, ఛత్రచామరముల యందును, తామర పువ్వుల యందును, పంటభూముల యందును, పసిపాపల నవ్వుల యందును, పూదోటల యందును, రత్నములయందును, దీపములయందును, అద్దములు మొదలైన మంగళకారక వస్తువుల యందును, సౌభాగ్య లక్ష్మి నివశించును) ఈశాన్యము అభివృద్ధియున్న ఇల్లు పుణ్య స్థలమునకు సరిసమానము. ఈశాన్యమునగా భగవంతుడే. భగవంతుని ఇంకొక రూపమే గృహము యందు ఈశాన్య భాగము. భక్తి శ్రద్ధలతో భగవంతుని ఎలా ప్రార్థన చేసి పూజిస్తామో అంతటి భక్తి శ్రద్ధలను ఈశాన్య విషయంగా పాటించవలసి ఉంటుంది.

ఈశాన్యమును కోల్పోవడమనగా భగవంతుడిని, అభివృద్ధిని, వంశమును, ధనమును, సుఖసంతోషములను దూరం చేసుకోవడమే.

ఈశాన్యము గృహమునందు ఎక్కడ ఉండును !

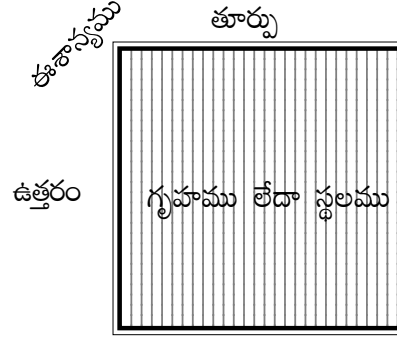

పై పటమును గమనించారుగదూ! గృహము లేక స్థలమునకు తూర్పు మరియు ఉత్తరముల మధ్య ఉన్న మూలను ఈశాన్యము మూల అని అందురు. ఇంటి యందు ఈశాన్య భాగము ఈ విధంగా ఉండును.

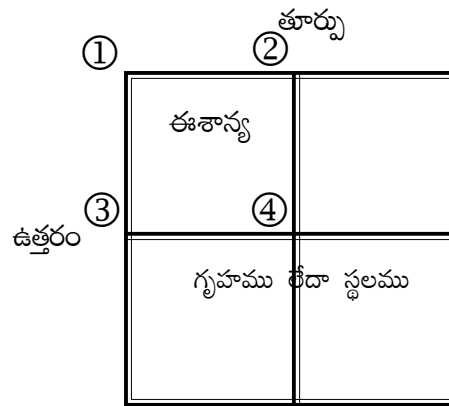

పై పటమును గమనించారు గదూ ! ఇంటిని నాలుగు భాగాలు చేసినప్పుడు తూర్పు మరియు ఉత్తరముల మధ్యస్థలము అనగా పటము యందు చూపించిన 1,2,3,4 పాయింట్లలో ఉన్న భాగమును ఈశాన్య భాగముగా గమనించవలెను. మన మొత్తం ఇంటి స్థలములో ఈశాన్య భాగమునకు ఎంత ప్రదేశమును వదలాలి అను ప్రశ్న ఉదయించినప్పుడు, ఇందుకు సమాధానముగా ఇంటిని నాలుగు భాగాలుగా చేసినప్పుడు, వచ్చిన ఈశాన్య భాగమును

మరీ నాలుగు భాగాలు చేయవలెను. క్రింది పటమును గమనించండి.

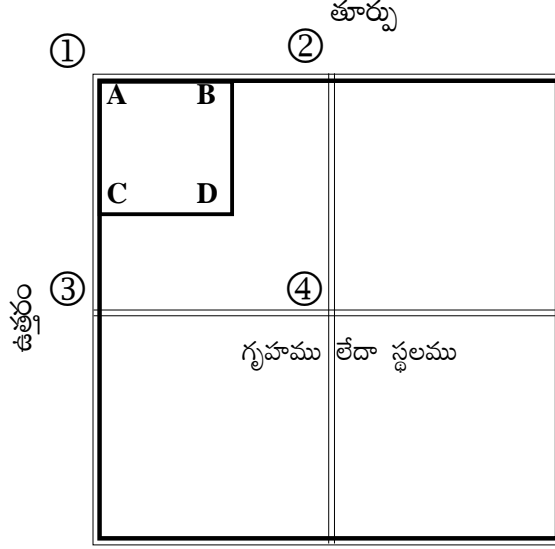

A,B,C,D అను నాలుగు మూలలు కలిపి మొత్తము ఇంటికి లేదా స్థలమునకు ఈశాన్య భాగముగా భావించవలయును. ఈ పద్ధతి కూడా సరియైనది. A,B,C,D అను ఈశాన్య ప్రాంతములో బావిగాని, బోరు గాని, పల్లముగా ఉండునటుల చేయడం గాని, నీరు బయటకు వెళ్ళు త్రోవ చేసుకోవడం గాని, నడకగాని ఉండులాగున చూసుకోవాలి. పై చూపించిన A,B,C,D మీ గృహము లేదా స్థలమునందు సరియగు ఈశాన్య భాగంగా గుర్తించుకోండి. పూర్వకాలము ఋషులు తెలిపిన విధము ఇంకొకటి ఉంది. ఇప్పుడు ఆ పద్ధతి గురించి తెలుసుకుందాము.

గృహముయందలి తూర్పు మరియు ఉత్తర భాగములను 9 భాగములు చేసుకోవలయును. ఇంకా సరియగు విధముగా ఓ పటము ద్వారా తెలుసు కుందాము. అప్పుడు గృహం మొత్తం $9 \times 9 = 81$ భాగములు అగును. ఇప్పుడు ఈశాన్య దిక్కునుండి తూర్పు వైపు రెండు, ఉత్తరమునకు రెండు వచ్చునట్లు, నైఋతికి 1 వచ్చునట్లు పై పటములో చూపినట్లుగా చేసుకోవాలి.

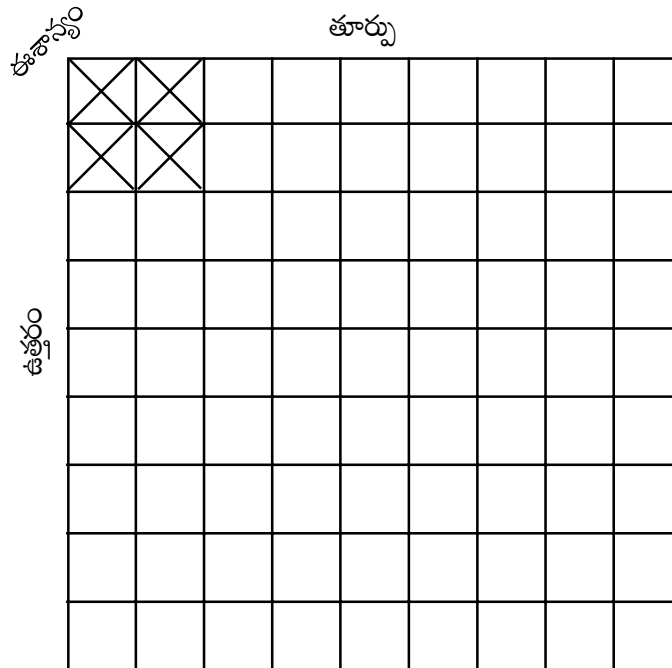

పటమును గమనించారుగా! దీని ద్వారా "X" గుర్తుగల గళ్ళు, మొత్తం స్థలమునకు ఈశాన్య భాగముగా తీసుకోవచ్చును. ఈ పద్ధతి సరియైనదని పూర్వము ఋషులు సూచించారు. అయితే A,B,C,D అను ప్రక్క పటంలో చూపించిన భాగము కూడా సరియైనది. ఏలనగా A,B,C,D అను భాగము మొత్తము స్థలములో 16వ వంతు ఆక్రమించును. అలాగని ఆగ్నేయముకు వాయువ్య నైఋతిలకు 16వ వంతు కేటయించరాదు. ఈశాన్యమునకు మాత్రమే 16వ వంతు భాగము ఇచ్చిన ఉన్న స్థలము యందు ఈశాన్య భాగము పెరిగినట్లేగదా! ఈశాన్యము పెంపు గృహము బయటను ఎక్కువ చేసుకున్నట్లే కదూ! ఈ పద్ధతి వల్ల కూడా ఇంకాస్త ఎక్కువ స్థలము ఈశాన్యముకు కేటయించనట్లు అవుతుంది. చూపించిన ఈశాన్య భాగములయందు ఏ మాత్రమూ బరువులు ఉంచకుండా చేసినచో ప్రశస్తమైన ఫలితములు త్వరితముగా ఇంట నివశించువారికి ఆధీనమగును.

ఈశాన్య భాగము దాని శుభాశుభ ఫలములు ఇదే సబ్బైక్టులో సవివరముగా చర్చించుకుందాము. ఇప్పుడు ఈశాన్యం బ్లాకు గురించి తెలుసు కుందాము.

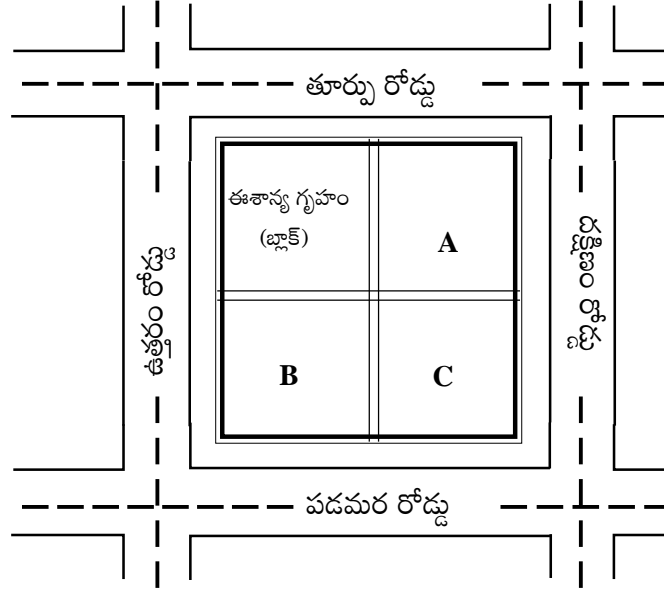

పై నమూనా పటమును ఒకసారి శ్రద్ధగా గమనించండి. ఈశాన్యము బ్లాక్ లేదా ఈశాన్యము గృహము అని చెప్పిన గృహాలను పై ప్లాను మేరకు చూసుకోవచ్చును. మిగిలిన A,B,C అనునవి వరుసగా ఆగ్నేయము, వాయువ్యము, నైఋతి ఇళ్ళుగా భావించుకోవలయును. అనగా A ఆగ్నేయము B వాయువ్యము C నైఋతిగా భావించవలయును.

ఈశాన్య వీధి పోటుకు మరియు ఇంతకమునుపు చర్చించిన ఈశాన్యం బ్లాకుల విషయమునకు ఏ మాత్రం పొంతన లేకపోవచ్చు. అయితే తినగా తినగా చేదు కూడా తీపి అవుతుందని ఈశాన్యం గురించి చెప్పగా, చెప్పగా తగిన ప్రాముఖ్యతను ఆపాదించి శ్రద్ధను ఎక్కువుగా పెంచుకొని ఏ పొరపాటు జరుగకుండా తగిన జాగ్రత్తలు తీసుకుంటారని కులంకషంగా చర్చించడం జరిగినది.

ఈ వీధిపోట్ల పుస్తకంలో ప్రహారీ గోడలో కూడా కొన్ని మెలకువలను పాటించడం, చూపడం జరుగుతుంది.

ఏది ఏమైనను ఒక గృహమునకు ప్రహారీగోడను నిర్మించడం సముచితముగా భావించాలి. ఖచ్చితంగా చెప్పాలంటే ఖండితముగా ప్రహారీ గోడను నిర్మించడము మంచిది మరియు ప్రశస్తము. ప్రహారీగోడను నిర్మించుకోవడం ఉత్తరోత్తా శ్రేయస్కరము.

ఎందుకైనా మంచిదనే ఉద్దేశ్యంతో ప్రహారీగోడ విషయంలో మీకు పూర్తి అవగాహన రావాలని మరియు చెడు వీధిపోట్ల నుంచి మీ గృహాన్ని రక్షించుకోవాలని సదుద్దేశ్యంతో మరియు శుభవాస్తు పుస్తకం కొనడానికి మీకు అనుకూలం లేకపోతేను ఇతరాత్రా కారణాల వల్ల ప్రహారీ నిర్మాణ క్రమము తెలియకపోతే ఇబ్బంది అవుతుందనే ఉద్దేశ్యంతో ఇక్కడ ప్రహారీగోడ నిర్మాణాన్ని తెలపడం జరుగుతున్నది.

ప్రహారీగోడ కోసం కొందరు భూమిలో పునాది వేసి వాటిపై గోడలు నిర్మిస్తారు. ప్రస్తుతం చాలా మంది ప్రహారీగోడకు కూడా కింద పిల్లర్స్ సిస్టమ్ను పాటిస్తున్నారు. అటువంటి వారందరికి ఉపయోగం ఉంటుందని ఈ క్రింది విషయాలు తెలపడం జరిగింది.

ఈశాన్య భాగం నుండి మొదలు పెట్టి తరువాత ఉత్తరము నందు ఒక పునాది తీయాలి. తరువాత తూర్పు నందు ఒక పునాది తీయాలి. తరువాత వాయవ్యం నందు, తరువాత ఆగ్నేయం నందు. తరువాత దక్షిణము నందు, తరువాత పశ్చిమము నందు చివరిగా నైఋతి నందు పునాది తీసుకోవాలి. మరొకసారి చెబుతున్నాను, గృహము బయట వున్న దోషాలను ఈ ప్రహారీగోడ చాలా భాగము ఆపుతుంది ఈ విషయంలో దయచేసి నిర్లక్ష్యం చేయరాదని నా మనవి.

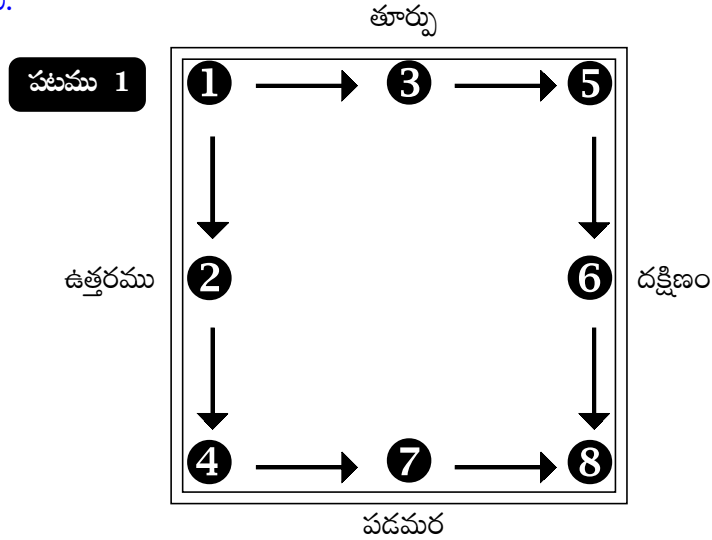

పై చిత్రాన్ని గమనించారుగా. పైన చూపించిన విధంగా మీ స్థలమునందు ప్రహారీగోడ కొరకు పునాదులను త్రవ్వించుకోవలెను. ఈ రకంగా పునాదులు తీసుకున్నప్పుడు వాస్తు పరంగా స్థలమునకు బలము పెరిగి గృహ నిర్మాణం త్వరగా అవ్వడానికి దోహదం చేస్తుంది. తరువాత కార్యక్రమము అయిన పిల్లరు త్వరగా వేసుకోవడానికి వాస్తుబలము సహకరిస్తుంది.

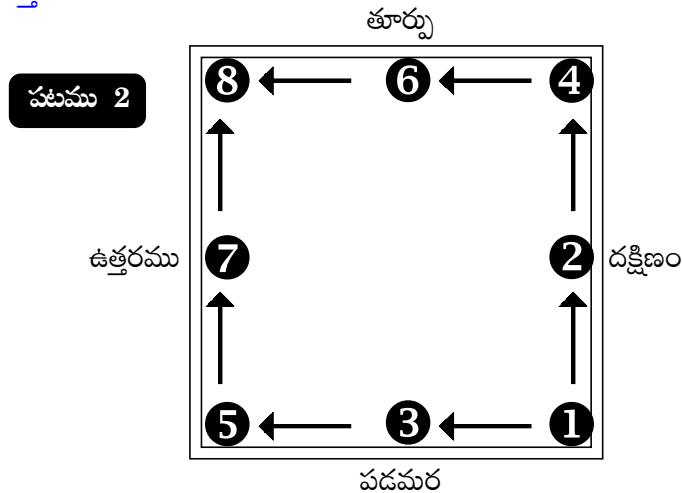

పిల్లరు వేయడం నైఋతి భాగం నుండి మొదలు పెట్టి తరువాత దక్షిణ భాగం పిల్లరు వేయండి. తరువాత పశ్చిమ భాగం పిల్లరు వేయండి. తరువాత వాయువ్య భాగం, ఆగ్నేయ భాగం తరువాత ఉత్తర భాగం, తరువాత తూర్పు భాగం నందు చివరిగా ఈశాన్య భాగం నందు పిల్లరు వేసుకోవాలి. ఆ తరువాత నైఋతి భాగం నుండి దక్షిణం వైపుగా మరియు నైఋతి భాగము నుండి పశ్చిమ వైపుగా ప్రహారీ గోడను నిర్మిస్తూ మరియు ఆగ్నేయము నుండి ఈశాన్యము దిక్కుగా చివరిగా వాయువ్యము నుండి ఈశాన్యము వరకు ప్రహారీ గోడను నిర్మించుకోవాలి. అయితే ప్రహారీ గేటు ఎక్కడ వస్తుందో ముందుగానే చూసుకోండి. తూర్పు అయితే తూర్పు ఈశాన్య మొత్తం, దక్షిణమైతే దక్షిణ ఆగ్నేయం మొత్తం, ఉత్తరమైతే ఉత్తర ఈశాన్యం మొత్తము, పడమర అయితే పశ్చిమ వాయువ్యము మొత్తము ఖాళీగా ఉంచుకోవలెను. క్రింది పటమును గమనించండి.

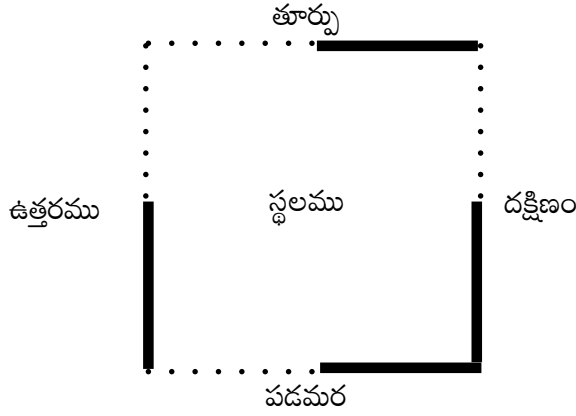

3వ పటము : పై పటములో చూపిన విధంగా ప్రహారీ నిర్మాణము సాగించాలి. శ్రద్ధగా గమనించండి. ఈ చుక్కల భాగము ఖాళీగా ఉంచుకోవడము ఎందుకనగా గృహము నిర్మించుకోవడానికి కావలసిన అవసరమైన సామానులు, ఇసుక, మట్టి, సిమెంటు, ఇటుకపెళ్ళలు తదితరములు లోనికి ట్రాక్టరుద్వారా ఎద్దులబండ్ల ద్వారా వెళ్ళడానికి ఏర్పరచుకున్న ఖాళీస్థలము. ప్రహారీ లోపలి గృహము పూర్తి అయిన తరువాత గేటు పెట్టుకోగా మిగిలిన ప్రాంతములో మిగిలిన ప్రహారీని పూర్తి గావించుకోవలెను.

తూర్పు వీధి స్థలము అయితే నైఋతి భాగము నుండి ప్రహారీ గోడ నిర్మాణమును మొదలు పెట్టి వరుసగా పశ్చిమము, దక్షిణము, ఉత్తర భాగము లందు పూర్తి గావించి చివరగా తూర్పు భాగము యందు పటములో చూపిన విధముగా ఆగ్నేయమునుండి తూర్పు మధ్యము వరకు ప్రహారీ గోడ నిర్మాణము గావించి, తూర్పు మధ్యము నుండి ఈశాన్య భాగము వరకు ఖాళీ వదులుకో వలయును. ప్రహారీగోడ లోపల గృహ నిర్మాణం అయిన తరువాత తూర్పు ఈశాన్య భాగమునందు గేటును ఉంచగా మిగిలిన ప్రాంతములో ప్రహారీని పూరించుకోవాలి.

దక్షిణ వీధి స్థలము అయితే నైఋతి భాగము నుండి ప్రహారీ గోడ నిర్మాణమును మొదలు పెట్టి వరుసగా పశ్చిమము, దక్షిణ మధ్యము వరకు, తరువాత వాయువ్యము నుండి ఈశాన్యము వరకు, తరువాత ఆగ్నేయము నుండి ఈశాన్యము వరకు ప్రహారీ గోడను నిర్మించుకోవాలి. దక్షిణ మధ్యము నుండి ఆగ్నేయము వరకు ఖాళీ స్థలము వదులుకోవాలి. గృహము పూర్తి అయిన తరువాత దక్షిణ ఆగ్నేయము నందు గేటును ఉంచుకోగా మిగిలిన ప్రాంతములో ప్రహారీ గోడను పూరించుకోవాలి.

పడమర వీధి స్థలము అయితే నైఋతి భాగము నుండి పడమర మధ్య వరకు ప్రహారీ గోడను నిర్మించుకోవాలి. దక్షిణము, తూర్పు, ఉత్తర భాగముల ప్రహారీ గోడలను కట్టుకోండి. పశ్చిమ వాయువ్యము మాత్రము చుక్కలుగా

చూపిన ప్రకారము ఖాళీగా ఉంచుకొని ప్రహారీలోని గృహమంతయూ నిర్మించిన తరువాత పశ్చిమవాయువ్య భాగమునందు గేటును ఉంచుకోగా మిగిలిన ప్రహారీని కూడా కట్టుకోవలెను.

ఉత్తర వీధి స్థలము అయితే నైఋతి భాగము నుండి పడమర, దక్షిణ, తూర్పు భాగములు మరియు వాయువ్యము నుండి ఉత్తరము మధ్యమువరకు ప్రహారీ గోడ నిర్మాణము గావించి, ఉత్తర మధ్యము నుండి ఈశాన్యము వరకు ఖాళీ స్థలమును ఉంచుకోవాలి. ప్రహారీలోని గృహమంతయూ నిర్మించిన తరువాత ఉత్తర ఈశాన్య భాగమునందు గేటును ఉంచుకోగా మిగిలిన ప్రహారీని కూడా పూర్తి చేయవలెను.

ప్రహారీగోడ హెచ్చు తగ్గులు :

ప్రహారీ గోడకు చక్కటి వాస్తు బలము కలగాలంటే వైనంగా ప్రహారీ గోడను నిర్మించుకోవలసి ఉంటుంది. నైఋతి భాగములో చాలా బలముగా, లావుగా, మందముగా, ఎత్తుగా నిర్మించి, పశ్చిమము మరియు దక్షిణమునకు పోనుపోను ఇదే పద్ధతిలో నిర్మించుకొని వాయువ్యము మరియు ఆగ్నేయము వరకుగా సాగాలి.

ఆ తరువాత ఆగ్నేయము నుండి ఈశాన్యమునకు, వాయువ్యమునుండి ఈశాన్యము వరకు గల తూర్పు, ఉత్తర ప్రహారీ గోడలను పలుచగా తక్కువ ఎత్తులో నిర్మించుకోవాలి. ఏ వీధి అయితే ఆ వీధి యందలి ప్రహారీ గోడ ఉచ్చ స్థానమున గేట్ల కొరకు ఖాళీ స్థలమును వదులుకొని మిగిలిన ప్రాంతములన్నిటా ప్రహారీని నిర్మించుకోవాలి.

క్రింది పటమును గమనించండి.

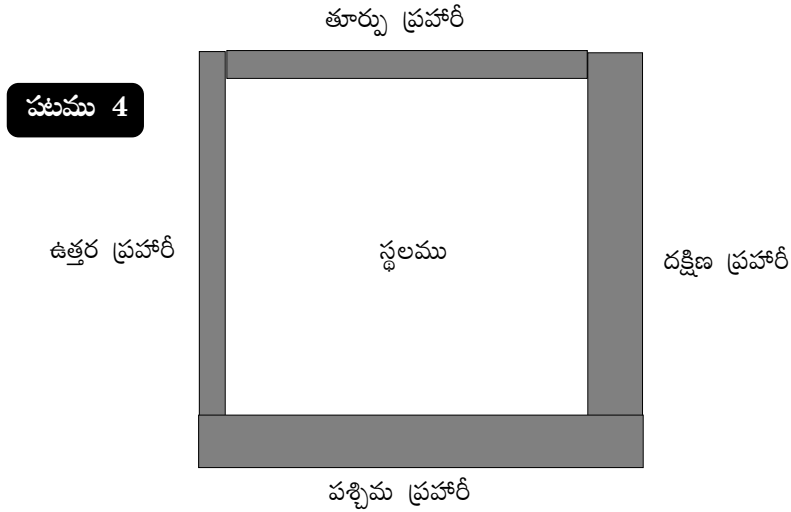

4వ పటము : పై పటముయందలి ప్రహారీ గోడ నమూనాను గమనించండి. నైఋతి భాగములో చూపించిన విధంగా ప్రహారీగోడ బలంగా, లావుగా, ఎత్తుగా రావలెను. పశ్చిమ ప్రహారీ, దక్షిణ ప్రహారీ బలంగా, మందముగా, ఎత్తుగా రావలెను. ఉత్తరము మరియు తూర్పు గోడలు పటములో చూపించిన విధముగా తక్కువ ఎత్తుతో సన్నముగాను రావలెను. దీని వల్ల ప్రహారీకి వాస్తు బలము తోడై చెడు పరిసర వాస్తు ప్రభావమును గృహమునకు పడనీయక కాపాడును. మరియు గృహమునకు వాస్తు బలము కలిగించును.

హెచ్చు తగ్గులు : పశ్చిమము మరియు దక్షిణ ప్రహారీ 5 అడుగులు ఎత్తు తగ్గకుండా 10 అడుగుల వరకు మీ అనుకూలమును బట్టి కట్టుకోవచ్చును. స్థలము ఎక్కువగా ఉన్నచో ప్రహారీగోడ కూడా పెద్దగా వచ్చును.

పునాది తీసి ప్రహారీగోడ వచ్చు ప్రాంతమంతయూ లావుపాటి బండరాళ్ళను పరుచుకొని దానిపై బీమ్ వేసి పిల్లర్ సిస్టమ్ ద్వారా ప్రహారీ నిర్మించుకోవడం మంచిది.

తూర్పు మరియు ఉత్తరము నాలుగుగులు తగ్గకుండా 9 అడుగుల వరకు మీ అనుకూలమును బట్టి కట్టుకోవచ్చును. కానీ తూర్పు, ఉత్తరముల ప్రహారీ గోడ పశ్చిమము మరియు దక్షిణముల ప్రహారీగోడ కన్నా ఎత్తు ఉండరాదు.

వీధిపోటును వీధిశూలా, వీధిచూపు, వీధిబల్లెం ఆంగ్లములో అయితే స్ట్రీట్ పోకస్ అని అంటారు. కొన్ని ప్రాంతాల్లో వీధిపోట్లను రాక్షస పోట్లు అని కూడా అంటుంటారు. ఇంకొన్ని ప్రాంతాల్లో మంచివీధిపోట్లను దేవరచూపు అని అంటుండడం కూడా తెలిసి ఆశ్చర్యపోయాము.

ముందుగా మనం ఈశాన్య వీధిపోటు నుంచి చర్చ ప్రారంభిద్దాము. అయితే ఈశాన్యం వీధిపోట్లు ఎలా వుంటాయో మొదటిగా తెలుసుకోవడం మంచిదని నా భావన. ప్రస్తుతం మొదటిగా గృహమునకు స్పష్టమైన రీతిలో ఈశాన్య వీధిపోటు తగలడాన్ని చూద్దాము.

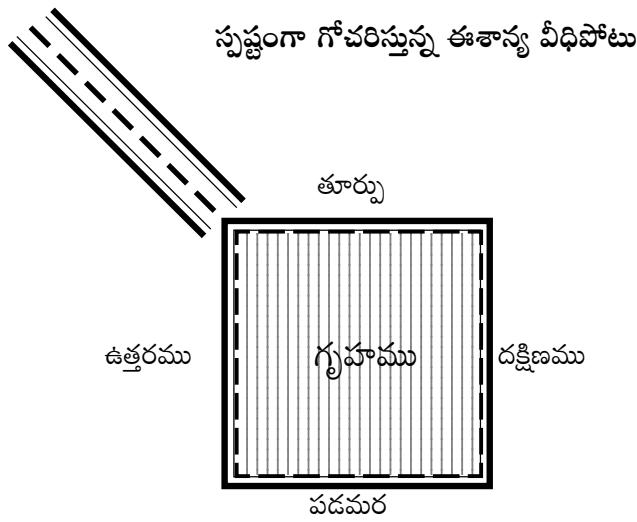

పై పటమునందు గృహమునకు ఈశాన్య భాగము నుంచి ఒక వీధి వచ్చి తగులుతున్నది. ఇలా ఒక గృహమునకు ఈశాన్య భాగం నుంచి ఒక వీధి వచ్చి తగిలినచో వాటి ఫలితాల గురించి చర్చిద్దాము.

సాధారణంగా పూర్వ జన్మ పుణ్యమో లేదా ఇహాః జన్మ పుణ్య ఫలితమో, పుణ్య కార్యములు చేసిన వారికో దైవ సంకల్పము సరైన విధంగా చెప్పలేము కానీ అటువంటి వారికి మాత్రమే ఇటువంటి గృహాలు అరుదుగా లభిస్తాయి. ఒకటి మాత్రము వాస్తవము. ఒక గృహమునకు ఈశాన్యం దిక్కు నుంచి వీధివచ్చి తగిలినచో యోగవంతులకు మాత్రమే పరిక్రమము అగును. మహా అదృష్ట జాతులకు మాత్రం ఇటువంటి గృహాలు లభ్యమవుతూ వుంటాయి.

ఒకవేళ మీ ఎరుకలో ఇటువంటి గృహాలు అమ్మకమునకు వచ్చినప్పుడు ఒక్క క్షణం ఆలోచన కానీ, ఆలస్యం కానీ చేయక తక్షణమే అటువంటి గృహాన్ని కొనండి. సాధారణంగా ఇటువంటి గృహాలు అమ్మకానికి రావు. ఇటువంటి గృహాలు అమ్మకానికి వచ్చాయంటే ఆ గృహంలో అంతకుమునుపు నివసించిన గృహస్థులు విదేశాలకు వెళ్లిపోతూనో లేదా ఇతర దూర ప్రాంతాలకు వెళ్లి పోవడమో జరిగినప్పుడు మాత్రమే ఇటువంటి గృహాలు అమ్మకమునకు రాగలవు.

ఒకవేళ మీకు తెలిసినంతలో ఇటువంటి గృహాలు మీకు లభ్యం కానట్లయితే కనీసం ఇటువంటి గృహాలలో బాడుగకు అయినను (కిరాయికి) వుండడానికి అన్ని ప్రయత్నాలు చేయటం చాలా మంచిదని గ్రహించాలి.

ఇటువంటి గృహాలలో బాడుగకు ఉన్నను పూర్తి ఫలితాలను మీరు పొందగలరు. కొందరు చెప్పినట్లుగా గృహ యజమాని మాత్రమే గృహానికి వున్న శుభఫలితాలను పొందుతారని, బాడుగకు ఉన్న వారు గృహానికి వున్న శుభ ఫలితాలను పొందరని తెలుపుతుంటారు. ఇదెంతమాత్రమూ వాస్తవము కాదు.

నన్ను చాలా మంది అడుగుతుంటారు. మేము బాడుగకు వున్నాము మాపై ఇంటి వాస్తు పని చేయదు కదా అని అడుగుతుంటారు. మీరు బాడుగకు వున్నా లేదా స్వంత ఇళ్లు అయినా మీరున్న గృహానికి వున్న ఫలితాలను మీరు మాత్రమే పొందుతారు అని పూర్తిగా గమనించాలి. సాధారణంగా ఒక గృహమునకు ఈశాన్య వీధిపోటు తగులుతున్నట్లయితే వారి పరిస్థితులు అనూహ్య మలుపులు తిరిగి విజయపథం వైపు ప్రయాణిస్తాయి.

1. ఈశాన్యము అంటే అభివృద్ధి. ఈ అభివృద్ధి అనేది ఏ విషయంలోనైనా కావచ్చును. వంశం కానీ, ధనం కానీ, గౌరవం కానీ, విద్య కానీ, సుఖ సంతోషాలు కానీ, భోగభాగ్యాలు కానీ, ఆరోగ్యం కానీ, వ్యాపారం కానీ, రాజకీయ సముచిత ఉన్నతాసనం కానీ, విదేశీ ప్రయాణం కానీ, ఆనందం కానీ, వాహనాలు కానీ, ఆస్తులు పెరగడం కానీ, సంఘంలో ప్రతిష్ఠ పెరగడం కానీ ఏదైనా కావచ్చును. అభివృద్ధికి బీజం వేయడంలో ఈశాన్యం అందవేసిన చెయి.
2. ఉన్నత విద్య సంప్రాప్తము.
3. దూర ప్రాంత ప్రయాణాలు, అందుబాగా కలిసి రావడాలు.
4. విదేశీ ప్రయాణాలు.
5. ఆత్మతృప్తి, సంతోషము, ఆనందము, భాగ్యము, భోగము.
6. దైవ దర్శనము.
7. కీర్తి ప్రతిష్ఠలు, సంఘములో మాట బాగా చెల్లుబాటు.
8. ధన ఆదాయం.
9. తెలివి తేటలు, జ్ఞానవృద్ధి, చాతుర్యము, మంచి మనస్సు.
10. ఉచితాసనము, ఉన్నతాసనము.
11. పని వారు సక్రమంగా పని చేయుట. చెప్పిన పని తూచా తప్పక చేయడము.
12. యశస్సు, సంపద, ధనాదాయం.
13. పట్టిన ప్రతి పనిలోనూ విజయం, నిరంతర హృదయానందం.
14. ఆస్తులు పెరగడం.
15. న్యాయ సంపాదన, మోసము అంటే సరిపోక పోవడము.
16. ధర్మ బుద్ధి, చక్కటి యోచన, ఉపాధి హామీ, మాట నిలబెట్టు కోవడం.
17. ధాన ధర్మాలు, పేరు ప్రతిష్ఠలు, చక్కటి సంబంధాలు, ఆప్యాయత, అనురాగాలు, అనుభవైక్య సంపాదనలు.
18. సంతృప్తికర భోజనం, పానీయాలు.
19. నవ్వులు, ఆనందాలు, గల గలలు, కిల కిలలు, కళ కళలు.

ఈశాన్య వీధిపోటు అనగా పై చూపించిన మేరకు మాత్రమే వుంటుందని అనుకోరాదు. రక రకాల వీధిపోట్లు గలవు. అవి ఏమిటో ఇక్కడ గమనిద్దాము. వాటి ఫలితాలను కాస్త తెలుసుకుందాము.

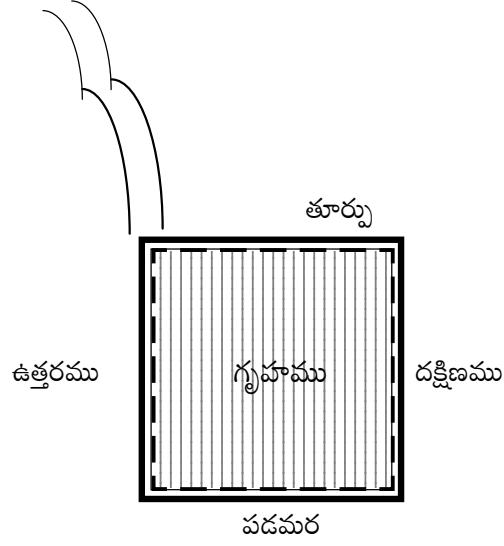

ఇక్కడ కనిపించే పటంలో ఈశాన్య వీధిపోటు వంకర తిరిగినను పూర్తిగా ఈశాన్య వీధిపోటు శుభ ఫలితాలను గృహం మీదకు వదులుతుంది. ఇటువంటి వీధులు ఎక్కడుంటాయనే అనుమానం అవసరం లేదు. రక రకాల వీధులు రక రకాల షేపులలో వంపులు తిరిగి వంకర టింకరగా, విచిత్రంగా వుంటాయి. అయితే ఇవి అరుదుగా వుంటాయి కావున ప్రత్యేకంగా వీటి గురించి చెప్పుకోవలసిన అవసరం లేదు. కానీ అలా సూచనాప్రాయంగా ముట్టడమైనది.

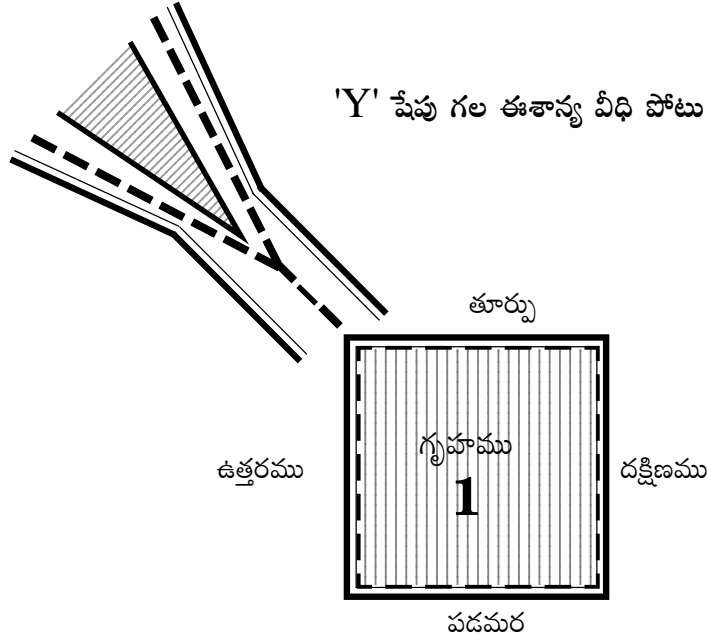

వాస్తుశాస్త్రంపై ఎన్నో విషయాలను పొందికగా తయారుచేసి అందించినటువంటి **“వాస్తు విశేషాలు”** e-book ను కొనండి. అందరికీ అందుబాటులో ఉండాలనే ఉద్దేశ్యంతో అతి స్వల్ప ధరకే అందజేయడమైనది. అతి ముఖ్యమైన విషయాలను పుస్తక రూపకంగా తయారుచేసి అందించినటువంటిది. వాస్తు శాస్త్రంలో ఎన్నో విషయాలను క్లుప్తంగా వివరించి వెలువరించిన పుస్తకం.

- రచయిత : సురేష్ సిద్ధాంతి. ఫోన్ : 98481 14778

ఇటువంటి గృహాలను కూడా చూడడం జరిగింది. ఒక రాజకీయ నాయకుడికి రెండు పదవులలా, వ్యాపారికి రెండు చేతులా ఆర్జనలా, ఒక దెబ్బకు రెండు పిట్టలులా ఇలాగ ఈ “వై” షేపువీధి, గృహానికి రెండు విధాలుగా సహాయం చేస్తుంది. ఈశాన్యంలో రెండు భాగాలని గమనించాలి. అవి ఒకటి తూర్పు ఈశాన్యం, రెండు ఉత్తర ఈశాన్యం. ఈ రెండూ కలిసినప్పుడే ఈశాన్యమవుతుంది. లేనిచో తూర్పు ఈశాన్యముగానూ, లేకపోతే ఉత్తర ఈశాన్యముగానూ చెప్పుకోవలసి వుంటుంది. ముందుగా ఈశాన్యంలో రెండు భాగాలను క్రింది పటము ద్వారా గమనిద్దాం.

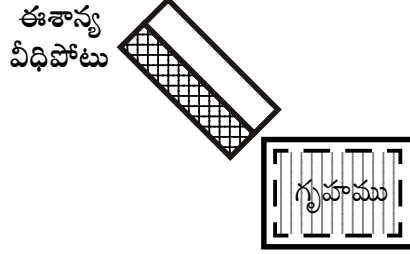

పటమును గమనించారు కదూ ఇందులో గృహమునకు ఒక ఈశాన్య వీధి పోటు వచ్చి తగులుతున్నది. ఆ ఈశాన్య వీధిపోటును రెండు భాగాలుగా విభజించాము. ఒక భాగమునకు గళ్లు ప్రాంతముగా చూపించడమైనది. ఇంకొక ప్రాంతము తెలుపు రంగులో చూపించడమైనది. నల్ల గదులున్న ప్రాంతము ఉత్తర ఈశాన్య ప్రాంతముగా గమనించాలి. తెలుపు రంగు ప్రాంతమును తూర్పు ఈశాన్య ప్రాంతముగా గమనించాలి. ఈ రెండు అయిన ఉత్తర ఈశాన్య మరియు తూర్పు ఈశాన్య భాగములు కలిసిన ప్రాంతమే ఈశాన్య భాగమవుతుంది. అలా కాకుండా ఇలాగా కూడా తూర్పు ఈశాన్య భాగము మరియు ఉత్తర ఈశాన్య భాగములుగా ఈశాన్యమును చూపించవచ్చు.

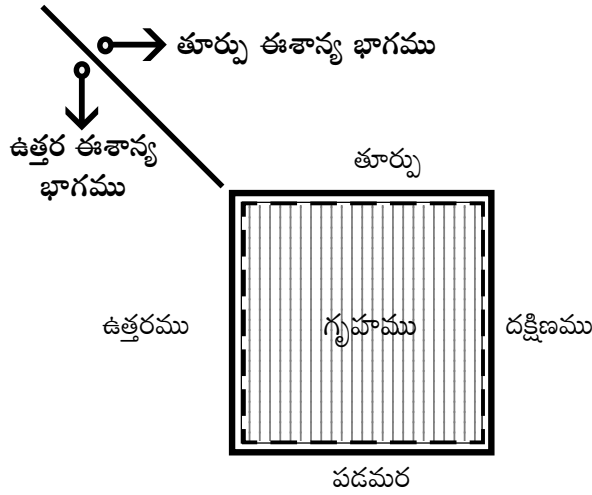

1వ నెంబర్ వేసి చూపించిన వై షేపు గల ఈశాన్య వీధిపోటు ఫలితాలు మహోద్భుతంగా వుంటాయి. తూర్పు ఈశాన్యం నుంచి మరియు ఉత్తర ఈశాన్యం నుంచి రెండు భాగాల నుంచి ఫలితాలను ఈశాన్య భాగము గుండా ప్రయాణం చేసి గృహములోనికి ప్రవేశిస్తాయి.

అయితే ఇక్కడ ఒక మతలబు వున్నది. ఈ వై షేపు మొదలు అనునది గృహమునకు దూరంగా వున్నప్పుడు మాత్రమే మహోద్భుతమైన ఫలితాలు మరియు ఒకవేళ దగ్గరగా ఉన్నట్లయితే ఈశాన్య భాగంలో కొస్సిగా మొనదేలి ఉన్నటువంటి భాగము గృహముపై చెడు ప్రభావం చూపించే అవకాశం వుంటుంది. ఇటువంటి గృహాలు కూడా చాలా తక్కువ.

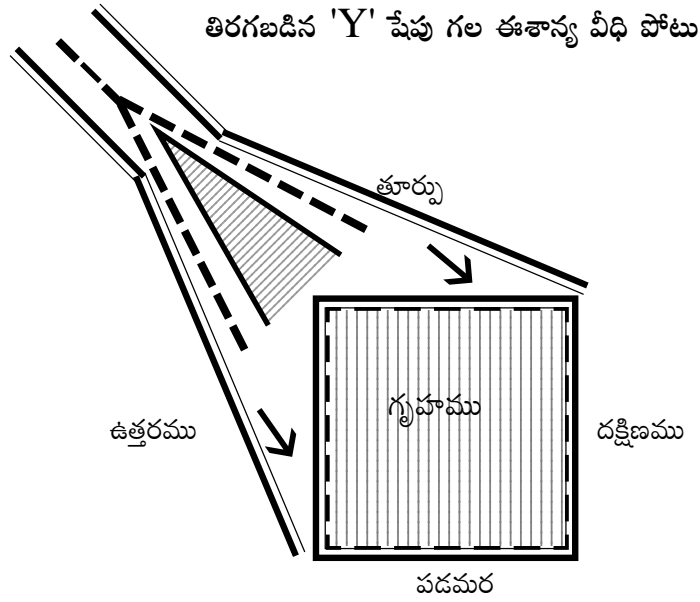

తిరిగిబడిన వై షేపు గల ఈశాన్య వీధిపోటు గృహమునకు ఈశాన్య వీధిపోటుగా పరావర్తనము చెందినది. కొందరు అనుకున్నట్టుగా ఈ గృహమునకు ఈశాన్య వీధిపోటు తగులుతున్నదని భావిస్తారు. గృహమునకు ఈశాన్య వీధిపోటు తగులుతున్న మాట వాస్తవమే. అయితే ఈశాన్య వీధిపోటు ఫలితాలు ఈ గృహము మీద వుండవు.

గృహానికి వాయువ్య భాగంలోనూ, మరియు ఆగ్నేయ భాగంలోనూ రెండు 'యారో' మార్కులను చూపించడం జరిగినది. ఈశాన్య వీధిపోటు పరావర్తనం చెంది రూపాంతరమై గృహానికి ఉత్తర వాయువ్య ప్రాంతంలో మరియు తూర్పు ఆగ్నేయ ప్రాంతంలో తగులుతున్నది. ఈ గృహానికి ఈశాన్య వీధిపోటు ఫలితాలు ఏ మాత్రము లభించవు. ఎందుకంటే గృహము దాటి ఈశాన్య భాగములో ఒక స్థలము కలదు. ఆ స్థలము వల్ల ఈశాన్య ఫలితాలు ఏ మాత్రము గృహమునకు ఉండవు. పైగా చెడు ఫలితాలను గృహస్థులు రుచి చూడవలసి వుంటుంది.

వాస్తు శాస్త్రము అంటే ఈశాన్యములో వంట, ఆగ్నేయంలో వంట, నైరుతిలో వంట, వాయువ్యంలో పెంట, మాత్రమే కాదు. ఈ నాలుగూ తెలిసిన కొందరు భుజానికి ఒక బ్యాగు తగిలించుకొని వాస్తు చూస్తామని బయలుదేరవచ్చు. అనేక లోతుపాతులు వాస్తులో వున్నాయి. వీధిపోటు అన్న విషయానికి వస్తేనే అదియును కేవలం ఈశాన్య వీధిపోటు విషయమునకు వస్తే ఎన్ని నమూనాలను గమనిస్తున్నామో చూడండి. ఇంతేనా ఒక్క ఈశాన్య వీధి పోటుకే ఇంకా ఎన్ని రకాలు మరియు ఎన్ని విధాలు గల వీధిపోట్లు వున్నాయో ముందు ముందు గమనించండి.

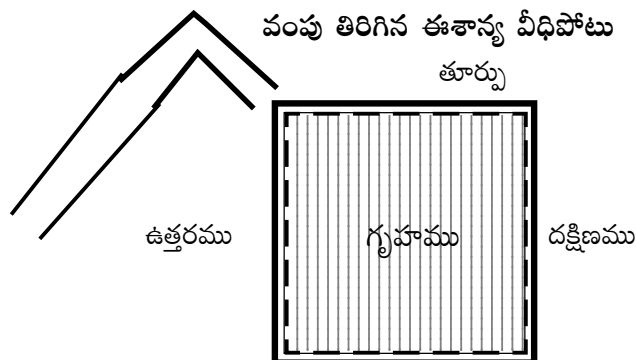

ఈ పటములో గృహమునకు ఈశాన్యం వీధిపోటు తగులుతున్నది. ఈ ఈశాన్య వీధిపోటు వంపుతిరిగి వాయువ్య దిక్కుగా వెళ్లిపోయింది. ఈ ఈశాన్య వీధిపోటు మంచిదా? లేక చెడుదా?

మరొక్కసారి గమనించండి. ఈ వీధి తిరగడం అనేది గుర్రపునాడా రీతిలో వంపులేదు. కొస్సిగా మొనతేలి వంపు తిరిగినది. ఇకనైనా మీకు ఆలోచన వచ్చి వుండాలి. మంచిదా? లేదా చెడుదా?

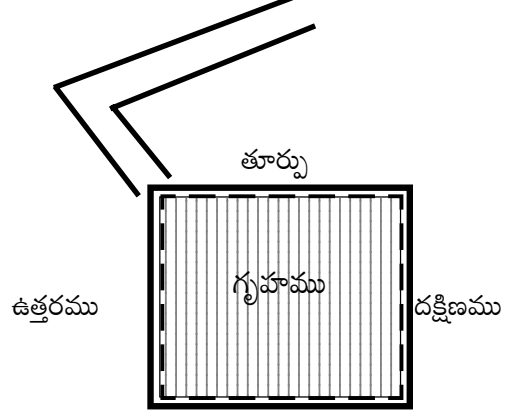

పై వీధి గృహానికి శుభకరమైనది. బాగా శ్రద్ధగా ఆలోచన చేస్తే మీకు కూడా ఫలితం బయట పడుతుంది.

ప్రక్క పటములో గృహానికి ఈశాన్యం వీధిపోటు వున్నది. అయితే ఈ వీధిపోటు వంపు తిరిగి తూర్పు మరియు ఆగ్నేయం దిశగా సాగినది. దీని ఫలితం ఏమిటి? ఇది కూడా శుభకరమైన వీధిపోటే. గృహమునకు ఎదురుగా వున్న ఈశాన్యం వీధి పోటు వంపు తిరిగి లేదు. కొస్సిగా మొన తేలి ఉన్నది. ఇలా రక రకాల వీధిపోట్లు గృహానికి తగులుతుంటాయి.

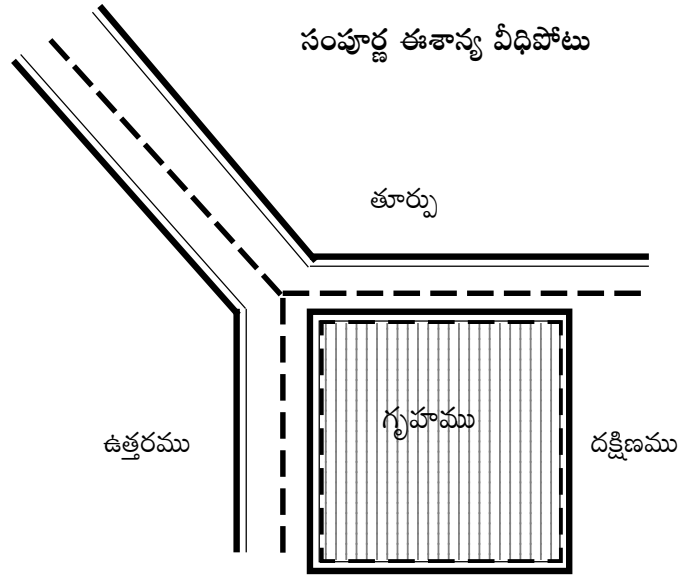

ఇంత వరకు మనం ఎన్నో ఈశాన్య వీధిపోట్ల నమూనా పటములను గమనించాము. పై కనిపించే గృహానికి ఈశాన్య వీధిపోటుతో పాటుగా ఇంకో రెండు శక్తులు కలిసి వున్నాయి. అవియే గృహానికి గల ఉత్తర వీధి మరియు తూర్పు వీధి. ఈ గృహాన్ని సంపూర్ణంగా ఉన్న ఈశాన్య వీధిపోటు అని చెప్పవచ్చును. ఈ గృహము అందలి నివసించు గృహస్థులు అత్యుత్తమోత్తమమైన ఫలితాలను పొందుదురు.

ఈశాన్య వీధిపోట్లలో ఈ వీధిపోటును రాజుగా చెప్పుకోవచ్చును. ఈ గృహము అందలి నివసించు వారికి

ఈశాన్య వీధి పోటు ఫలితాలతో పాటుగా తూర్పు వీధి శుభ ఫలితములు మరియు ఉత్తర వీధి శుభ ఫలితములు అందును.

ఈశాన్య వీధిపోట్లలో ఇంకొక రెండు రకాలు కూడా వున్నాయి.

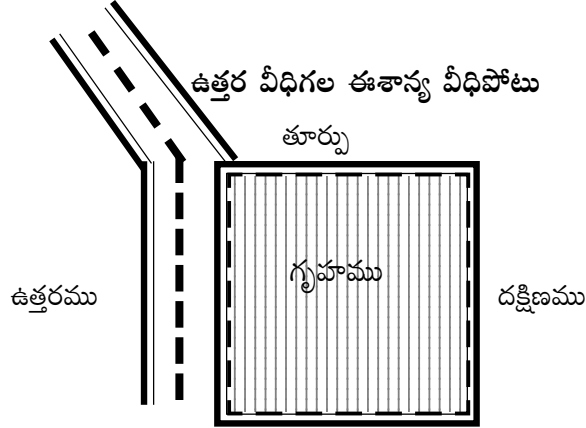

పై నమూనా పటములో గృహానికి ఈశాన్య వీధిపోటు తగులుతున్నది. అయితే ఈ గృహానికి తూర్పు వీధి లేదు. ఉత్తర వీధి మాత్రం ఉన్నది. ఈ గృహం కూడా ఉత్తమమైన ఫలితాలను ఇచ్చే గృహముగానే చెప్పుకోవచ్చు. అయితే తూర్పు వీధి లేనందువల్ల తూర్పు వీధి శుభఫలితములను మాత్రం పొందదు.

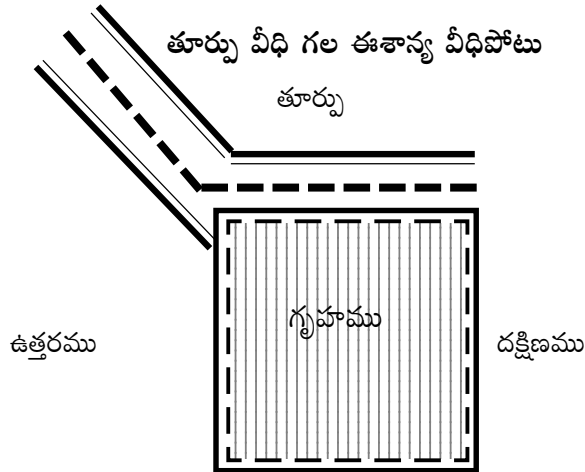

పై పటములో గృహానికి ఈశాన్య వీధిపోటు తగులుతున్నది. ఈ గృహానికి ఉత్తర వీధి లేదు. తూర్పు వీధి మాత్రం ఉన్నది. ఈ గృహం కూడా ఉత్తమమైన ఫలితాలను ఇచ్చే గృహము. అయితే ఉత్తర వీధి లేనందువల్ల ఉత్తర వీధి శుభ ఫలితములను మాత్రం పొందదు.

ఇక్కడ గృహము అనగా ఒక ఆస్తిగా భావించాలి. అది గృహం కావచ్చు. ఫ్యాక్టరీ కావచ్చు. అంగడి కావచ్చు. పాఠశాల కావచ్చు. హాస్పిటల్ కావచ్చు అది ఏదైనా కానీయండి.

సమగ్ర వాస్తు సారాంశ గ్రంథం, నవీన వాస్తు శాస్త్ర రహస్యాలు, తీసుకోవలసిన జాగ్రత్తలు, కుటుంబ సభ్యుల మధ్య ఐక్యత ఇత్యాది ఎన్నో విషయాలు పొందుపరచిన “శుభవాస్తు” పుస్తకమును చదివారా! మేధావులను సైతం ఆలోచింపజేసినటువంటిది ఈ పుస్తకం. వాస్తు శాస్త్ర పుస్తక ప్రపంచంలోనే ఎన్నో సంవత్సరాల తరువాత విడుదలైననూ తలమానికంగా నిలిచి ఊహించని అమ్మకాలను తన స్వంతం చేసుకొని, రికార్డు బ్రద్దలు కొట్టిన “శుభవాస్తు” పుస్తకమును ఆలస్యం చేయక ఈ దినమే కొనండి. అతి స్వల్పమైన ధరకే e-book ను మీకు అందుబాటులో ఉంచడమైనది. - రచయిత : సురేష్ సిద్ధాంతి. ఫోన్ : 98481 14778

తూర్పు ఈశాన్య వీధిపోటు

ఇంత వరకు మనం ఈశాన్య వీధిపోట్లు గురించి తెలుసుకున్నాము. ఇప్పుడు తూర్పు ఈశాన్య వీధిపోట్లు గురించి తెలుసుకుందాము. గృహానికి తూర్పు ఈశాన్య ప్రాంతంలో తగిలే వీధిపోటునే తూర్పు ఈశాన్య వీధిపోటు అని అందురు. క్రింది పటము ద్వారా తూర్పు ఈశాన్య వీధిపోటును గమనించగలరు.

గృహానికి తూర్పు ఈశాన్య భాగం నుంచి ఒక వీధివచ్చి తగులుతుండడాన్ని తూర్పు ఈశాన్య వీధిపోటు అందురు.

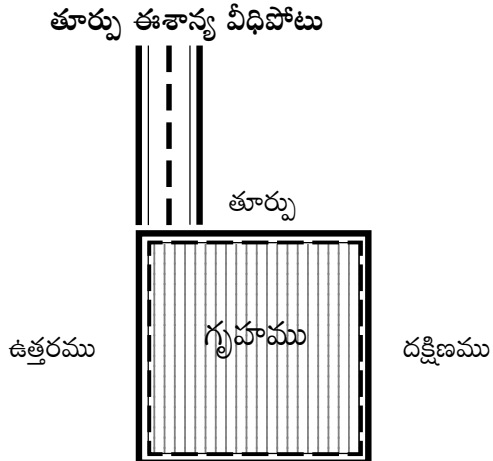

ఈశాన్య వీధిపోటు సమముగా, సమ ఉజ్జీగా ఈ తూర్పు ఈశాన్య వీధిపోటు కూడా పోటీపడి గృహానికి శుభ ఫలితములను అందిస్తుంది. ఇటువంటి గృహంలో నివసించే గృహస్థులకు అన్ని విధాలా అనుకూలతలు లభించును.

శుభకరమైన ఇటువంటి తూర్పు ఈశాన్య వీధిపోటు గల గృహములో నివసించు గృహస్థులు కొన్ని జాగ్రత్తలు తీసుకున్నచో వంశపారపర్యంగా కీర్తి ప్రతిష్ఠలతో వెలుగొందుదురు. తీసుకోవలసిన జాగ్రత్తలు ఏమంటే గృహాన్ని వాస్తుశాస్త్ర రీత్యా నిర్మించుకోవడం, పశ్చిమ మరియు దక్షిణ ప్రహారీ గోడలు బాగా బలంగా నిర్మించడం, తదితర జాగ్రత్తలు తీసుకున్నచో అద్భుతమైన ఫలితాలను యేళ్ల తరబడి పొందుతూ వుండవచ్చును. ఏ శుభకరమైన వీధిపోటు విషయంలోనైనా తగిన జాగ్రత్తలు తీసుకున్నచో వంశపారపర్యంగా సుఖ జీవనాన్ని సాగించవచ్చు. ఈ పుస్తకాన్ని జూలై 2006 సంవత్సరంలో రచించాను. జూన్ 2006 సంవత్సరం 3వ తారీఖు నాడు నేను చైనై నగరం నందలి కొశత్కూర్కు వెళ్లి వుంటిని. శ్రీ వెంకటాచల రాజు గారు నన్ను పిలిచి వుండిరి. నమ్మండి నమ్మక పోండి. ఖచ్చితంగా అక్కడ నా పని రెండు నిమిషాల 45 క్షణాలలో ముగిసినది.

వారి ఇంటికి దగ్గరలో గల ఒక స్థలమును శ్రీరాజు గారు కొని వుండిరి. ఆ స్థలములో గృహ నిర్మాణానికి ప్లాన్ వేయడము మరియు స్థల పరిశీలన కొరకు నన్ను పిలిపించారు. ఆ స్థలమునకు తూర్పు ఆగ్నేయ వీధిపోటు తగులుతున్నది. వీధిపోటు నివారణా పద్ధతులను పాటించి గృహమును నిర్మించవచ్చును. అయితే అక్కడ ఆ స్థలమునకు ఇంకొన్ని చెడు లక్షణాలు గలవు. అవి దక్షిణము మరియు పశ్చిమము ఖాళీగా వుండడం జరిగింది. ఇతరత్రా అవలక్షణాలు కలిగిన ఆ స్థలమును గమనించిన తోడనే శ్రీ రాజు గారికి ఈ స్థలంలో నిర్మాణం చేయవద్దని తెలిపినాము. ఆయన రెండవ సారి నాతో చెప్పించుకోలేదు. మీరు ఎలా చెబితే అలా చేస్తాను అని తెలిపినారు.

చూశారా! ఒక వ్యక్తి గృహాన్ని నిర్మించే ముందు ఎంత జాగ్రత్త పడుతున్నాడో గమనించాలి. తరువాత భవిష్యత్తులో వారు అక్కడ నిర్మాణం సాగిస్తారో లేదో నాకైతే తెలియదు కానీ ప్రస్తుతం మాత్రం అక్కడ నిర్మాణం చేయకూడదని స్థిర నిర్ణయం తీసుకున్నారు. నన్ను ఎంతో ఖర్చు పెట్టి ఆంధ్రా నుంచి పిలిపించారు. వారి కుటుంబ సభ్యుల ఆప్యాయత అనురాగాలకు చలించి పోయాను. ఎక్కడ ఆంధ్రా, ఎక్కడ చైనై కేవలము మూడు నిమిషాల లోపునే నా ప్రోగ్రాం ముగిసినది. ఎంతో ఖర్చు పెట్టి నన్ను పిలిపించారు. అయినను మూడు నిమిషాలోపలే ప్రోగ్రామ్ అయిపోయినందు వల్ల నా రుసుము తగ్గించుకోమని మాట వరుసకు కూడా అడగలేదు. పైగా చెప్పిన మొత్తం కన్ననూ ఎక్కువే ఇచ్చి పంపారు. ధనముతో పాటుగా వారు పంచిన ఆప్యాయత అనురాగాలను మూట కట్టుకొని నా స్వస్థలానికి వెళ్లి పోయాను.

గమనించండి, ఒక చిన్న పొరపాటు చేస్తే గృహస్థులే కాక వారి వంశపార పర్యము నరకాన్ని చవి చూడవలసి వుంటుంది. నిస్సంకోచంగా శ్రీ వెంకటాచల రాజు గారు అదృష్టవంతులు. ఎప్పుడో చేతులు కాలే దాన్ని దృష్టిలో పెట్టుకొని నేడే శ్రద్ధ, జాగ్రత్త తీసుకున్నారు. వాస్తు రుసుముకు ఏ మాత్రము ఆలోచన చేయలేదు. దీన్ని బట్టి కొందరికి మాత్రమే ఇటువంటి ఆలోచనలు వస్తూ వుంటాయి, అయితే ప్రస్తుతము వారు కిరాయికి వుంటున్న గృహము వారికి ఈ విషయంలో సహాయం చేసింది. వారి గృహమునకు ఉత్తర ఈశాన్య వీధిపోటు తగులుతున్నది. వీరు తీసుకున్న జాగ్రత్తల వల్ల వీరు జీవితాంతం అదృష్టవంతులుగా వుండి పోతారని నా ప్రగాఢ విశ్వాసం.

తూర్పు ఈశాన్య వీధిపోటు శుభ ఫలితాల గురించి తెలుసుకుందాము :-

1. కీర్తి ప్రతిష్ఠలు, దిన దినాభివృద్ధి కావడం.
2. పిల్లలకు మంచి విద్య లభించడం.
3. ఏ పని పట్టుకున్నా సంతృప్తితో ముగియడం, పైగా లాభపడడం.
4. దూర ప్రాంత ప్రయాణాలు, అందు కలిసి రావడాలు.
5. విదేశీయాన యోగం.
6. ధనాభివృద్ధి, సంపద బాగా కూడడం.
7. మాట, పలుకుబడి, గౌరవం.
8. సంఘంలో కీర్తి ప్రతిష్ఠలు, కుల సంఘాలలో పెద్దరికము.
9. ఆరోగ్యము, ఆనందము.
10. ఏ సమస్య వచ్చినను ఆలస్యం కాక వెంటనే పరిష్కరింపబడటం.
11. క్లిష్ట సమస్యలకు సైతం పరిష్కారాలు లభ్యమవ్వడం.
12. ప్రమోషన్లు, ఇంక్రిమెంట్లు.
13. నాయకులకైతే ఉన్నతాసనం.
14. అనుకున్న పనులన్నీ సకాలంలో పూర్తి కావడం.
15. వాయు వేగ మనోవేగాలతో ఆలోచనలు పారడం.
16. కుటుంబ సభ్యుల మధ్యలో చక్కటి అవగాహన.
17. పరిష్కారం కాని సమస్యలకు సమాధానాలు లభించడం.

18. యేళ్ల తరబడి ఇటువంటి గృహాల్లో నివాసముంటే ఉన్నత వ్యక్తిత్వం ఉన్నవారు జనియించడం,
19. అనారోగ్యంతో బాధ పడేవారికి ఆరోగ్యం బాగు కావడం.
20. శత్రువులు నశించి పోవటం.
21. వ్యవహార విజయం.
22. తగాదాలలో పెద్ద మనిషిగా నిలబడి సమస్యలు పరిష్కరించడం.
23. కావలసిన వస్తువులు అన్నియూ గృహానికి తరలి రావటం.
24. హృదయానందం, శాంతం, ఆనందం, ఆరోగ్యం, ఐశ్వర్యం.
25. భోగ భాగ్యాలు, చిరునవ్వులు, తృప్తి, యశస్సు.

తూర్పు ఈశాన్య వీధిపోట్లలో అనేక రకాలు ఉన్నాయి. ఇప్పుడు మీరు గమనించినది ఒక్క రకం మాత్రమే. ఈ క్రింది నమూన పటములను గమనిస్తే ఇంకొన్ని సంగతులు తెలుస్తాయి. గృహమునకు తూర్పు భాగంలో దారి వుండి, తూర్పు ఈశాన్యవీధిపోటు వచ్చినప్పుడు గృహము ఇలా వుంటుంది.

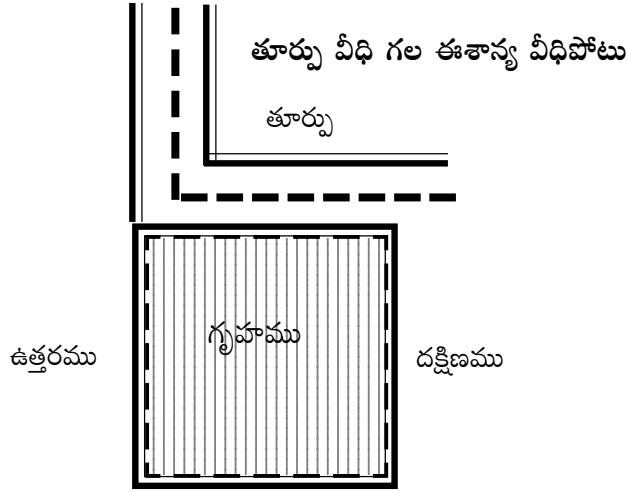

పై గృహము కూడా తూర్పు ఈశాన్య వీధిపోటు గల గృహము. ప్రత్యేకంగా దీనికి తూర్పు వీధి కూడా కలదు. అయితే ఈ గృహం వారు గృహ నిర్మాణంలో ఉత్తరంలో ఖాళీ వదులుకొని నిర్మాణం చేసుకోవడం చాలా మంచిది.

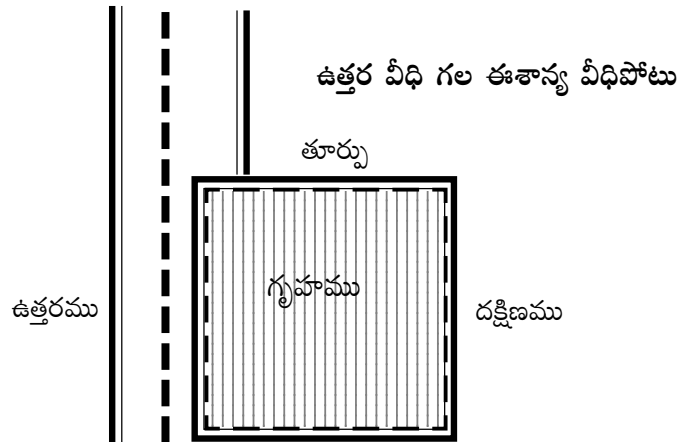

పై గృహము తూర్పు ఈశాన్య వీధిపోటు గల గృహము. ప్రత్యేకంగా దీనికి ఉత్తర వీధి కూడా కలదు. అయితే ఈ గృహం వారు గృహ నిర్మాణంలో తూర్పులో ఖాళీ వదులుకొని నిర్మాణం చేసుకోవడం చాలా మంచిది.

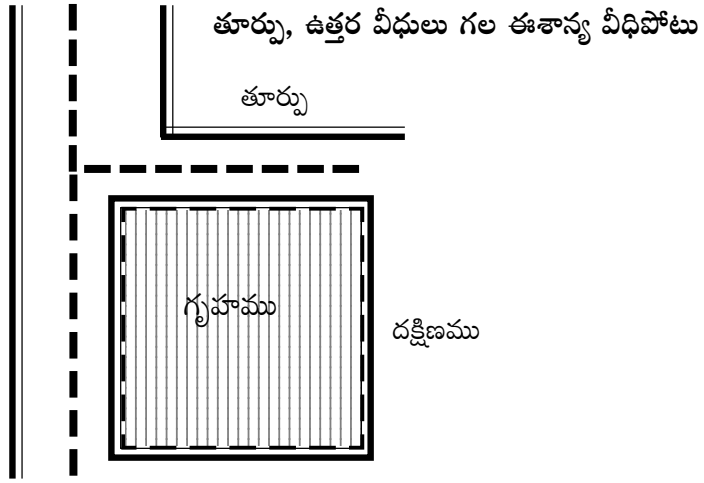

పై తూర్పు ఈశాన్య వీధిపోటు గల గృహమునకు తూర్పు మరియు ఉత్తర వీధులు కలవు. చాలా మంచి గృహము.

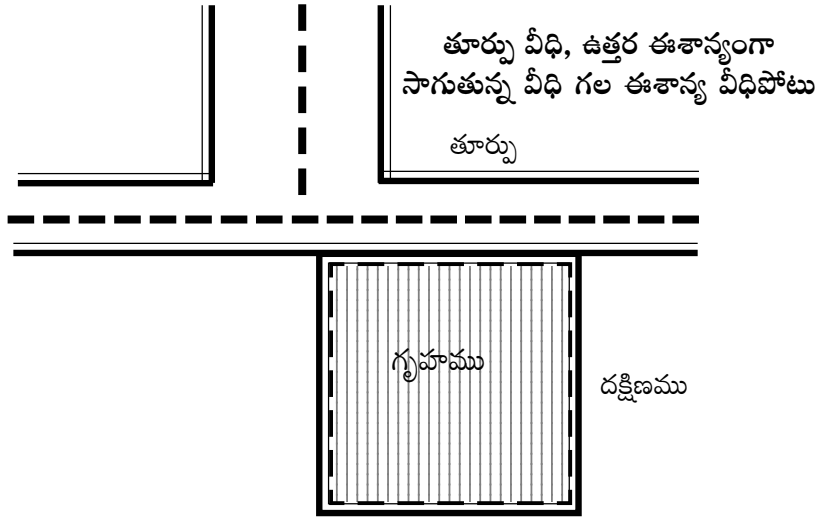

పై తూర్పు ఈశాన్య వీధిపోటు గల గృహమునకు తూర్పు వీధి ఉత్తరముగా సాగుతూ వున్నది. మంచి గృహము. ఇప్పుడు తూర్పు ఈశాన్య వీధిపోట్లలోనే రారాజుగా వెలుగొందు అద్భుతమైన ఫలితాలను ఇచ్చే గృహాన్ని గమనించండి.

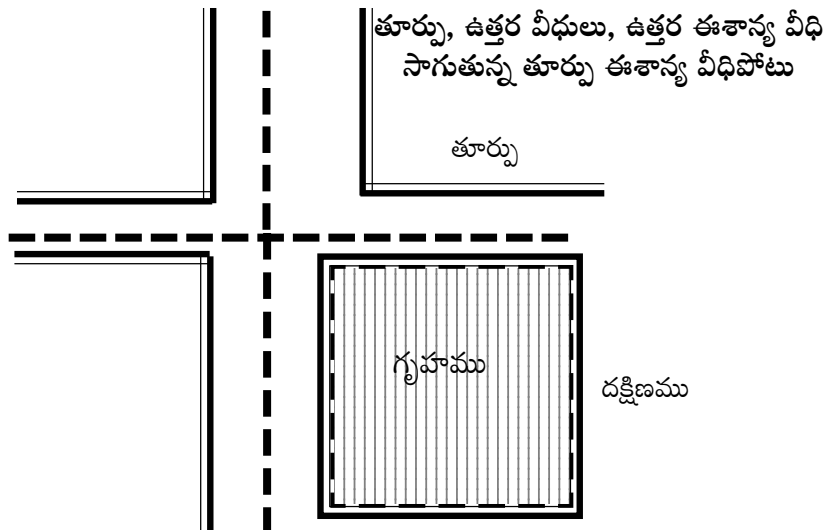

పై గృహమునకు తూర్పు ఈశాన్య వీధి పోటు గలదు. పైగా తూర్పు మరియు ఉత్తరము రహదారులు,

తూర్పు రోడ్డు ఉత్తర ఈశాన్యంగా సాగిపోవడము తదితర శుభ పరిణామాల వల్ల మహద్భూతమైన ఫలితాలను ఈ గృహం వారు అందుకుంటారు. అన్ని విధాలుగా గొప్పగా జీవనం సాగడం జరుగుతుంది.

భ్రమ కలిగించే తూర్పు ఈశాన్య వీధిపోట్లు :-

కొన్ని వీధిపోట్లు తూర్పు ఈశాన్య వీధిపోట్లుగా భ్రమ కలిగిస్తూ వుంటాయి. కానీ అవి తూర్పు ఈశాన్య వీధిపోట్లు కావు. కేవలం మూడు పటాలలో ఆ విషయాలను గ్రహిద్దాము.

అనుభవం బాగా వున్న వారు వీటి గురించి స్పష్టంగా తెలుసుకోగలరు. అయితే సాధారణంగా తూర్పు ఈశాన్య వీధిపోటుగా చలామణి అవుతూ వుంటాయి. కానీ ఇవి తూర్పు ఈశాన్య వీధిపోట్లు కావు.

మనము ఇంతకుముందే చర్చించుకున్నట్లుగా ఏ ప్రాంతం నుంచి వీధి వస్తుందో ఆ ప్రాంత ఫలితాలను గృహం మీదకు వదులుతుంది అను విషయం మీరు తెలుసుకున్నారు. ఒక్కోసారి కొన్ని వీధులు చాలా విచిత్రంగా వంపులు తిరిగి వుంటాయి. వాటి గురించి కూడా చర్చిద్దాము.

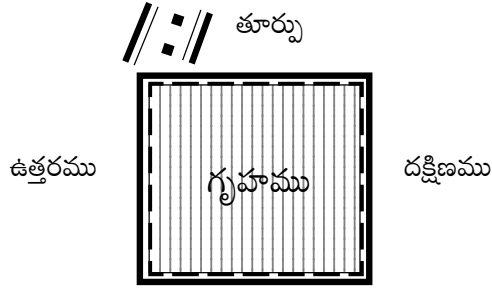

పై గృహమునకు ఒక వీధి పోటు తగులుచున్నది. వీధి చిన్నది కానీ పెద్దది కానీ వీధి పోటే, అయితే ఫలితాల విషయములో కొద్దిగా తేడా మాత్రము రావచ్చు. పై గృహమునకు వున్న వీధి పోటు గృహానికి తూర్పు ఈశాన్య భాగము నుంచి చాలా కొద్దిగా తూర్పు వైపునకు చూపుకలిగి (సాగి వున్నది) వున్నది. ఈ గృహానికి మంచి ఫలితాలు వుంటాయి. ఇదే వీధి కాస్త ముందుకు సాగినప్పుడు ఎలా వుంటుందో గమనిద్దాము.

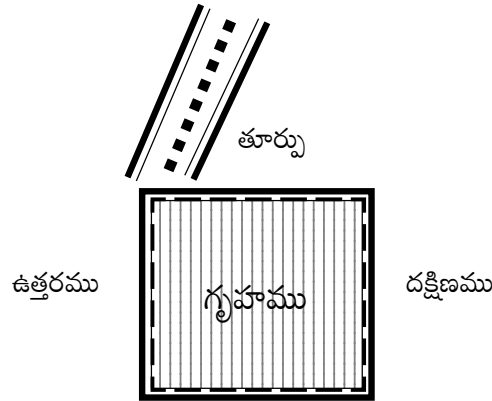

పై గృహము తూర్పు ఈశాన్య వీధి పోటు గల గృహము అనుకోరాదు. గృహమునకు ఈశాన్య భాగంలో వీధిపోటు వచ్చి తగులుతున్ననూ ఆ వీధి తూర్పు భాగ ఫలితాలను గృహం యొక్క ఈశాన్య భాగం మీదకు వదులుతుంది. ఈ వీధి పోటు వల్ల గృహమునకు మంచి ఫలితాలు లభిస్తాయి. ఒక ఆశ్చర్యకరమైన విషయాన్ని కింద గమనించండి. ఇదే వీధి పైకి సాగుతూ వెళ్తే ఏమవుతుందో గమనించండి.

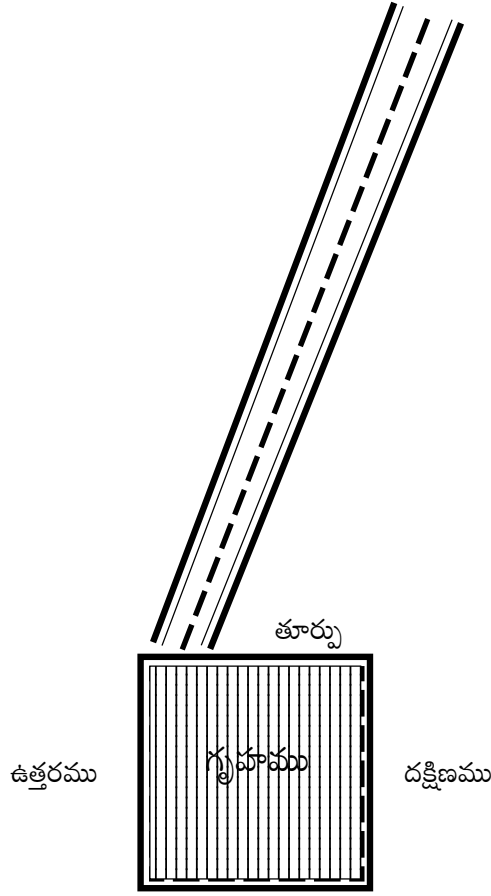

ముందు చూసిన రెండు పటముల గృహములకు వీధిపోటు శుభకరమైనది. కానీ ఈ పై కనిపించే వీధి పోటు గృహమునకు మంచి ఫలితాలు ఇస్తుందని భావించరాదు. వీధి పై భాగాన్ని గమనిస్తే ఒక విషయము మనకు స్పష్టంగా భోదపడుతుంది. అది ఏమంటే వీధి గృహమునకు ఆగ్నేయ భాగము నుంచి ప్రయాణము మొదలుపెట్టి గృహము యొక్క ఈశాన్య భాగమునకు చేరినది. ఇంకాస్త స్పష్టంగా మనము ఈ వీధి పోటును గమనించినపుడు వీధి మన గృహమును దాటి ఆగ్నేయ దిక్కుగా ప్రయాణము సాగించడాన్ని చూడవచ్చును. ఒక స్త్రీలును గృహ నమూనా దక్షిణ భాగములో వుంచినపుడు వీధి గృహము పారును తప్పి ముందుకు వెళ్ళి పోవడాన్ని కూడా చూడవచ్చును.

పరిసర వాస్తులో ఈ వీధిపోట్ల శీర్షిక అత్యంత ప్రాధన్యతను సంపాదించుకున్నది. చాలా మంది వాస్తు శాస్త్రవేత్తలకు ఈ వీధి పోట్ల విషయము అవగాహన అంతగా వుండక పోవచ్చు. ఇంకొందరు ప్రాచీన వాస్తు శాస్త్రాన్ని పాటించే వాస్తు శాస్త్రవేత్తలు అసలు వీధిపోట్లు అనేవే లేవని తెలుపుతారు. వీధిపోట్ల వలన మంచి ఫలితాలు కానీ చెడు ఫలితాలు కానీ లేవని ఇదంతయూ కేవలం నవీన వాస్తు శాస్త్రవేత్తల కల్పితమని తెలుపుతారు.

వీధి పోట్లు మరియు వాటి ఫలితాలు స్పష్టంగా వున్నాయి. లేవు అనుకొవడం భ్రమ మాత్రమే. వాదించడం మన సమయము వృధా చేసుకోవడమే. దీని వల్ల మనం పొందే ఫలితము ఏమీ వుండకపోవచ్చు. ఎవరి విజ్ఞానము వారిది. ఒకరిని విమర్శించడము మన పని కాదు కదా! అయితే విజ్ఞానాన్ని పదిమందికి అందించవలసిన బాధ్యత మనపై వుంది. ఎవరు ఏమి చేసినా సమాజము ఉద్ధరిస్తే అంతే చాలు. సమాజము బాగుంటే ప్రాంతమంతయూ బాగుంటుంది. అందరూ అనందంగా వుందురు. ఏ వాస్తు శాస్త్ర వేత్త అయినా కోరుకోవలసినది ఇదే. ఎలా అయినా మన దేశం అభివృద్ధి కావడం ముఖ్యము. అందుకు ఈ వాస్తు శాస్త్రము దోహద పడితే చాలును.

శుభవాస్తు పుస్తకములో కూడా ప్రభుత్వము, ప్రభుత్వ ఆస్తుల గురించి చర్చించడము జరిగినది. ఒక పూర్తి పేజీలో ప్రభుత్వానికి విజ్ఞప్తి చేయడము కూడా జరిగినది. శుభవాస్తు పుస్తకము 2006వ సం॥ ఫిభ్రవరి నెల చివరిలో మార్కెట్లోకి విడుదల అయినది. ఇప్పటికి ఐదు నెలలు గడుస్తున్నా ఒక్క ప్రభుత్వ అధికారి నుంచి కూడా, ప్రభుత్వ భవనాన్ని వాస్తు శాస్త్రీత్తా సవరణ కావించడానికి రమ్మని పిలిచింది లేదు. ఒక ప్రజా ప్రతినిధి కూడా ఈ విషయంగా ఏమి పట్టించుకోలేదు. ఒక విషయము మాత్రము నిజమే. మన కడుపు మాత్రము నిండితే చాలు. సమాజము గురించి మనకు ఎందుకు? ఈ విషయమే చాలా మందిలో అన్యోపదేశంగా వ్యక్తమైనది. చెప్పడము వరకు నా వంతు. అభ్యర్థించడము కూడా జరిగినది. ఫలితము మాత్రము శూన్యమే. మనము మారాలి. మన కడుపే కాదు, సమాజము బాగుండాలనే తాపత్రయము మనలో వున్నప్పుడు సమాజములోనున్న ప్రతి ఒక్కరు బాగుపడుతారు కదా! ఆ సమాజములో మనము కూడా వున్నాము కదా. నిదానంగా నేను చెప్పిన విషయము ఆలోచన చేయాలి. నా వరకు నేను సంపాదిస్తే చాలును అనే కాంక్ష ప్రభుత్వ అధికారులకు, ప్రజాప్రతినిధులకు వుండడము మంచిది కాదు. అందరూ ఇలా అనుకుంటూ వెళితే మన దేశ భవిష్యత్తు ఏమవుతుంది. మన కుటుంబ శ్రేయస్సు కన్నా, దేశం క్షేమంగా వుండడము మిన్న. ఈ విషయము పదే పదే ఆలోచన చేసుకోవడము మంచిది. తద్వారా ఒకానొక సమయములో పాటించాలనే యోచన కూడా బయలుదేరును. అలాగే ముందుకు వెళితే ఒకానొకనాడు పాటించడము కూడా జరుగుతుంది. అందరూ దృష్ట బుద్ధితో వుంటే ప్రస్తుతమున్న మన దేశ పరిస్థితి ఇంకా ఘోరంగా వుండేది కదా. కుటుంబాన్ని వదిలి, తమ ఆస్తి పాస్టులను వదులుకొని దేశం కోసం తెల్ల కుక్కలతో (ఆంగ్లేయులు) పోరాడి మన దేశానికి స్వాతంత్ర్యమును తెచ్చిన స్వాతంత్ర్య సమర యోధుల గురించి ఒక్క క్షణము ఆలోచన చేస్తే మన మానసిక స్థితి ఎంత చండాలమైనదో అర్థమవుతుంది.

మా తాతగారు భారత దేశ స్వాతంత్ర్యం కోరుతూ రెండు సంవత్సరాలు జైలులో వున్నారు. ఆ రెండు సంవత్సరాల కాలంలో మా కుటుంబ పరిస్థితులు ధారుణంగా దెబ్బ తినడము జరిగినది. అప్పుడు మా నాన్న గారు చాలా చిన్న పిల్లవాడు. చాలా స్థితిమంతులమైన మా నాన్నగారు ఆ కాలంలో కూటికి లేని దినాలను చూశారట. ఈ విషయాలు అన్నియూ మా నాన్నమ్మ మాకు తెలిపినది. రెండు సంవత్సరాల జైలు జీవితము గురించి మా తాతగారు నాకు తెలుపుతూ వుంటే కంటిలో ధారాపాతంగా కన్నీళ్లు కారాయి. గజ్జి కుక్కల కన్నా హీనంగా ఆంగ్లేయులు స్వాతంత్ర్య సమర యోధులను చూసేవారట. చెప్పడానికి కూడా వీలు కానంత హీనమైన, ఘోరమైన శిక్షలను వేసేవారట. పాపం, పుణ్యాత్ములు ఎలా అనుభవించారో కానీ, వారికి మనము ఏమి ఇస్తే వారి ఋణం తీరుతుందో తెలియదు కాని, నేడు ప్రజాప్రతినిధులు కొందరు సంపాదనకు మాత్రమే రాజకీయాలను ఎన్నుకుంటున్నారు. ఘోరంగా, హీనంగా ప్రవర్తించి మరీ సంపాదన చేస్తున్నారు. అందరూ ఇలా ప్రవరిస్తే చివరికి మన దేశం మరో ఆఫ్ఘనిస్తాన్ గా తయారు కాదా. ప్రస్తుత కొందరి మన రాజకీయ నాయకుల ఆలోచనా విధానామే కొన్ని సంవత్సరాల క్రితం ఆఫ్ఘనిస్తాన్ నాయకులలో వుండేది. చివరికి ఏమైంది! అంతా భ్రష్టు పట్టి నాశనము అయ్యారు. ఇదేనా మనము సాధించాల్సిన నవ సమాజము. భవిష్యత్తులో మన భావితరాలకు మనము ఏమి సమాధానము ఇవ్వగలము. ఇప్పటికైనా మించి పోయినది లేదు. మనము మారాలి. తప్పని సరిగా మారాలి. అఖండ తేజోవంతంగా వెలిగిపోయే దేశంగా మన భారత దేశాన్ని తీర్చిదిద్దాలి. ఇక మన ఆలోచనంతా ఈ విషయంగా మాత్రమే ముందుకు సాగాలి.

నేను మరొకసారి ప్రజాప్రతినిధులకు ఉన్నతాధికారులకు విజ్ఞప్తి చేస్తున్నాను. ఈ సమాజం కోసం ఏదైనా ఒక మంచి పని కావించాలి. మన గృహాలు మాత్రమే వాస్తు శాస్త్ర రీత్యా నిర్మాణము కావించుకోవడము ఎంతవరకు సబబు. ప్రభుత్వ భవనాలు కూడా వాస్తు శాస్త్ర రీత్యా నిర్మితమైనప్పుడు అనేక శుభఫలితములు సమాజానికి లభించును. ఈ పుస్తకానికి మరియు నేను తెలిపిన ఈ రెండు పేజీల విషయానికి పొంతన వుండక పోవచ్చును. కేవలం రెండు పేజీలు ఇతర విషయాన్ని చదవడానికి విసుగు అనిపిస్తే ఈనాడు మనము అనుభవించే స్వేచ్ఛా వాయువులకు మూలకారణమైనటువంటి స్వాతంత్ర్య సమర యోధులు ఎంతకాలము జైలులో మగ్గి, కృంగి, కృశించి నాశనమైనారో ఆలోచన చేస్తే చివరకు తిండి తినడానికి మనస్కరించక పోవచ్చు. ఇంకొకసారి నాయకులకు అభ్యర్థన చేస్తున్నాను. విసుగు అనేది లేకుండా ఈ రెండు పేజీలను ఇంకొక్కసారి చదివి నా భావనను అర్థం చేసుకోవాలని నా అభ్యర్థన, మనవి, ప్రార్థన. నేను ప్రభుత్వ భవనాలకు పూర్తి ఉచితంగా వాస్తు సలహాలను అందించడానికి సిద్ధంగా వున్నాను. దయచేసి నా సేవలను ఉపయోగించుకోవలసినదిగా మరీ మరీ కోరుతున్నాను. ఇక్కడ ఒక విషయాన్ని కూడా మనము గమనించాల్సి వుంటుంది. అది ఏమిటంటే చాలా మంది ప్రభుత్వ అధికారులకు మరియు ప్రజా ప్రతినిధులకు ప్రభుత్వ భవనాలను వాస్తు శాస్త్ర రీత్యా సవరణలు కావించాలని వుంటుంది. కానీ దీనికి అయ్యే ఖర్చును ఏ ఫండ్ నుంచి తీయాలి. భయంకరమైన విమర్శలు ఎదురు కావచ్చు. ప్రతినాయకుల నుంచి విమర్శలు ఎదుర్కోవలసి రావచ్చు. ఇదంతయూ కేవలము రాజు మాత్రమే తలచుకోవాలి. ఇతరుల వల్ల కాకపోవచ్చునేమో. అయినా మన ప్రయత్నం మనము చేయటము మంచిది.

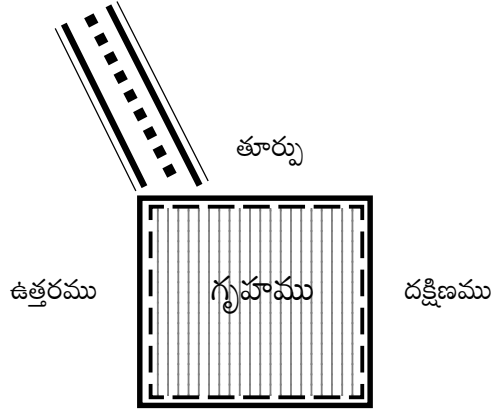

ఇంకొక వీధి పోటును గమనించండి. పై తూర్పు వీధి పోటును గమనించండి. ఈ వీధి తూర్పు ఈశాన్య వీధి పోటే. అయితే ఈ వీధి ప్రయాణము మొదలు పెట్టినది గృహమునకు ఈశాన్య ప్రాంతము నుంచి అనునది గమనించాలి.

గృహమునకు ఈశాన్య ప్రాంతమునుంచి బయలు దేరిన ఈ వీధి చివరికి గృహమునకు తూర్పు ఈశాన్య ప్రాంతమునకు చేరినది.

అచ్చంగా ఈశాన్యం భాగ శుభ ఫలితములను ఈ వీధి మోసుకొని వచ్చి గృహమునకు అందజేయును. ఈ వీధి పోటు అద్భుతమైనది. చాలా మంచిది.

ఒక వేళ ఇటువంటి గృహము మీకు అమ్మకమునకు వచ్చినట్లు అయితే ఆలస్యం చేయక కొనవచ్చును. ధర కాస్త అధికమైననూ స్థలం స్వంతం చేసుకోవడం తప్పు కాదని నా భావన. అలా కాకుండా ఇటువంటి గృహాలను కిరాయికి (బాడుగకు) వుండే అవకాశం లభించిననూ వదులుకోక చేరడం మంచిది. ఇటువంటి గృహాలలో నివాసం వుండడమంటే త్వరలో అదృష్టవంతులు అవుతున్నట్టే.

తూర్పు వీధిపోటు

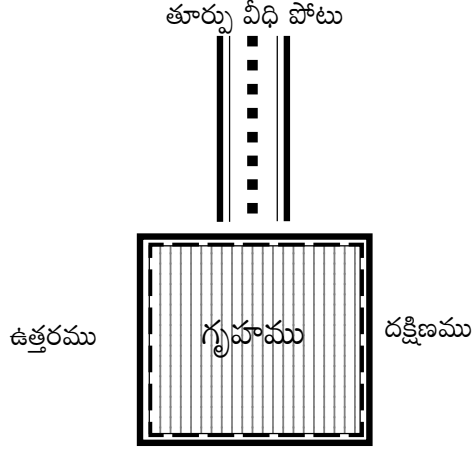

గృహమునకు తూర్పు భాగంలో వీధివచ్చి తగలడాన్ని (తాకడమును) తూర్పు వీధిపోటు అని అందురు. వాస్తవానికి ఈ వీధిపోటు గృహమునకు శుభమును చేకూర్చును. అయితే కొందరు ఈ వీధిపోటు వల్ల పలు అనార్యాలు జరుగునని తెలుపుదురు. ఈ విషయంపై ఇప్పుడు మనము పూర్తిగా చర్చించుకుందాము.

$2 \times 2 = 4$ ఈ విధమైన నిరూపితమును ఈ వీధిపోటులో చేయవలసి వుంటుంది. $2 \times 2 = 6$ ఇది సరియైనదా లేదో మీకే వదిలేస్తున్నాను. తక్షణమే తప్పు అని మీకు తట్టే సమాధానమేమిటంటే $2 \times 2 = 6$ అనే విషయం మీకు చాలా స్పష్టంగా తెలుసు. తూర్పు వీధిపోటును ప్రస్తుతం మనం మనరీతిలో చర్చించి నిరూపించాల్సిన బాధ్యత వుంది. శాయశక్తులా ఈ విషయమై మన ప్రయత్నం మనం చేద్దాం.

గృహమునకు తూర్పు ద్వారము మంచిదనే విషయము మీకు స్పష్టంగా తెలుసును. ఇదే విషయమై ఇక మనము పోరాటం సాగించాలి.

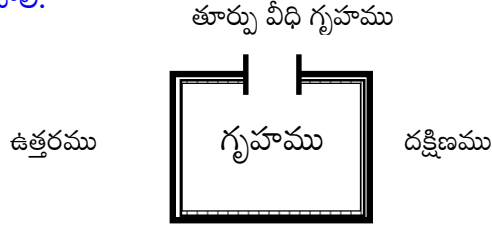

ఇది తూర్పున ద్వారము గల గృహము. ఈ ద్వారము గల గృహము మంచిదనే విషయము మీకు బాగా తెలుసు. ఇప్పుడు మనము ఈ ద్వారమును కొద్దిగా పెంచుదాము.

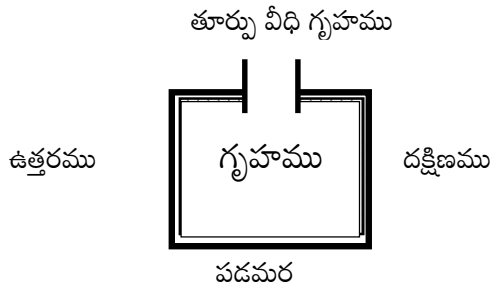

తర్వాత ఈ ద్వారము ఎలా తూర్పు వీధిపోటుగా రూపాంతరం చెందుతుందో కేవలం మన ఊహకు అందడం కొరకు మాత్రమే ఒక ప్రయత్నం చేస్తూ ఇంకొన్ని పటముల ద్వారా ఒక అవగాహనకు వద్దాము.

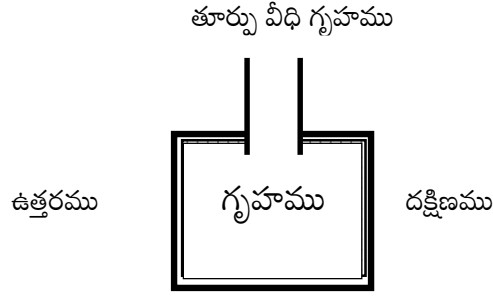

తూర్పునగల ద్వారము ఎలా రూపాంతరం చెందుతూ వీధిపోటుగా మారుతున్నదో గమనించాలి.

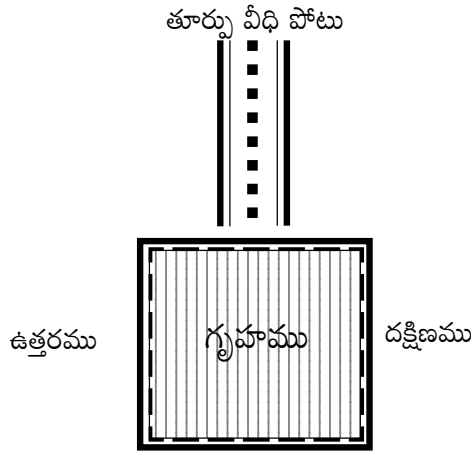
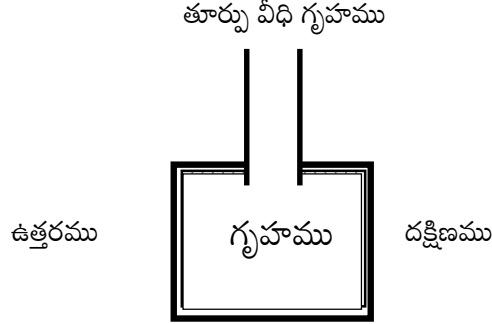

ఇప్పుడు ఒక రూపము ఏర్పడుతూ ఉన్నది.

తూర్పు ద్వారము ఒక వీధిగా ఎలా రూపాంతరం చెందినదో గమనించండి. దీన్ని బట్టి మనకు ఒక విషయం అర్థమవుతున్నది. గృహమునకు తూర్పున ద్వారము ఉన్నచో అది శుభమునే విషయము తెలుసును. అలాగే తూర్పున వీధిపోటు ఉన్ననూ అది శుభము కాకుండా అశుభము ఎలా కాగలదు.

అయితే ఒక మతలబును గమనించాలి.

ఒక పొడుగాటి కర్ర (కట్టె)కు చివరి భాగములో ఒక బలమైన రాతి గుండును కట్టండి. రాతి గుండును కట్టిన కర్ర చివరి భాగములో చేతితో పట్టుకొని ఎత్తినప్పుడు రాతి గుండు కూడా సులభంగానే లేస్తుంది. అదే రాతి గుండు కట్టిన కర్ర చివరి భాగాన కాకుండా ఇంకొక చివరి ప్రాంతములో పట్టుకొని రాతి గుండును లేపవలెనన్నా ఎంతో ప్రయాసకు గురి కావలసి వస్తుంది. అదే కర్ర, అదే రాతి గుండు కానీ ప్రయత్నం మాత్రం ఒక భాగంలో కాకుండా ఇంకొక భాగంలో ప్రయత్నించాము. కావున ఎంతో ప్రయాసకు గురి కావలసి వస్తుంది.

ఏమండోయ్ నేను చెప్పా కదా అని కర్రకు రాతి గుండును కట్టి ప్రయత్నం చేయవద్దు. చేయి పట్టుకుపోవడమో కాలు పట్టుకుపోవడమో లేదా రాతి గుండు కాలిపై పడితేనో జరిగే దానికి నన్ను తిట్టుకోవద్దండి. మీ ఊహ కొరకు పై విషయము రాశాను.

అలాగే తూర్పు ద్వారము మరియు తూర్పు వీధిపోటు ఇలాగే గృహము పై పని చేస్తాయి. ఇంకాస్త విపులంగా ఈ తూర్పు వీధిపోటు గురించి చర్చిద్దాము.

తూర్పు వీధిపోటు కూడా గృహానికి చెడు చేస్తుందని కొందరి అభిప్రాయం. ఇప్పుడు ఈ విషయంపై చర్చ సాగాలి. ముఖ్యాంశంగా కీడు ఎలా జరుగుతుందో గమనించాలి. తూర్పున గల వీధిపోటుకు కుడి వైపున లేదా గృహమునకు బయట ఆగ్నేయ భాగంలో ఏ గృహములు లేకుండా ఏ నిర్మాణాలు లేకుండా ఖాళీగా ఉన్నచో అది మంచిది కాదు. ఎలా అనగా గృహము బయట గల ఈశాన్య ప్రాంతంలో గృహములు ఉండి ఆగ్నేయ ప్రాంతంలో గృహములు లేనప్పుడు గృహమునకు తూర్పునకు గల వీధిపోటు వల్ల సత్ఫలితాలు రావడం కష్టము. పైగా చెడు ఫలితాలు వచ్చే అవకాశం ఎక్కువ. దీనిని బేరీజుగా తీసుకొని కొందరు వాస్తు శాస్త్రవేత్తలు తూర్పు వీధిపోటు వల్ల గృహమునకు మంచిది కాదని తెలుపుదురు. వీరి భావన తప్పు కాదు. ఎందువలనంటే ప్రతి ఒక్కరికీ ఈ విషయాలు అన్నియూ చెప్పడానికి వీలు కాదు. ఇప్పుడు కింద పటముల ద్వారా మనం చర్చించుకున్న విషయాలను గమనిద్దాము.

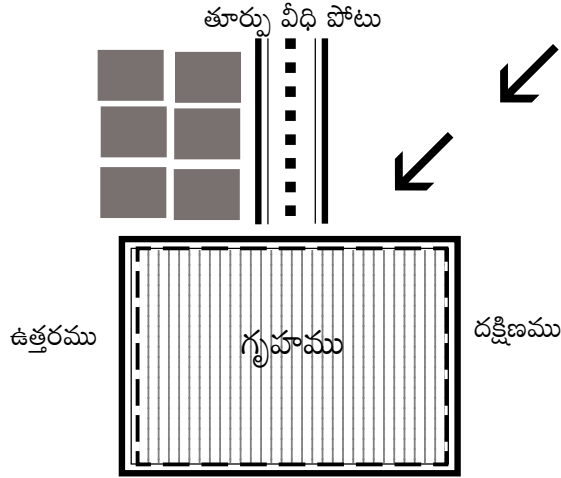

పై పటమును జాగ్రత్తగా గమనిస్తే ఒక విషయము మీకు స్పష్టమై ఉంటుంది. పై గృహమునకు తూర్పు వీధిపోటు గలదు. ఈ తూర్పు వీధిపోటుకు ఎడమవైపున గృహ సముదాయములు కలవు. మీ అంచనా కొరకు గృహ సముదాయాన్ని 6 భాగాలు (గడులు)గా చేసి చూపించడమైనది. ఈ విధంగా ఉన్నప్పుడు గృహమునకు ఆగ్నేయ భాగము ఖాళీగా వుంటును. అప్పుడు ఆ గృహమునకు మంచి జరుగు అవకాశము ఎలా వుండును. ఈ విషయమును బట్టే కొందరు మేధావులు అయిన వాస్తు శాస్త్రవేత్తలు తూర్పు వీధిపోటు మంచిది కాదని తెలుపుతుండవచ్చును. వీరి మాటలో తప్పు ఏముంది. ఇంత వివరంగా అందరికీ చెప్పడానికి వీలుకాదు. అందువలన సూక్ష్మంగా తూర్పు వీధి మంచిది కాదని తెలుపుతుండవచ్చును. ఇదే విషయమే పశ్చిమ వీధిపోటు విషయంలో మరియు దక్షిణ వీధిపోటు విషయంలో అన్వయించుకోవలెను. ఇప్పుడు మనం తూర్పు వీధిపోటుకు కుడి వైపున గృహములు ఉన్నప్పుడు పరిస్థితిని గమనిద్దాము.

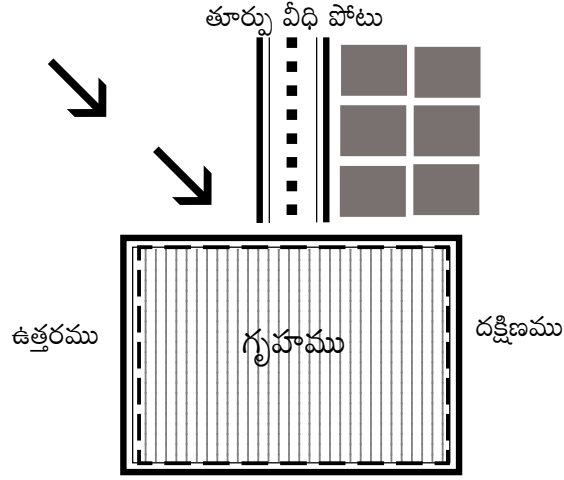

పై పటమును గమనించినచో మీకేమైన స్వల్ప అనుమానాలుంటే అవికూడా తీరును. పై పటము నందు గృహము బయట ఆగ్నేయ భాగమున మరియు తూర్పు వీధిపోటు కుడి వైపున గృహసముదాయములు కలవు. ఇప్పుడు ప్రసన్నమైన ఈశాన్య భాగం నుంచి చూపు, గాలి, వెలుతురు గృహముపై ప్రచురించును. తూర్పు వీధిపోటు గృహమునకు పై విధముగా ఉన్నప్పుడు దాని బలం ఇంకాస్త పెరిగి ఉచ్చమైన ఫలితాలు ఇంకాస్త పెరుగును. మీకు ఓ అనుమానం రావచ్చు. క్రింది పటముదే కదా!

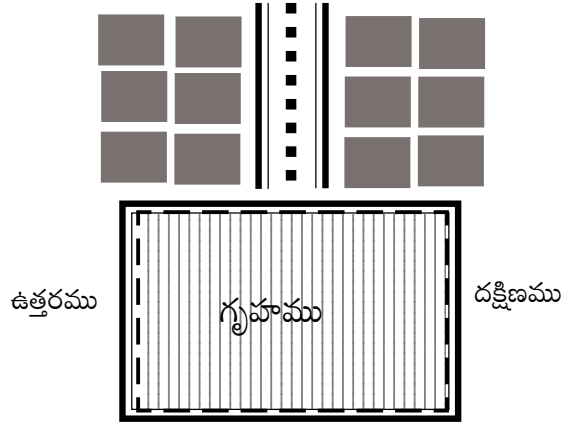

తూర్పు వీధిపోటుకు రెండు ప్రక్కలా గృహములు ఉన్నప్పుడు అప్పుడు ఏమి జరుగును అను అనుమానం వచ్చి వుండవచ్చు. దాన్ని కూడా పటము ద్వారా చూపిండచం జరిగింది. ఇప్పుడు దీని ఫలితాలు చూద్దాము.

ఈ గృహమునకు తూర్పు వీధిపోటు ఫలితాలు లభించును. సరి సమాన స్థాయిలో వీధిపోటుకు రెండు ప్రక్కలా గృహములు ఉన్నప్పుడు వీధిపోటు సరిగా పని చేయును. ఈ వీధిపోటు చాలా కొద్దిగా ఆగ్నేయం దిక్కుగా జరిగిననూ చెడు ఫలితాలను గృహముపై వదులును. అదే తూర్పువీధిపోటు, కాస్త ఈశాన్య దిక్కుగా జరిగినప్పుడు శుభ ఫలితములు లభించును. తూర్పు వీధిపోటు వల్ల వచ్చే ఫలితాల గురించి ముందు ముందు తెలుసుకుందాము.

ఇప్పుడు వివిధ రకాలు అయిన తూర్పు వీధిపోట్లను గమనిద్దాము.

మీ ఆస్థలను నాతో పరిశీలించవేయించుకోదలిస్తే నన్ను ఇ-మెయిల్ ద్వారా కానీ లేదా సెల్ఫోన్ ద్వారా కానీ సంప్రదించగలరు. ముఖ్యంగా విదేశాలలో నివసిస్తున్న భారతీయ సంతతికి ఇదొక ఊహించని అవకాశం. ఇక సద్వినియోగం చేసుకోవడం మీ చేతుల్లో ఉంది. వాస్తు, జ్యోతిషము కొరకు సంప్రదించగలరు.

e-mail : subhavaastu@rediffmail.com, Web Site : www.subhavaastu.com

రచయిత : సురేష్ సిద్ధాంతి. ఫోన్ : 98481 14778

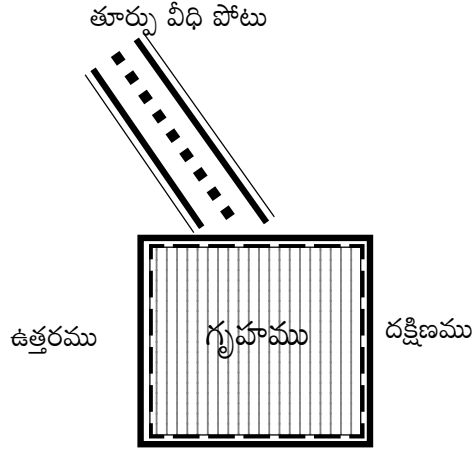

తూర్పు వీధిపోటు ఈశాన్య భాగము నుంచి ప్రయాణమై గృహమునకు తూర్పున తగులుతున్నది. ఇటువంటి వీధిపోట్లను కొందరు ఈశాన్య వీధిపోటని కూడా తెలుపుతూ వుంటారు. ఏది ఏమైనా ఈ వీధిపోటు వల్ల గృహమునకు శుభ ఫలితములు లభించును.

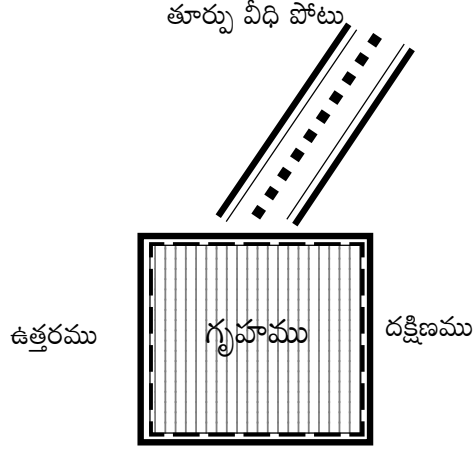

పై వీధిపోటు ఆగ్నేయము నుంచి ప్రయాణమై గృహమునకు తూర్పు భాగమున తగులుతున్నది. ఈ వీధిపోటు వల్ల గృహమునకు శుభ ఫలితములు లభించవు.

ఇక తూర్పు వీధిపోటు వల్ల ఓనగూరే శుభఫలితముల గురించి తెలుసుకుందాము.

1. మాటా, పలుకుబడి
2. పెద్దరికము, పనివారు శ్రద్ధగా పని చేయడము
3. గౌరవము, పనులన్నింటా విజయము
4. ఒక్కోసారి విదేశీయానయోగము
5. సుదూర ప్రాంతముల వారి సావాసము, అందు ప్రయోజనాలు
6. కుటుంబమున శాంతి, సౌఖ్యము
7. సంప్రదాయాలు పాటించడం
8. విద్య బాగా అభ్యసించడం
9. ఆరోగ్య పుష్టి
10. కష్టించి పని చేసే గుణం

11. ప్రభుత్వ పనుల యందు విజయం
12. వాహన సౌఖ్యం
13. రాజకీయ పలుకుబడి
14. స్థానికంగా బలం పెరిగి వుండడం
15. నమ్మకస్తులైన అనుచరులు, విశ్వాస పాత్రులైన మిత్రులు

తూర్పు ఆగ్నేయ వీధిపోటు

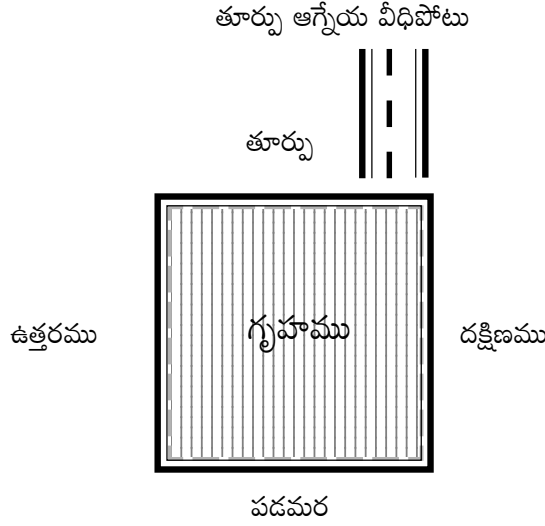

గృహమునకు తూర్పు ఆగ్నేయ భాగములో వీధివచ్చి తగిలినప్పుడు ఆ వీధిని తూర్పు ఆగ్నేయ వీధిపోటు అని అందురు. గృహమునకు ఆగ్నేయ భాగములో వీధిపోటు ఎటు ప్రక్కనుంచి వచ్చి తగిలినను అది అశుభమునకు దారి తీయునే గానీ శుభములు మాత్రం ఓనగూర్చదు.

కొందరు వాస్తు శాస్త్రవేత్తల అభిప్రాయమేమిటంటే ఈశాన్య భాగము నుంచి గృహమునకు ఆగ్నేయ భాగంలో వీధి వచ్చి తగిలినప్పుడు శుభము కలుగునని తెలుపుదురు. కానీ ఈ విషయం తప్పు. వీధిపోటు ఎటునుంచి వచ్చి గృహము యొక్క ఆగ్నేయ భాగములో తగిలినను అది అశుభ ఫలితములు గృహమునకు ఇచ్చునే కానీ శుభ ఫలితములను ఇవ్వడం కష్టము. అయితే చెడు వీధిపోట్ల నివారణా పద్ధతులను సరైన విధంగా పాటించినప్పుడు చెడు వీధిపోటు అయినటువంటి తూర్పు ఆగ్నేయ వీధిపోటు చెడు లక్షణాల నుంచి తప్పించుకోవచ్చును.

ఆగ్నేయమనగానే అగ్ని గుర్తుకు రాక తప్పదు.

సరైన విధానములో అగ్నిని వాడుకోక పోతే అనర్ధాలు తప్పవు. ఈ ఆగ్నేయ వీధిపోటు ఉన్న గృహస్థులు ఒక అనుభవజ్ఞుడైన వాస్తు శాస్త్రవేత్తను పిలిపించుకొని తగిన విధంగా నివారణా పద్ధతులను తెలుసుకొని పాటించినచో దీని కీడు తొలగిపోయే అవకాశము ఎక్కువ.

తూర్పు ఆగ్నేయ వీధిపోటు గల గృహమునకు ఇతర వాస్తు దోషములు ఏవైనా ఉన్నచో వాటి బలము మరియు తూర్పు ఆగ్నేయ వీధిపోటు బలము పెరిగి విపరీతమైన దుష్పరిణామాలకు గృహస్థులను గురి చేయును. ఎన్నో విధాలైనటువంటి చెడు సంఘటనలు జరిగిన గృహములను గమనించినప్పుడు ఎక్కువగా ఈ తూర్పు

ఆగ్నేయ దోషాలు లేదా తూర్పు ఆగ్నేయ వీధిపోటు దోషాలు ఉండడమును చూడవచ్చును.

అగ్నికి వాయువు తోడైనప్పుడు అది ఎలా బడబాగ్నిలా మారి అంతటిని దహించి వేయునో అలాగే ఆగ్నేయ దోషానికి ఇతర వాస్తు దోషాలు తోడైనప్పుడు వికృత స్వరూపంతో గృహస్థులను ఘోరమైన కష్టాలలో పడి వేయును.

ఈ తూర్పు ఆగ్నేయ వీధిపోటు గృహ పెద్దలపై పరోక్షంగా, పిల్లలపై ప్రత్యక్షంగా చూపును. జాగ్రత్త తీసుకోనిచో ప్రమాదాల పాలు కావడం జరుగును.

తూర్పు ఆగ్నేయ వీధిపోటు వల్ల జరుగు దుష్పరిణామములు :-

1. పరిష్కారానికి నోచని సమస్యల వలయంలో చిక్కుకు పోవడము
2. అశాంతి, మనశ్శాంతిని కోల్పోవడము
3. తొందరపాటు నిర్ణయాలు, దాని వల్ల చింతించు సంఘటనలు
4. ఘర్షణలు, కొట్లాటలు, గలాటలు, తన్నుకోవడాలు
5. ఒక్కొక్కసారి ప్రాణాలు పోయే సంఘటనలు జరగడం
6. గృహస్థులు అనేక విధాలుగా రాపిడికి గురి కావడం
7. అపనిందలు, అపఖ్యాతి, గౌరవం నశించడం, కీర్తి కోల్పోవడము
8. చట్ట వ్యతిరేకమైన పనులు చేయడం,
9. అవిద్య, ఒక్కోసారి దొంగ సర్దిఫికెట్ల కోసం ప్రయత్నించడం
10. ధన నష్టము, ఉన్నది ఊడగొట్టుకోవడం
11. ముక్కుమీద కోపం, ఆలోచన లేకుండా ప్రవర్తించడం
12. విపరీతమైన ఆవేశానికి లోను కావటం, అనవసర తగాదాలు
13. దారిన పోయే దరిద్ర్యాన్ని నెత్తిన తెచ్చుకోవడం,
14. పరాయి స్త్రీలపై మోజు కలిగి వుండడం,
15. హాయిగా జరిగే జీవనంలో అపస్మృతులు
16. అశాంతికి గురి కావడం సాధారణంగా జరిగి పోతుండడం
17. విపరీతమైన కామం, వ్యభిచారానికై ప్రయత్నించడం
18. కారాగార వాసం,
19. పోలీస్ స్టేషన్ల చుట్టూ తిరగడం
20. ఆకస్మికంగా జరిగే సంఘటనలతో విపరీతమైన క్షోభ
21. పెళ్లై కాపురానికి వెళ్లిన ఆడబిడ్డ ఏదో ఒక వ్యవహారంపై పుట్టింటికి చేరుకోవడం
22. భర్త చనిపోయో లేక భర్తతో విడిపోయో ఆడ కూతురు ఇంట చేరడం
23. అగ్ని ప్రమాదాలు సంభవించడం,
24. యాక్సిడెంట్లు జరగడం
25. చోరుల భయం, దొంగతనం కావడం
26. కోప తాపాలు, హృదయము అగ్ని గుండంలా రగిలిపోవడము
27. ఎంత వద్దనుకున్నా దుర్వసనాల పాలు కావడం

28. శత్రువుల బలం పెరగడం, దెబ్బ తీసే అవకాశం వారికి రావడం
 29. ఎంత జాగ్రత్తగా మాట్లాడినా అందు తప్పులు దొర్లి బాధ పడటం
 30. ఇంట మనశ్శాంతి అనేదే లేకపోవడం, వ్యవహారాలు, అపజయాలు
 31. ఉత్త పుణ్యానికి పెద్ద మనిషిగా నిలబడి నిందల పాలు కావడం
 32. తక్కువ సమయంలో కలిసి వచ్చి అపోహకు గురి అయి ఎక్కువ మొత్తం పోగొట్టుకోవడం
 33. అనుమానాలు, పేచీలు, చీవాట్లు, ఇవే ఇంట రివాజు కావటం
 34. ప్రభుత్వానికి వ్యతిరేకంగా ప్రవర్తించడం
 35. మంచికి వ్యతిరేకంగా ముందుకెళ్లడం, దెబ్బ తినడం, అవమానం.
 36. ఏమీ లేక పోయినా బడాయి తనం, తర్వాత నష్టం
 37. అప్పుల పాలు కావడం,
 38. ఆకలి, మసాలా ప్రియత్వం, కారం బాగా తినడం,
 39. పైకి మెత్తగా కనిపించినా లోన దుర్మార్గపు ఆలోచనలు
 40. సమస్యకు పరిష్కారాలు లభించినట్లుగా లోచినా ప్రయత్నం చేసినచో వేరే సమస్యలు నెత్తిన చుట్టు కోవడం.
 41. అల్లరి పిల్లలతో తిరగడం.
 42. పిల్లల భవిష్యత్తు అంధకారం.
 43. ఇతరులు చూపించే జాలి కోసం తాపత్రాయ పడడం,
 44. ఏ కష్టమూ చేయక పోయినా ఎంతో చేసినట్లు భావించడం
- తూర్పు ఆగ్నేయ వీధిపోటు గల గృహములో నివసించడం మంచిది కాదు. ఇటువంటి గృహములలో ఎక్కువ సంవత్సరాలు ఉన్నట్లు అయితే తీరని సమస్యలతో ఒక్కోసారి జీవితాంతము బాధ పడవలసి రావచ్చు. కలిసి వస్తోందని ఈ గృహాలలో నివసించడం కూడా తప్పు.

ఆగ్నేయ వీధిపోటు

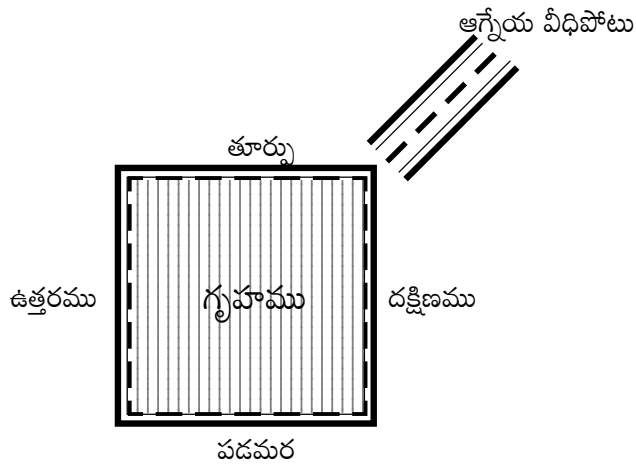

గృహమునకు ఆగ్నేయ భాగం నుంచి ఒక వీధి వచ్చి తగిలినప్పుడు దానిని ఆగ్నేయ వీధిపోటు అని అందురు. అశాంతి చిరునామాయే ఈ ఆగ్నేయ వీధిపోటు గృహాలు. తూర్పు ఆగ్నేయ వీధిపోటు ఎంతటి ఫలితాలను

గృహంపై వదులునో ఆ ఫలితాలతో పాటుగా ఇంకొన్ని ఎక్కువ చెడు ఫలితాలను వదలడానికి ఈ ఆగ్నేయ వీధిపోటు బాగా చక్కగా తాపత్రాయ పడుతూ వుంటుంది. తస్మాత్ జాగ్రత్త.

ఒక సర్కస్ లో జోకర్ ను చూసి లేదా జోకర్ చేసే చేష్టలను చూసి ఎలా నవ్వుతూ ఆనంద పడుతామో, ఆగ్నేయ వీధిపోటు గల గృహస్థులు పడే బాధలను చూసి ఇతరులు నవ్వుకోవలసి వుంటుంది. ఇతరులకు వీరి గృహము ఓ చక్కటి కాలక్షేపము.

ఈ టీ.వి., జెమిని టీ.వి. మా టీ.వి., టీ.వి. -9, డిస్కవరీ చానల్, ఆగ్నేయ వీధిపోటు గృహము.

ఒక టీ.వి. చానల్ లో వార్తలను, విశేషాలను చూసి ఎలా సమయాన్ని పొద్దు పుచ్చుతారో, ఈ ఆగ్నేయ వీధిపోటు గల గృహస్థుల బాధలు చూసి పొద్దు గడుపుతారు.

ఈ గృహము ద్వారా గృహస్థులు శుభ ఫలితాలు పొందడం అరుదు. మామూలుగా అందరూ భోజనము ఆరగిస్తారు. అయితే ఈ గృహస్థులు దుష్ఫలితాలను ఆరగిస్తూ వుంటారు.

ఇటువంటి గృహాలు మీకు అమ్మకమునకు లభిస్తుండవచ్చును. పొరపాటున కూడా వీటిని కొనవద్దు. ఒకవేళ కిరాయికి ఇటువంటి గృహములలో వుండవలసి వస్తే దయచేసి ఇటువంటి గృహాలు బాడుగకు తీసుకోవద్దు.

ఆగ్నేయ వీధిపోటు ఉన్న గృహము అని తెలిసిన వెంటనే ఆ గృహములోనికి కూడా కాలు పెట్టడానికి మనస్కరించకపోవడం మంచిది. ఇటువంటి వాటికి ఎంత దూరముంటే అంత మేలు. ఈ విషయాన్ని పదిసార్లు తలుచుకో ప్రార్థన. ఒకవేళ మీరున్న గృహానికే ఆగ్నేయ వీధిపోటు ఉన్నట్లు అయితే అటువంటి గృహాన్ని వీలైనచో వదిలి ఇతర మంచి వాస్తు పట్టు గల గృహాలకు మారడం మంచిది.

అలా కాకుండా ఇటువంటి గృహాలలోనే వుండవలసిన పరిస్థితులు దాపరిస్తే ప్రముఖ వాస్తు శాస్త్రవేత్తచే గృహాన్ని పరిశీలించ చేయించుకొని తగిన సవరణలు పొందవలెను.

తప్పుగా అర్థం చేసుకోక పోతే ఇటువంటి గృహాల వారికి ప్రముఖమైన వాస్తు శాస్త్రవేత్తలు లభించరు. ఒకవేళ పిలిచినా వారికి అనుకూలమైన సమయంలో మీరు పిలవరు, మీకు అనుకూలమైన సమయంలో వారు రారు.

కొండకచో ఎప్పుడూ పినాశి తనం చూపని వారు కూడా ఇటువంటి పరిస్థితులలో పినాశి తనం చూపించి ప్రముఖ వాస్తు శాస్త్రవేత్తలను గృహానికి పిలిపించక తక్కువ మొత్తం కదా అని అనుభవం లేని వారిని గృహానికి పిలిపించి ఏదో సవరణలు కావించుకొని ఇంకొన్ని బాధలకు, నష్టాలకు గురి కాగలరు.

సాధారణంగా ఇటువంటి గృహాలలో నివసించు గృహస్థులు బాగానే ఖర్చు పెడుదురు. ఒక్కోసారి అంతెందుకు చాలా సార్లు దుబారా చేస్తూ వుంటారు. విపరీతమైన ఖర్చు కూడా జరుగుతూ వుంటుంది. లేదా అనవసర ఖర్చులకు గురి కాబడుదురు. అయితే ప్రముఖ వాస్తు శాస్త్రవేత్తను పిలిపించడానికి మాత్రం డబ్బుకు చూసుకుందురు. దరిద్రము తీరాలని రాసివుంటే కదా వారికి. అందుకే అలా ప్రవర్తిస్తూ వుంటారు. మీరు మాత్రం ఇలా తెలిసిన దానికి ఏమీ అనుకోవద్దండి బాబూ. ఆ ఇంటి గుణం అటువంటిది.

అశుభ ఫలితాలు :-

తూర్పు ఆగ్నేయ వీధిపోటు అశుభ ఫలితాలతో పాటుగా ఇంకొన్ని దుష్ఫలితాలు కూడా జరిగే అవకాశము వుంది.

1. ప్రతి ఒక్క దానికి అతికి పోవడము
2. ఆనందము అంటే కూడా తెలియని పరిస్థితులు దాపరించడం
3. మొదట్లో ఆవేశం, తర్వాత చింతించడం,
4. ఒకోసారి సిగరెట్ ముట్టించుకోవడానికి కూడా అగ్గిపెట్టెలో పుల్లలు అయిపోవడం, అంతగా పొగ వూదడం
5. పరోక్షంగా సిగరెట్ బంకు యజమానికి మద్దతు పలికి ఆయనను ఆర్థికంగా బలిసిపోయేలా చేయడం
6. క్షణికానందము, ఇదే జీవితాంతము వుంటుందని భ్రమించడం, అంతలోనే వ్యతిరేకం జరగడం, కృంగిపోవడము.
7. దేనినైనా ఢీ కొంటామని బీరాలు పలకడం, ఆ సమయానికి దస్సిపోయి ఓ మూలకు కూర్చోవడం లేదా అర్జెంట్ పని వుందని మొహం తప్పించడం, మాయం కావడం, అవమానింపబడటం.
8. “నేను సైతం”లా ఏదో సాధిద్దామని ప్రయత్నించడం, పని కాకపోవడం
9. తెలివి తేటలు స్వంతానికి ఉపయోగించుకోలేక పోవడము, అదే మీ తెలివి తేటలను ఇతరులకు దారాదత్తం చేయడం, వారు బాగు పడడం.
10. స్వంతానికి పనికి రాకుండా దేశ సేవలా ఇతరులకు సేవలు చేస్తూ వారు మాట్లాడే ఒక చిన్న సానుభూతి మాట కోసం చెకోరా పక్షిలా ఎదురు చూడడం.
11. ఎంత గొప్ప ఆస్తిపరులై ఉన్ననూ అంతయూ పోగొట్టుకునే పరిస్థితులు దాపురించడం.
12. భద్రత లేని జీవనం, భయం గొలిపే సంఘటనలు.

వీటితో పాటు మసాలా ఏమంటే ముందు పేపర్లలో గల తూర్పు ఆగ్నేయ వీధిపోటు దుష్పరిణామాలు చదువుకో ప్రార్థన. ఆ దుష్పరిణామాలు కూడా ఏ మాత్రం శబ్దం చేయక ఈ ఇంటికి చేరి వుంటాయి. మీరు చదవడమే ఆలస్యం.

ఈ ఆగ్నేయ వీధిపోటు అనునది ఎక్కువ దూరము ఉండాల్సిన అవసరం లేదు. కాస్తంటే కాస్త ఉన్ననూ అనగా చిన్నపాటి వీధి వున్ననూ అది దినాలు గడుచు కొద్దీ బలం పుంజుకొని చెడు ప్రభావాలను గృహం మీదకు వదులుతూ వుంటుంది.

ఏది ఏమైననూ ఆగ్నేయ వీధిపోటు గృహానికి శుభకరం కాదు.

ఇంతలా చెప్పిన నేను ఆగ్నేయ వీధిపోటు గల గృహం ఒకరికి కలసి వస్తుందని చెప్పవచ్చును. అలా అని నా మాటపై అనుమానం పెట్టుకుంటారేమో అది ఏమీ వద్దు. ఈ గృహము అనుకూలం అయ్యేది ఎవరికో తెలుసా ఒక విధవరాలికి. భర్తను పోగొట్టుకున్న విధవరాలు ఇటువంటి గృహంలో వున్నచో ఆమె ఆస్తిని ఎవ్వరూ కొట్టుకు పోలేరు. ఈమెకు మాత్రం బాగా యోగిస్తుంది. యోగిస్తుంది కదా అని శుభ ఫలితాలు వుంటాయని అనుకోవడం పొరపాటు.

గృహ నిర్మాణం కోసం ఎలాంటి స్థలమును కొనాలి, గృహమును ఎలా నిర్మించుకోవాలి, కట్టిన గృహమును కొను సమయంలో తీసుకోవలసిన జాగ్రత్తలు, ఉన్న గృహములో చేయవలసిన వాస్తు సవరణలు ఇత్యాది ఎన్నో వందల విషయాలను ఓర్పుతో ఏరి, కూర్చి అందించినటువంటి “శుభవాస్తు సలహాలు” e-book ను ఇప్పుడే మీ స్వంతం చేసుకోండి. వెల మీరు ఊహించలేనంత తక్కువ ధర.

- రచయిత : సురేష్ సిద్ధాంతి. ఫోన్ : 98481 14778

దక్షిణ ఆగ్నేయ వీధిపోటు

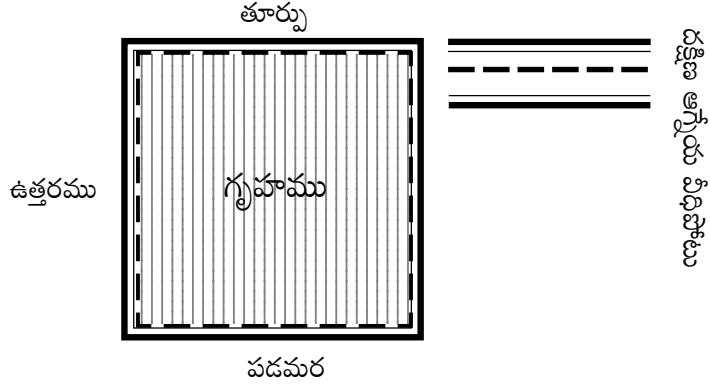

ఒక గృహమునకు దక్షిణ ఆగ్నేయ భాగం నుంచి ఒక వీధి వచ్చి తగిలినప్పుడు ఆ వీధిని దక్షిణ ఆగ్నేయ వీధిపోటు అని అందురు. కొందరు వాస్తు శాస్త్రవేత్తలు దక్షిణ ఆగ్నేయ వీధిపోటు వల్ల శుభ ఫలితములు రావని తెలుపుదురు. అయితే ఇది సరైనది కాదని నా అభిప్రాయము. దక్షిణ ఆగ్నేయములో ఒక వీధి వచ్చి గృహమునకు తగులుతున్నచో అది ఆ గృహమునకు శుభకరమై ప్రత్యేకమైన ఫలితాన్ని గృహానికి అందించును. క్రింది నమూనా పటములు దక్షిణ ఆగ్నేయ వీధిపోటే.

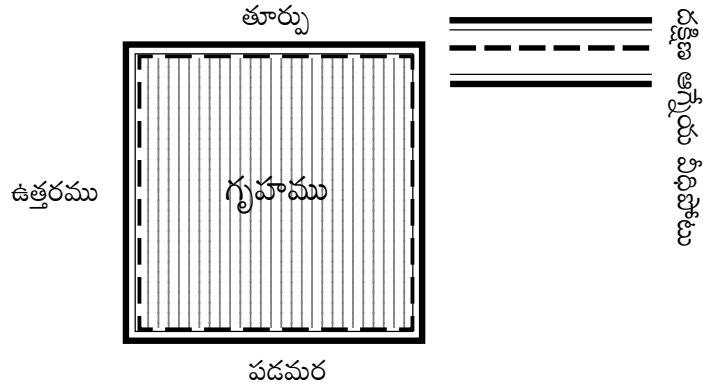

పై చూపించిన నమూనా పటము అందలి వీధిపోటు కూడా దక్షిణ ఆగ్నేయ వీధిపోటే.

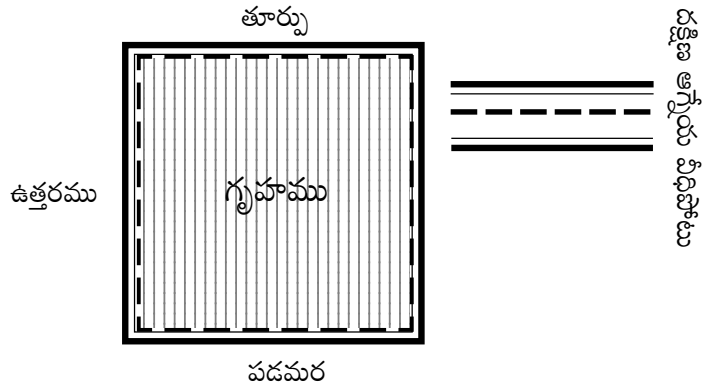

ఈ పటము యందలి వీధిపోటు కూడా దక్షిణ ఆగ్నేయ వీధిపోటే.

ధన సంపాదన ఎక్కువుగా కోరు వారు దక్షిణ ఆగ్నేయ వీధిపోటు గల గృహమును ఎంచుకోవచ్చును. ఈ దక్షిణ ఆగ్నేయ వీధిపోటు గల గృహము, గృహస్థులకు మంచి ధనాదాయాన్ని ఇప్పించును.

అయితే దక్షిణ ఆగ్నేయ వీధిపోటు గల గృహమునకు తూర్పు భాగంలో ఖాళీ ఉండడం శ్రేయస్కరము. లేనిచో ఇంట మగవారు స్త్రీ మాటను వినవలసి రావచ్చును. వీరి మాటకు బలం తక్కువ వుండును.

దక్షిణ ఆగ్నేయ వీధిపోటు గల గృహమునకు ఉత్తరము ఖాళీ వుండడం అనేక విధాలా శుభము. ఒకవేళ లేనిచో స్త్రీకి కొన్ని మానసిక సమస్యలు, రుగ్మతలు, చర్మ వ్యాదులు ఏర్పడును. పైగా గృహస్థులు చేయు వ్యాపారంలో పోటీ దారుల వలన కొన్ని సమస్యలు సంభవించును. లేదా పోటీ తత్వంతో గృహస్థుడు కాస్త నలగడకు గురి కావచ్చును.

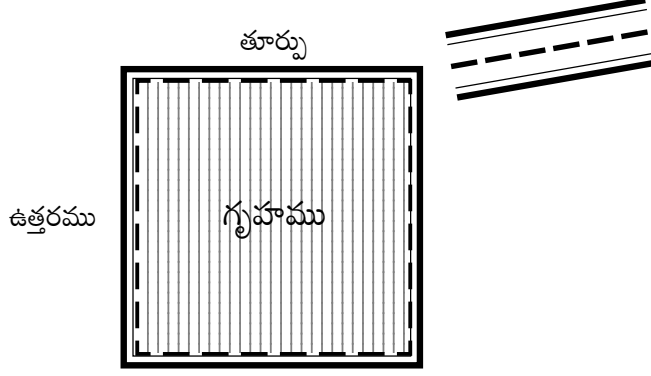

ఇటువంటి గృహాలు ఆగ్నేయ ఫలితాలను కూడా గృహము మీదకు వదులును. దక్షిణ ఆగ్నేయం వీధిపోటు ఫలితాల బలం తగ్గును.

ఈ విధంగా గృహమునకు ఉన్నట్లు అయితే ఆగ్నేయ వీధిపోటు నివారణా పద్ధతులను పాటించడం మంచిది. అప్పుడు ఈ వీధిపోటు యందలి రెండు భాగాలైన ఆగ్నేయ వీధిపోటు ఫలితములు మరియు దక్షిణ ఆగ్నేయ వీధిపోటు ఫలితములలో అశుభకరమైన ఆగ్నేయ వీధిపోటు ఫలితాల నుంచి బయట పడి శుభకరమైన దక్షిణ ఆగ్నేయ వీధిపోటు ఫలితాలు లభించును.

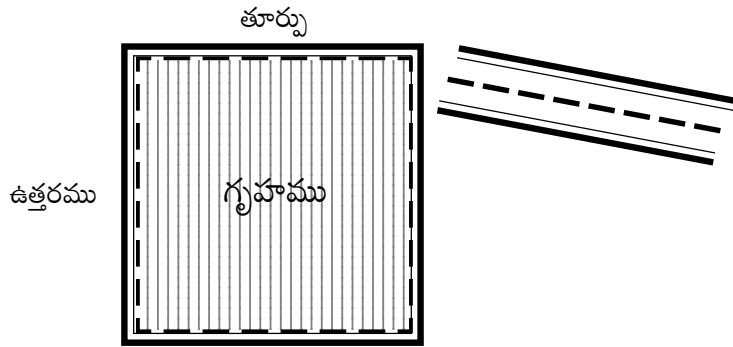

పై పటము యందలి వీధిపోటును గమనించుము. వీధిపోటు తగలడము అయితే గృహమునకు దక్షిణ ఆగ్నేయ భాగంలో తగులుతున్నది. అయితే వీధి చివరి భాగం దక్షిణమునకు ప్రయాణం చేస్తున్నది. ఈ గృహమునకు దక్షిణ ఆగ్నేయ వీధిపోటు ఫలితాలలో కొద్ది భాగము మరియు దక్షిణ వీధిపోటు ఫలితాలను ప్రసరింపచేయును. అలా కాకుండా ఈ వీధి ఈ తీరులోనే అలా ముందుకు సాగుతూ వెళ్ళే, వెళుతూ, వెళుతూ గృహము బయట దూరములో నైరుతి భాగమును ముట్టడానికి అవకాశము ఎక్కువ. అప్పుడు ఆ వీధిపోటు శుభ ఫలితాలను ఇవ్వడము కష్టము.

దక్షిణ వీధిపోటు ఇచ్చు శుభ ఫలితములు :-

1. ధన ఆదాయము, నివాసము ఉన్న చోటికే ధనం వచ్చి చేరటం, వారి వారి విద్యల్లో అద్భుతంగా ముందుకు రాణించడం, తద్వారా ధనం ఎక్కువుగా కూడడం,
2. ఈ గృహస్థులకు అహంభావము ఉండడం జరుగుతుంది. తమ మాట నెగ్గాలనే తపన కూడా బాగా వుంటుంది.
3. ధర్మబద్ధమైన సంపాదన చేస్తారు, అనగా పీడించడం తదితరములు వుండకపోవచ్చును.
4. పరులుచే గౌరవింపబడటం, ఓ ఉన్నతాసనం లభించడం
5. ప్రజలు మెచ్చే, ఔరా అనిపించేలా ఓ ఘనకార్యాన్ని సాధించడం,
6. మంచి ఆరోగ్యం (నైరుతిలో దోషం ఉండరాదు)
7. ఆడ పిల్లలకు త్వరగా పెళ్లిళ్లు కావడం ఈ గృహం ప్రత్యేక లక్షణం
8. ఆడ పిల్లలకు పెళ్లి కాని తల్లిదండ్రులు ఇటువంటి గృహములలో నివాసమున్నచో త్వరలోనే ఆడ పిల్లలకు మంచి సంబంధాలు లభించి పెళ్లి కావడం, ప్రత్యేకంగా మంచి సంబంధాలు లభించడం జరుగును.
9. ఇటువంటి గృహాలలో ఆడ పిల్లల కిలకిలలు ఎక్కువుగా వుంటాయి.
10. గృహస్థులు లక్ష్మీ కటాక్ష ప్రాప్తులు,
11. ఇటువంటి గృహాలకు తూర్పు ఖాళీ ఉన్నచో మగ వారికి మంచి కీర్తి ప్రతిష్టలు లభ్యమగును.
12. ఉత్తరము బాగా ఖాళీ ఉన్నచో స్త్రీ బాగా సుఖపడి కుటుంబానికి మంచి పేరు తీసుకువచ్చి యశస్సుతో వెలిగి పోవును, వద్దంటే డబ్బులా ఆ ఇంటికి పేరుండును.
13. జన ఆకర్షణ బాగా వుండడం, సుఖ పడటం, అజమాయిషి.

ఇటువంటి గృహాలకు బయట నైరుతి భాగంలో ఖాళీ వుండి తూర్పు ఆగ్నేయ వీధిపోటో లేక తూర్పు ఆగ్నేయ నడక లభించడమో జరిగినచో గృహస్థునికి గుండె జబ్బులు రావడమో, ఆకస్మాత్ సంభవించే పరిణామాలతో కొద్ది రోజులు తల్లడిల్లి అహంభావాన్ని వీడు పరిస్థితులు రావచ్చును. వచ్చిన ధనం ఎలా వెళ్లిపోయెనో అర్థం కానట్లుగా మాయమవుతూ వుంటుంది. అనవసర, టెన్షన్లు, మాటను నిలబెట్టుకోలేక పోవడం, విపరీతమైన ఖర్చు, అనారోగ్యం సంభవిస్తాయి. డాక్టర్ల చుట్టూ ఎక్కువుగా తిరగడం కూడా జరుగవచ్చును. మరణాలు, హత్యలు కూడా జరగడం వుండును. ఒక చెడును తట్టుకోవచ్చు. చెడు శాతం పెరిగే కొద్దీ శక్తి నశించి పోరాట మహిమ తగ్గిపోవును. మానసికంగా ఎంత బలంగా ఉన్ననూ ఒక దానిపై ఇంకొక దెబ్బ పడునప్పుడు మానసికంగా కృంగి పోవడము జరుగును.

గృహం నిర్మించాలంటే అందుకు వాస్తుశాస్త్ర రీత్యా నమూన పటము ఉండడం ఎంతో మంచిది. గృహమంతయూ నిర్మించిన తరువాత వాస్తుశాస్త్ర రీత్యా గృహము లేదని తలచి బాధ పడి మంచి ఫలితములు రాక, గృహమునకు సవరణలను కావించడం కన్నా, మొదటే గృహమును వాస్తుశాస్త్ర రీత్యా నిర్మించినచో మంచి ఫలితములు పొందుతూ మరియు ధనము, శ్రమ, మన విలువైన సమయం వృధా కాకుండా జాగ్రత్త తీసుకోవచ్చును. కేవలం గృహ నమూన పటముల కొరకై ఓ పుస్తకమును విడుదల చేయడమైనది. **“గృహవాస్తు నమూనా పటములు” (హౌస్ ప్లాన్స్) e-book** ను తక్కువ ధరకే అందజేయడమైనది. ఇప్పుడే మీ స్వంతం చేసుకోండి.

దక్షిణ వీధిపోటు

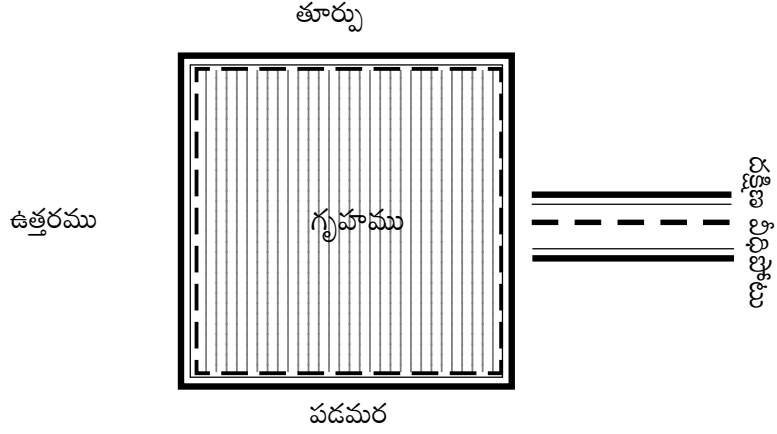

గృహమునకు దక్షిణ భాగం నుంచి ఒక వీధి వచ్చి తగిలినప్పుడు ఆ వీధిని దక్షిణ వీధి పోటు గల గృహము అని అందురు. మరియు ఆ వీధిని దక్షిణ వీధిపోటు అని అందురు.

మనం ఇంతకు ముందు చెప్పుకున్నట్లుగా దక్షిణ వీధిపోటు కలిసి రాదని కొందరు శాస్త్రవేత్తల అభిప్రాయము. ఇప్పుడు మనం ఆ దిశగా చర్చను ప్రారంభించాలి.

ముందుగా మనము చర్చను ప్రారంభించే ముందు ఒక విషయంలో అసహనమును ప్రదర్శించవలసి వస్తుంది. తూర్పు వీధిపోటు గృహమునకు మనము పెద్దగా చర్చించినాము. అదే చర్చ ముందు ముందు కూడా సాగును. అయితే తూర్పు వీధి గృహస్థులకు ఈ చర్చ చాలా ఇబ్బందికరంగా వుంటుంది. కానీ ఈ విషయములన్నీ రాయకపోతే దక్షిణ వీధి గృహస్థుల పరిస్థితి ఏమిటి? వారికి కావలసిన విషయము అందదు. ప్రతి ఒక్కరిని సంతృప్తి పరచవలెనన్న అన్ని విషయాలు కులంకషంగా చర్చించవలసి వుంది.

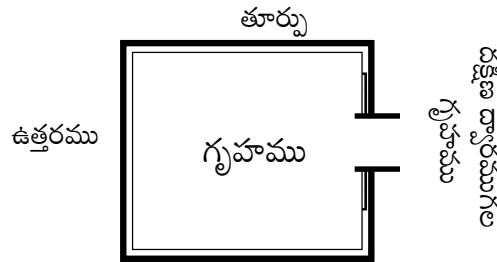

పటమును గమనించినప్పుడు దక్షిణ ద్వారము ఉన్న గృహము అశుభ ఫలితములను ఇవ్వదు. అలాగే ఇంకాస్త ముందుకు వెళ్దాము.

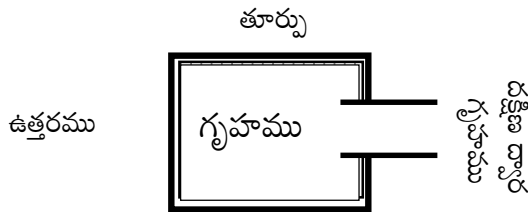

దక్షిణ ద్వార గృహము వీధిపోటుగా రూపాంతరం చెందడాన్ని చూడండి.

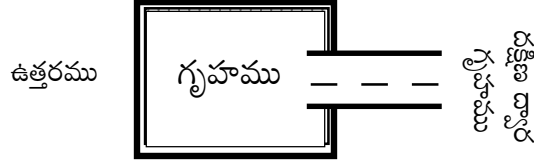

దక్షిణ ద్వారము ఎలా రూపాంతరం చెందుతూ వీధి అవుతున్నదో చూడండి. దక్షిణ ద్వారం తప్పు కానప్పుడు దక్షిణ వీధి ఎలా తప్పు అవుతుంది. అయితే మీరు ఇక్కడ మతలబును గమనించాలి. అదే పటము ద్వారా గమనిద్దాము.

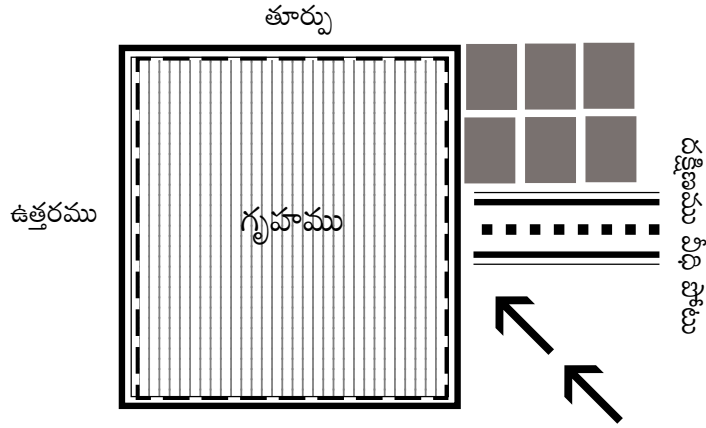

కొందరి శాస్త్రవేత్తల అభిప్రాయము ఏమంటే దక్షిణ వీధిపోటు గృహము యోగించదని తెలుపుదురు. అది ఎందుకో పై పటమును చూసిన మీకు అర్థమగును. గృహము బయట ఆగ్నేయ భాగంలో అనగా వీధికి పై భాగంలో గృహములు ఉన్నచో అప్పుడు నైరుతి భాగం ఖాళీ అయి ఒక వీధిపోటులా పని చేసి గృహమును దెబ్బ తీయును. అందుకొరకు ఇన్ని విషయాలు మీకు వివరించడానికి మనస్ఫూరించక లేదా సమయం తక్కువయ్యో, లేదా పరిస్థితులు అనుకూలించకనో చెప్పకుండా దక్షిణ వీధిపోటు యోగించదని చెబుతుండవచ్చును. వారి ఊహ సరి అయినదే. చిన్న పొరపాటు జరిగినను బాధ పడుతారని దూర దృష్టితో అలా చెప్పి వుండవచ్చును. ఒకవేళ క్రింది పటము నమూనాలా గృహము ఉన్నచో దక్షిణ వీధిపోటు యోగిస్తుందని మీకు చెప్పవచ్చును.

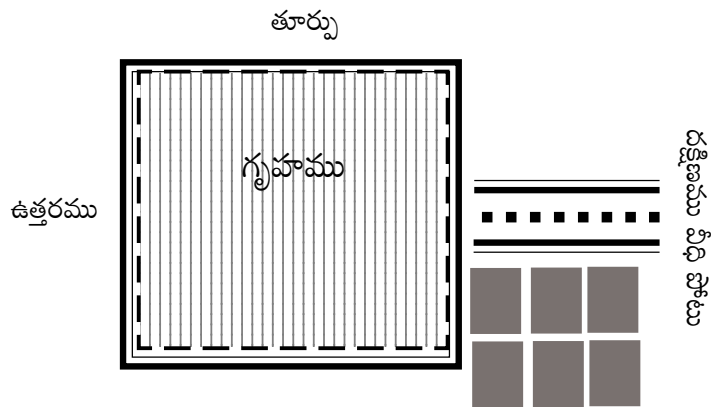

ఇప్పుడు పై గృహములో గృహ సముదాయాలు గృహమునకు నైరుతి భాగంలో ఉన్నవి. అనగా వీధికి క్రింది ప్రక్కన. అయితే ఇప్పుడు ఆగ్నేయం నుంచి చూపు గృహం మీదకు ప్రసరిస్తుంది. తగిన జాగ్రత్తలు తీసుకోవాలి. అంటే ఆగ్నేయ దోష పరిహార సవరణలు కావించినచో గృహము బాగా యోగించును.

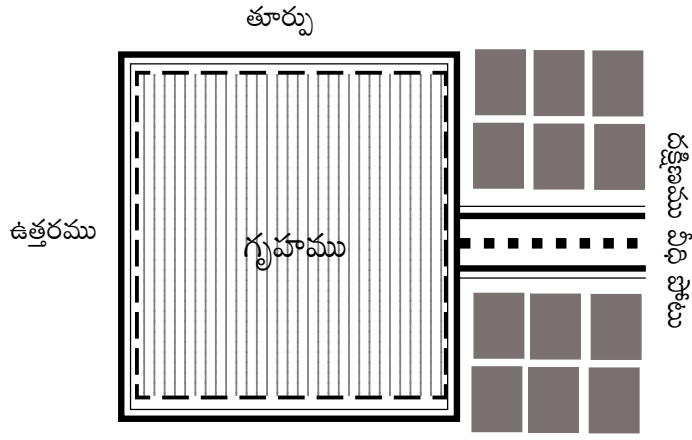

ఇప్పుడు పూర్తిగా రూపాంతరం చెందిన దక్షిణ వీధిపోటు గృహాన్ని చూస్తున్నారు. ఏ తొందర లేదు.

దక్షిణ వీధిపోటు శుభ ఫలితములు :-

1. దక్షిణ ఆగ్నేయ వీధిపోటు గృహంపై ఎటువంటి ఫలితములను ప్రసరింప చేసి శుభ ఫలితములను లభింపచేస్తుందో వాటి కన్నా, తక్కువ మోతాదులో శుభ ఫలితాలను గృహము మీదకు వదులును.
2. ఇటువంటి గృహాలను ప్రత్యక్షంగా పరిశీలన చేసి సరైన సవరణలు కావించినచో గృహస్థులకు బాగా యోగించును.
3. ఏ చిన్న పొరపాటు జరిగిననూ గృహానికి శుభ ఫలితములు రాకుండా చెడు ఫలితములు వచ్చే ప్రమాదముంది. తగిన జాగ్రత్తలు తీసుకున్నప్పుడే శుభములు జరుగును.
4. ఈ దక్షిణ వీధిపోటు కాస్త నైరుతి పక్కకు జరిగితే ప్రమాదకరమైన పరిస్థితులను చూడవలసి వుంటుంది.
5. ఇదే వీధిపోటు కాస్త ఆగ్నేయం ప్రక్కగా జరిగినప్పుడు శుభ ఫలితాలు మెండుగా లభించును.
6. దక్షిణ వీధిపోటు నైరుతి ప్రక్కకు జరిగి ఉన్నప్పుడు చెడు వీధిపోటు నివారణా పద్ధతులను పాటించినచో అశుభ ఫలితములు తగ్గి శుభఫలితముల శాతము హెచ్చును.
7. దక్షిణ వీధిపోటు గల గృహమునకు ఉత్తరములో ఖాళీ ఉండడం చాలా మంచిది.
8. గృహమునకు తూర్పున ఖాళీ ఉండడం ప్రసస్థము.
9. వాస్తు రీత్యా అనుకూలంగా ఉన్నట్లు అయితే స్త్రీ సౌఖ్యం, కుటుంబంలో సఖ్యత, ఆరోగ్యము, బోగభాగ్యాలు, ధనాదాయం.

ఈ దక్షిణ వీధిపోటు ఫలితాల గురించి ఇంకాస్త సరైన విధములో చెప్పాలంటే హోటల్ యందు లభించే చౌ చౌ బాత్ లా, బిస్కెట్లలో లభించే క్రాక్ జాక్ లా, వ్యాపారస్థుల దగ్గర వుండే తక్కెడలా ఫలితాలు వుంటాయి.

ఏ మాత్రం జాగ్రత్త తీసుకోనిచో అశుభ ఫలితములు హెచ్చి విశ్వాసము కోల్పోవడము జరుగును. ప్రమాదాలు, అనారోగ్యాలు, మరణాలు, ఆర్థిక ధన నష్టము, అకస్మాత్ సంభవించే పరిణామాలతో కుటుంబం తల్లడిల్లిపోవడం జరుగును.

ఒకవేళ సరైన జాగ్రత్తలు తీసుకొని ముందు జాగ్రత్తలు చేపడితే ప్రమాదం ఏమాత్రం జరగక శుభ ఫలితాలు బాగా హెచ్చును. గమనించాలి. ఈ గృహం విషయంలో చిన్న పొరపాటు జరిగిననూ చింతించాల్సి రావచ్చును.

దక్షిణ నైఋతి వీధిపోటు

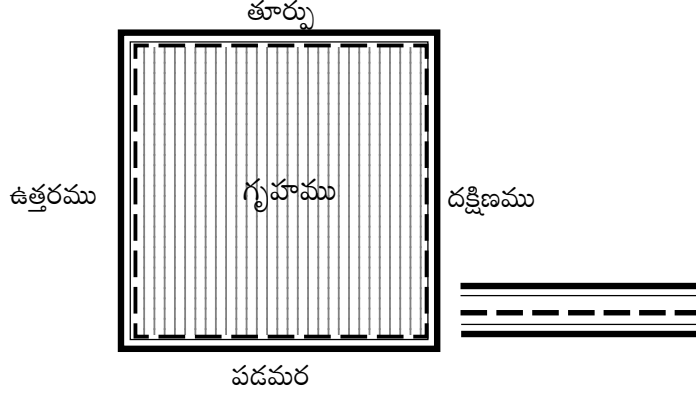

గృహమునకు దక్షిణ నైరుతి భాగం నుంచి ఒక వీధి వచ్చి తగిలినప్పుడు ఆ వీధిని దక్షిణ నైరుతి వీధి పోటు గల గృహము అని అందురు. మరియు ఆ వీధిని దక్షిణ నైరుతి వీధిపోటు అని అందురు.

ప్రమాదకరమైన వీధిపోట్ల క్రమంలో ఈ వీధిపోటు కూడా ఒకటి. దీని పాలు పడి ఎందరో ఎన్నో రకాలుగా నష్టాలను చవి చూశారు. వారి అనుభవించిన కష్టాలు అంతా ఇంతా కాదు.

దక్షిణ నైరుతి వీధిపోట్లలో రెండు రకాలు :-

1. స్వభావ (స్వయం) సిద్ధంగా ఏర్పడిన వీధిపోటు
2. స్వతహాగా చేసిన పొరపాటుతో ఏర్పడిన వీధిపోటు

స్వభావ సిద్ధంగా అనగా ఒక గృహమునకు ఒక వీధి వచ్చి తగిలినప్పుడు అది స్వభావ సిద్ధంగా ఏర్పడిన వీధిపోటు అని అందురు. అదే రెండవ రకమైన స్వతహాగా చేసిన పొరపాటు ఏమిటంటే గృహమును పశ్చిమ భాగమునకు జరిపి కట్టుకున్నచో అప్పుడు గృహమునకు దక్షిణ నైరుతి వీధిపోటు వచ్చి తగులును. మరియు ఉత్తర వాయువ్య వీధిపోటు కూడా తగులును. అయితే ఇటువంటి వీధిపోట్లు ఎలా ఏర్పడనంటే నైరుతి మూల గృహమునకు ఇటువంటి పరిస్థితులు వచ్చును. జాగ్రత్తలు తీసుకొని నిర్మాణం చేయవలెను. నైరుతి మూల గృహమునకు దక్షిణ వీధిపోటు తగులుతున్నట్లు అయితే క్షణం ఆలస్యం చేయక ప్రతిష్ట కలిగిన ఓ వాస్తు శాస్త్రవేత్తను పిలిపించి పరిశీలింప చేయించి సవరణలు పొందవలెను.

దక్షిణ నైరుతి వీధిపోటు వల్ల జరిగే అశుభాలు :-

1. అభద్రతా భావం
2. అనారోగ్యం, మందులకు లొంగని జబ్బులు, డాక్టర్ల చుట్టూ తిరగడం
3. ఆటు పోట్ల మధ్యలో చిక్కుకుపోవడం, అసహనం
4. ఆర్థిక నష్టం, పతనం కావడం, వ్యాపారం మూత పడడం
5. స్త్రీలపై చెడు ప్రభావం, దుర్మార్గపు ఆలోచనలు, జీవితాలు నాశనం కావటం, దీనికి ఆగ్నేయ దోషాలు తోడు అయితే, కీర్తి ప్రతిష్టలు నశించేలా వ్యవహరించడం, అయితే సరిదిద్దుకోలేని పొరపాట్లు చేసి సర్వనాశనం కావటం, మరణాలు, చంపడం, హత్య కావించబడటం, జైలు జీవనం.
6. గృహస్థులు ఎప్పుడూ మనో వేధన కలిగి పీడింపబడటం,
7. అయోమయ జీవనం, ఇతరులపై ఆధారపడాల్సి రావడం,
8. యాక్సిడెంట్లు, దుర్మరణాల పాలు కావడం.

ఏ చెడు వీధిపోటు అయినా సవరణ కావించడానికి అనుకూలం లేనట్లు అయితే ఆ గృహాన్ని వదిలి వేయడం చాలా మంచిది.

అయితే దక్షిణ నైరుతి, నైరుతి, మరియు పశ్చిమ నైరుతి వీధిపోట్ల గృహాల విషయంలో అశ్రద్ధ, అలస్యం పనికి రాదని పదే పదే యోచించి తగిన విధంగా జాగ్రత్తలు తీసుకోవడం శ్రేయస్కరం.

పెద్ద సంస్థలకు నైరుతి వీధిపోట్లు ఉన్నప్పుడు తగిన జాగ్రత్తలు తీసుకోకపోతే దినాలు గడిచే కొద్దీ వారు దుష్పరిణామాలను ఎదుర్కోవలసి వస్తుంది. అంత పెద్ద సంస్థ సైతం మూసి వేయబడడానికి అవకాశాలు ఎక్కువ.

ఒక్క సమస్యను అయితే వేగవచ్చును. చిత్ర విచిత్రమైన సమస్యలు సినిమా రీళ్లలా రోజూ వస్తూ వుంటే ఎలా వేగేది. మొదట్లో కొన్ని సమస్యలను ధైర్యంగా ఎదుర్కొని పోరాడి సాధించుకోవచ్చు. కానీ చివరికి వాటి ప్రభావ ఫలితానికి గురి అయి శక్తి నశించి వాటి ఫలితాలచే పీడింపబడడం జరుగుతుంది.

పెద్ద సంస్థ అయినా, ఫ్యాక్టరీ అయినా దివాళా తీయించేలా చేసి పతనం దిశగా పరుగులు తీస్తుంది. ఎంతగా పోరాడిననూ ఫలితాలు కానరావు. ఉత్సాహం ఉండదు. హుషారుగా చేయాలనుకునే పనులు విషయంలో కలిసి రాక ఉత్సాహం నశించి నీరసపడి సరియైన ఆలోచన పారక తప్పుడు నిర్ణయాలు తీసుకునే అవకాశం చాలా ఎక్కువుగా వుంటుంది.

మానసిక క్షోభకు గురి అయి ఇబ్బందులు పడాలి. జాగ్రత్తలు తీసుకుంటే మంచి ఫలితాలు కనిపిస్తాయి.

నైరుతి వీధిపోటు

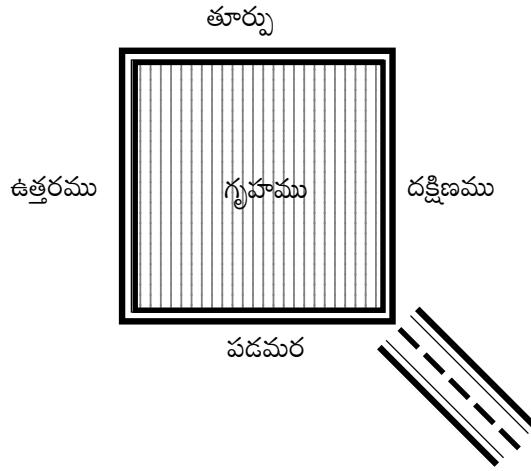

గృహమునకు నైరుతి భాగం నుంచి ఒక వీధి వచ్చి తగిలినప్పుడు ఆ వీధిని నైరుతి వీధి పోటు గల గృహము అని అందురు. మరియు ఆ వీధిని నైరుతి వీధిపోటు అని అందురు.

దక్షిణ నైరుతి వీధిపోటు ఫలితములు మరియు పశ్చిమ నైరుతి వీధిపోటు ఫలితములు రంగరించి వడబోసి గృహముపై ఫలితాలను కుమ్మరించేదే ఈ నైరుతి వీధిపోటు అని చెప్పవచ్చును. ఇది మహా దోష పూరితమైన వీధిపోటు.

మామూలుగా అయితే ఒక వ్యక్తి ముందుగా నడుస్తూ వెళ్ల గలడు. అదే వ్యక్తిపై ఇంకొకరు కూర్చోని కాళ్లతో కొడుతూ ముందుకు వెళ్లమన్నప్పుడు ఎటువంటి పరిస్థితులను మోసే వాడు అనుభవిస్తాడో అటువంటి కష్టాన్ని ఈ గృహము అనుభవించవలసి వస్తుంది.

ఎటు ప్రక్క అయితే వీధిపోటు రాకూడదో అక్కడినే వీధిపోటు రావడం జరిగింది. ఎటునుండి అయితే గాలి వచ్చి గృహమునకు తగలరాదో అటునుండే గాలి వచ్చి తగులుతున్నది. నైరుతి మూల బాగా మూసుకు పోయి లేదా ఎత్తైన కట్టడాలు, గుట్టలో ఉండడం చాలా శ్రేయస్కరం. దానికి విరుద్ధంగా ఉండినదే ఈ నైరుతి వీధిపోటు.

దీనివల్ల కలిగే దుష్పరిణామాలను ఎదుర్కోవడం చాలా కష్టంగా వుంటుంది. కాలువను ఈదవచ్చు. శక్తి కూడగట్టుకుంటే చిన్నపాటి సరస్సువైనా ఈదవచ్చునేమో. మహాసముద్రాన్ని ఈది ఆవలి ఒడ్డుకు చేరడం సాధ్యమయ్యే పనేనా. అటువంటి కష్టాన్ని ఈ వీధిపోటు గృహస్థులపై వదులుతుంది.

అశుభ పరిణామాల చిట్టా :-

1. అభద్రతాభావం,
2. ఏదో కోల్పోయినట్టుగా ఎప్పుడూ ఉండడం,
3. మానసిక క్షోభ, అశాంతి, భద్రత లేని జీవనం
4. మరణాలు, బలవంతపు మరణాలు,
5. భయంకరమైన రోగాలు, కుష్టు, క్యాన్సర్, గుండెపోటు ఇతరత్రా.
6. చేతికి వచ్చిన సంతానం దెబ్బ తినడం,
7. ఆలోచనలు నశింపబడటం ఇతరత్రా.

పశ్చిమ నైరుతి వీధిపోటు

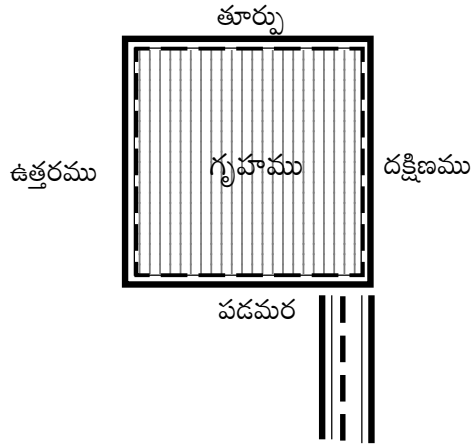

గృహమునకు పశ్చిమ నైరుతి భాగంలో ఒక వీధి వచ్చి తగులుతున్నప్పుడు ఆ గృహమును పశ్చిమ నైరుతి వీధిపోటు గృహమని మరియు ఆ వీధిని పశ్చిమ నైరుతి వీధిపోటు అని అందురు.

దక్షిణ నైరుతి వీధిపోటు స్త్రీలపై, ధనంపై ఎంతటి చెడు ప్రభావాన్ని చూపిస్తుందో పశ్చిమ నైరుతి వీధిపోటు పురుషులపై మరియు భద్రతపై అంతటి ప్రభావాన్ని చూపిస్తుంది. ముఖ్యంగా పశ్చిమ నైరుతి వీధిపోటు ఇంటి పెద్దపై మరియు పెద్ద పిల్లలపై ప్రభావాన్ని చూపిస్తూ వుంటుంది.

రాజు అంతటి వాడు కూడా ఇటువంటి గృహములలో నివసించినచో కాలం గడుచు కొద్దీ రాచరికం నశించడం లాగా కష్టాలను ఎదుర్కోవాలి.

అశుభ ఫలితాల ఖాతా :-

1. బాగా చక్కగా పని చేస్తూ కుటుంబాన్ని పోషించే పురుషుడు అకస్మాత్తుగా పక్షవాతం దెబ్బతినో లేక భయంకరమైన వ్యాధి గ్రస్తుడు అయ్యో నేల పడటం,
2. ఇంట స్త్రీ చేతిలో కీలు బొమ్మలా ఆడింపబడటం, అసమర్థుడిలా కావడం, కష్టాలకు తలొగ్గి గంగిరెద్దులా తల ఊపడం, ఆలోచన నశించి పోవడం, స్త్రీ, ఇతరుల ఆలోచనలపై ఆధారపడటం, వీరు అనుభవించే కష్టాలను, నష్టాలను ఎవ్వరూ పట్టించుకోక పోవడం, గుర్తింపు లేక పోవడం, భయం భయంగా ఉండటం, అయోమయం, ప్లానింగ్ అనేది లేక పోవడం, చిన్న పనికైనా పెద్దగా యోచించడం, చిన్న తగువు వచ్చినా దానిపై మెదడులోని నరాలు చిట్టేలా ఆలోచించడం, ఏమీ సాధించలేక పోవడం, ఇతరాత్ర.
3. ధన నష్టాలు, ఘోరమైన ఆర్థిక పతనం,
4. దుర్మననాలు, మసాలా ఆహారం తినాలని మనస్సు పీకడం, మాసాంహారం ఎక్కువగా భుజించడం, మద్యపానం, ఒక మత్తులో జోగడం ఇతరత్రా.
5. ఇంట స్త్రీ చేతికి చిక్కే సంఘటనలు జరగడం లేదా రోగాల పాటు బడి స్త్రీచే సేవలు చేయించుకోవలసి వచ్చి సూటిపోటు మాటలు అనర్థాలు, కొట్లాటలు, తన్నుకోవడాలు, ఆయుధాలకై వెతకడాలు.
6. ఎప్పుడూ కీచులాటలు, ఏదో విషయంలో తప్పు చేసి నిందింపబడుతూ పెద్దరికాన్ని కోల్పోవడము.
7. ఒక్కోసారి రహస్య జీవనానికి సైతం సిద్ధ పడటం, ఇతరులకు మొహం చూపించాలంటేనే ఎందుకో తెలియని నిరాశక్తత, ఏమీ సాధించలేదనే భావనచే కృంగిపోవడం, చిన్నపాటి సందుల్లో తిరుగుతూ ఎవ్వరికీ కనిపించకుండా గమ్య స్థానానికి చేరాలని యోచించడం.

ఇటువంటి గృహాలలో నివాసమున్న వారు ఒకవేళ ఈ గృహం మంచిది కాదని తెలిసిననూ బయటకు రావడానికి ఈ గృహము అనుమతిని ఇవ్వదు. ఏదో ఒక పని అడ్డు తగిలి ఇల్లు మారాలన్న ఆలోచనను ప్రస్తుతానికి తొలగించడం, ప్రయత్నాలు సఫలం కాకుండా పోవడం జరుగును.

చివరికి ఓ మంచి వాస్తు శాస్త్రవేత్తను పిలిపించి గృహ సవరణలు కూడా చేయించడానికి వీలు కాకపోవచ్చు. బలవంతంగా మీరే నిర్ణయం తీసుకొని ముందుకు సాగి సవరణలు కావించి మంచి ఫలితాలను రాబట్టండి.

విద్యార్థులు అనగానే మన విద్యా జీవితం గుర్తుకు వస్తుంది. అప్పుడు మనం చేసిన అల్లరి, కష్టపడి చదివిన చదువు, మన తల్లిదండ్రులు మనల్ని ప్రోత్సహించిన విధానము గుర్తుకు రాక తప్పదు. అన్నీ సరే, కానీ ఆనాడు వాస్తు శాస్త్రమును పాటించి విద్యను కొనసాగించి ఉంటే ఎంతటి అద్భుతమైన ఫలితములను పొందేవారము కదా. గతం గతః. ఇక జరుగబోయే భవిష్యత్తు మనకు ముఖ్యము. మనకు వాస్తు శాస్త్రము ఆనాడు అందుబాటులో లేకపోయినా నేడు కనీసం మన పిల్లల భవిష్యత్తును దృష్టిలో ఉంచుకొని అయినా వాస్తు శాస్త్రమును పాటించడం వల్ల వారు అతి గొప్ప విజయాలను పొంది సమాజంలో మనకు గుర్తింపును తీసుకురాగలరు. అన్ని విషయాలను దృష్టిలో ఉంచుకొని ప్రత్యేకంగా విద్యార్థుల కోసం వెలువరించిన **“విద్యార్థులు - వాస్తు” e-book** ను సమాజ శ్రేయస్సును దృష్టిలో ఉంచుకొని తక్కువ ధరకు విడుదల చేయడమైనది.

- రచయిత : సురేష్ సిద్ధాంతి. ఫోన్ : 98481 14778

పశ్చిమ వీధిపోటు

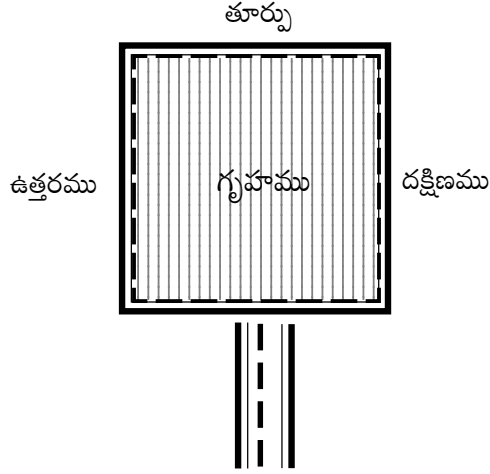

గృహమునకు పశ్చిమ భాగం నుంచి ఒక వీధి వచ్చి తగిలినప్పుడు ఆ వీధిని పశ్చిమ వీధి పోటు గల గృహము అని అందురు. మరియు ఆ వీధిని పశ్చిమవీధిపోటు అని అందురు.

ఈ వీధిపోట్ల విషయంలో కూడా కొన్ని రకాలైన అపోహలు ఉన్నాయి. పశ్చిమ వీధిపోటు మంచిది కాదని కొందరు తెలుపుదురు. అది ఏలనో చిన్నపాటి చర్చ సాగిద్దాము.

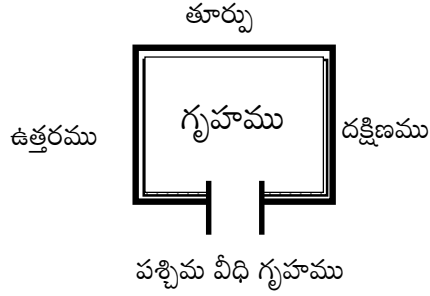

ఇది పశ్చిమ ద్వారము గల గృహము. వీధిగా సాగుతుండడాన్ని చూడండి. పశ్చిమ ద్వారము గల గృహము శుభకరమనే విషయము మీకు తెలిసినదే. అదే ప్రక్కగా గల పశ్చిమ వీధిపోటు అశుభము ఎలా కాగలదు. అయితే కొన్ని పరిస్థితులలో ఇదే పశ్చిమ వీధిపోటు అశుభకరమైన ఫలితాలను ఇస్తుంది. అది ఎలానో ఇప్పుడు చూద్దాము.

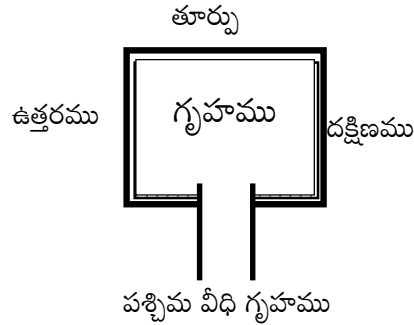

పశ్చిమ ద్వార గృహము ఎలా వీధిపోటులా రూపాంతరం చెందుతుందో మీ అవగాహన కొరకు చూపించడం జరుగుతున్నది. దీని తర్వాత దశను చూడండి.

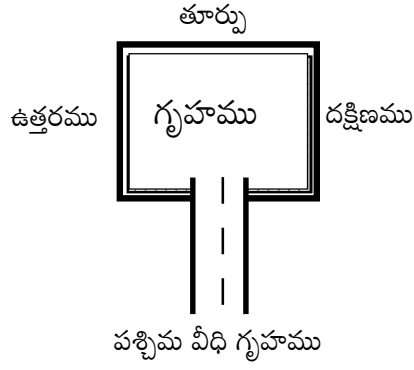

పశ్చిమ ద్వారము ఎలా వీధిపోటులా రూపాంతరం చెందినదో గమనించాలి. ద్వారము ఎప్పుటికీ వీధిలా రూపాంతరం చెందదు. అయితే మనకు ఒక అవగాహన రావడానికి మాత్రమే ఈ రూపాంతర విధానాలను ఏర్పాటు చేసుకోవడం జరిగినది.

ఈ పశ్చిమ వీధిపోటు వల్ల గృహస్థులు శుభ ఫలితాలను పొందుదురు. అయితే కొన్ని సందర్భాల్లో ఇదే పశ్చిమ వీధిపోటు వల్ల గృహస్థులు అనేక విధాలైనటువంటి కష్టాలను అనుభవింతురు.

తూర్పు వీధిపోటు గృహము మరియు దక్షిణ వీధిపోటు గృహములను ఎలా అయితే చర్చించినామో అలాగే దీన్ని కూడా చర్చిద్దాము.

ఇటువంటి పరిస్థితులు ఉన్నప్పుడు జాగ్రత్తలు ఎలా తీసుకోవాలో ముందు ముందు బాగా తెలుసుకుందాము.

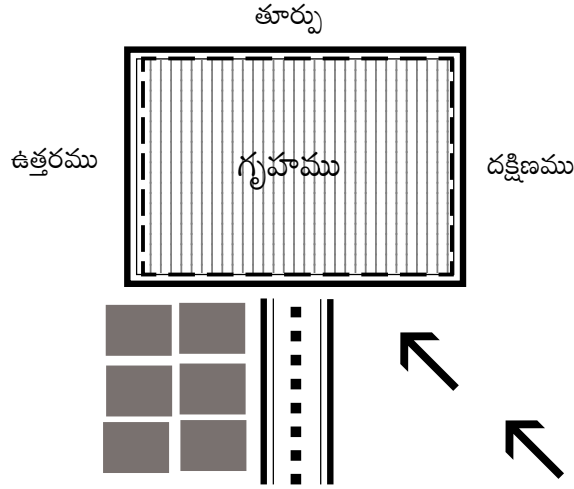

పశ్చిమ వీధిపోటు కలిసి రాదని ఎందుకు చెప్పుతారో పై పటమును చూస్తే మీకు అర్థమై వుంటుంది. వీధికి ఎడమ ప్రక్కన గృహములు వుండి కుడి ప్రక్కన గృహములు లేనిచో అనగా ముఖ్య గృహానికి నైరుతి భాగంలో గృహములు లేనిచో దాదాపుగా గృహమునకు నైరుతి వీధిపోటులా తగిలి చెడు ఫలితాలను చూపించును. ఇప్పుడు తరువాత పటమును గమనించండి.

వాస్తుశాస్త్రంపై ఎన్నో విషయాలను పొందికగా తయారుచేసి అందించినటువంటి **“వాస్తు విశేషాలు”** e-book ను కొనండి. అందరికీ అందుబాటులో ఉండాలనే ఉద్దేశ్యంతో అతి స్వల్ప ధరకే అందజేయడమైనది. అతి ముఖ్యమైన విషయాలను పుస్తక రూపకంగా తయారుచేసి అందించినటువంటిది. వాస్తు శాస్త్రంలో ఎన్నో విషయాలను క్లుప్తంగా వివరించి వెలువరించిన పుస్తకం.

- రచయిత : సురేష్ సిద్ధాంతి. ఫోన్ : 98481 14778

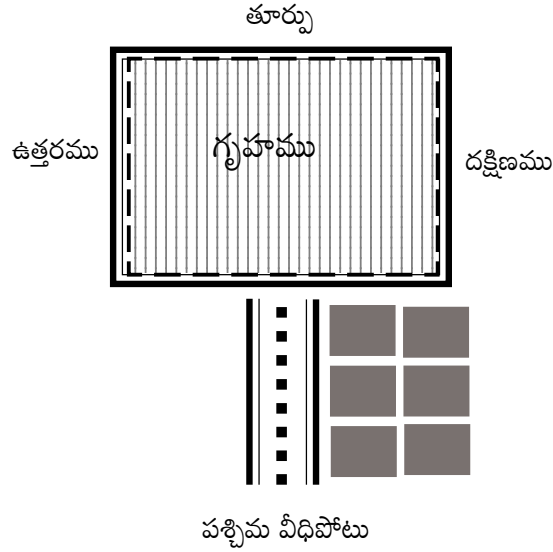

ఈ పటములో ముఖ్య గృహమునకు నైరుతి భాగమున గృహ సముదాయము వచ్చినది. దీని వలన భద్రతకరమైన జీవనం గృహస్థులకు లభించును.

దీన్ని బట్టి కొందరు వాస్తు శాస్త్రవేత్తలు ఎందుకు పశ్చిమ వీధిపోటు కలిసి రాదని చెబుతారో అర్థమైందని భావిస్తాను. ప్రతి ఒక్క విషయాన్ని అందరికీ కులంకషంగా తెలపడానికి ఏ వాస్తు శాస్త్రవేత్తకు అనుకూలముండదు. కావున ఇంత వివరంగా చెప్పి ముందుకు సాగడం కష్టమని పశ్చిమ వీధిపోటు కలిసి రాదని సులుభ మార్గంగా చెబుతారు.

ఫలితాలు :-

1. పెద్దరికం
2. సంఘంలో పలుకుబడి,
3. రాజకీయ యోగము,
4. పని వారు బాగా మాట వినడము
5. వ్యవహార విజయము
6. ఆనందకర జీవనము లభించడము,
7. దైవ చింతన, మెండుగా భక్తి, ధర్మం చేయటం తదితరం.
8. మగవారు కష్టపడి సంపాదించురు. మంచిపేరు తెచ్చుకొనిసంఘంలో గౌరవంగా బ్రతుకును సాగించగలరు. ఇతరులకు ఆదర్శప్రాయంగా కూడా వుంటారు.

గృహము పశ్చిమ భాగానికి వీధిపోటు అనునది పశ్చిమ భాగం నుంచి వచ్చి పశ్చిమములో తగిలినప్పుడే వైననుకున్న ఫలితములు వుండును.

అలా కాకుండా ఈ వీధిపోటు అనునది పశ్చిమ ప్రాంతం నుంచి బయలుదేరకుండా నైరుతి నుంచి ప్రయాణం మొదలుపెట్టి పశ్చిమ భాగము తగిలినప్పుడు ఫలితాలు శుభకరంగా వుండవు. కీడు చేసే నైరుతి ప్రాంత ఫలితాలు పశ్చిమ భాగం మీదకు వదులును. అలాగని పూర్తి నైరుతి వీధిపోటు ఫలితాలను ఈ వీధి ఇవ్వదు.

ఒక్క విషయం మాత్రం మనము జాగ్రత్తగా గమనించాలి. మంచి అనునది ఆలస్యంగా మొదలు అగును. అదే చెడు మాత్రం చాలా త్వరగా జరుగును. ఇది కాల మహిమనో లేక కర్మమో అర్థం కాదు కానీ చెడును ఆపడానికి సర్వ ప్రయత్నాలు చేయవలసి వుంటుంది. ఆలస్యంగా ఎన్నో దినాల తర్వాత చెడును ఆపవచ్చును. అదే మంచిని రాబట్టడానికి ఇదే కష్టమే పడవలసి వుంటుంది. అదే అనుభవజ్ఞుడైన శాస్త్రవేత్తతో పరిశీలింప చేయిస్తే మంచి ఫలితాలను త్వరగా రాబట్టగలదు.

పశ్చిమ వాయవ్య వీధిపోటు

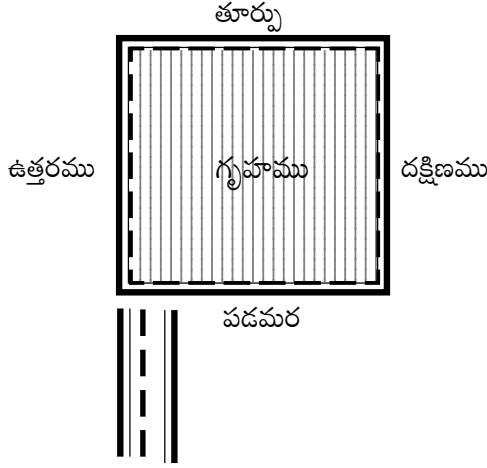

గృహమునకు పశ్చిమ వాయవ్య భాగం నుంచి ఒక వీధి వచ్చి తగిలినప్పుడు ఆ వీధిని పశ్చిమ వాయవ్య వీధి పోటు గల గృహము అని అందురు. మరియు ఆ వీధిని పశ్చిమ వాయవ్య వీధిపోటు అని అందురు.

శుభకరమైన వీధిపోట్లలో పశ్చిమ వాయవ్య వీధిపోటు కూడా ప్రముఖమైన స్థానాన్ని ఆక్రమిస్తుంది. ఇటువంటి గృహములు వాస్తు రీత్యా నిర్మాణం చేసుకున్నప్పుడు అద్భుతమైన ఫలితాలను పొందగలరు.

ఈ వీధిపోటు వ్యవహార విజయానికి మరో పేరని కూడా చెప్పవచ్చును.

వ్యవహారములో ఉండు వారికి ఎప్పుడూ పంచాయితీలు, ఇతరత్రా పనులు ఉన్న వారికి ఇటువంటి వీధిపోట్లు ఆయాచితంగా కలిసి వచ్చేలా చేయును.

ఇటువంటి వీధిపోట్ల గృహాలు రాజకీయ నాయకులకు, లాయర్లకు, రియల్ ఎస్టేట్ వ్యాపారులకు, పోలీస్ అధికారులకు, మత పెద్దలకు బాగా అనుకూలంగా ఉండును. అయితే గృహము తప్పనిసరిగా వాస్తు రీత్యా నిర్మాణము జరిగి వుండవలెను. గృహముయందు వాస్తు శాస్త్ర రీత్యా నిర్మాణము చేయనట్లు అయితే ఫలితాల శాతము బాగా తగ్గును.

వీధిపోటు తగులుతుంది కదా అని గృహము యందు వాస్తు శాస్త్ర రీత్యా నిర్మాణము లేక పోయిననూ అంతా బాగా జరుగుతుంది అనుకోవడం పొరపాటు. వీధిపోటు తన పని తాను చేస్తుంది. గృహము యందలి అవాస్తు నిర్మాణము కూడా తన పని తాను చేస్తుంది. మంచి ఎంత జరిగినను చెడు కూడా అంతే జరిగే అవకాశము వుంటుంది. అయితే చిన్నపాటి సవరణలు కావించినా కూడా మంచి వీధిపోటు బలం పెరుగుతుంది. మంచి చెడు రెండూ గృహం మీద ప్రసారము జరిగినప్పుడు తక్కెడ పద్ధతిలో గృహస్థుని జీవనం సాగును. కొద్ది రోజులు బాగుగా కొద్ది రోజులు చెడుగా మరియు ఎంతో ఎక్కువుగా విజయవంతం అవుతుందని భావించిన

కార్యక్రమము ఊహించిన ఫలితాలను ఇవ్వడం బరువు. కావున శుభకరమైన వీధిపోట్లు ఉన్న గృహము వారు గృహమును వాస్తు శాస్త్ర రీత్యా నిర్మాణం కావించి అద్భుతమైన ఫలితాలను స్వీకరించండి.

పశ్చిమ వాయవ్య వీధిపోటు ఉన్న గృహస్థులు గృహమునకు తూర్పు వైపున ఖాళీ వుంచుకోవడము చాలా మంచిది. ప్రత్యేకంగా రాజకీయ నాయకులకు ఈ విషయంలో అద్భుతంగా కలిసి వస్తుంది. పంచాయితీలు చేసే వారికి కూడా బాగా యోగిస్తుంది. అలాగని గృహమునకు ఉత్తర భాగమును అశ్రద్ధ చేయరాదు. గృహమునకు ఉత్తర భాగము కూడా ఖాళీ ఉండవలెను. అప్పుడు ఊహించని శుభ ఫలితాలను పొందే అవకాశం గరిష్ఠము.

ఇటువంటి గృహాలలో ఏ వృత్తి చేయువారికి అయినను ఆ వృత్తి యందు యోగించేలా చేస్తుంది. వారికి మంచి పలుకుబడిని కలుగజేసేలా కూడా ఈ వీధిపోటు పూర్తిగా సహకారం అందిస్తుంది.

ఈ వీధిపోటు రెండు రకాలు అని చెప్పుకోవచ్చును.

1. స్వభావ సిద్ధంగా ఏర్పడిన వీధిపోటు
2. స్వతహాగా జరుపుతూ నిర్మాణం చేసినందువల్ల ఏర్పడిన వీధిపోటు

స్వతహాగా ఏర్పడిన వీధిపోటు అనగా సహజ సిద్ధంగా గృహానికి పశ్చిమ వాయవ్య వీధిపోటు తగలడం దీన్ని స్వతహాగా ఏర్పడిన వీధిపోటు అని చెప్పుకోవచ్చును. రెండవది స్వతహాగా జరుపుతూ నిర్మాణం చేసినందువల్ల ఏర్పడిన వీధిపోటు అనగా కొద్దిగా ఉత్తరం ప్రక్కకు గృహమును జరుపుతూ నిర్మాణం చేసినప్పుడు వీధిపోటు వచ్చి తగలడము జరుగును. వాయవ్య మూల గృహముల వారికి ఇటువంటి పరిస్థితులు కలిసి వస్తుంటాయి.

వాయవ్య మూల గృహముల వారు ఉత్తరము ప్రక్కకు జరుగుతూ గృహములు నిర్మించినప్పుడు పశ్చిమ వాయవ్య వీధిపోటు గృహమునకు తగులును. మరియు అలాగే తూర్పు దిక్కుగా సాగిపోవును. ఇటువంటి వీధి పశ్చిమ భాగంలో ఎత్తు (హెచ్చు) కలిగి వుండి తూర్పుకు సాగు కొలదీ పల్లమైనచో మంచి ఫలితాలు రెట్టింపు అగును. చిన్నపాటి జాగ్రత్తలు మరియు సవరణలు కావించిన ఊహించని శుభ ఫలితములు స్వల్ప సమయంలో చేతికి చిక్కును. అనుభవజ్ఞులైన వారు ఇటువంటి సవరణలను చిటికెలో అందించగలరు.

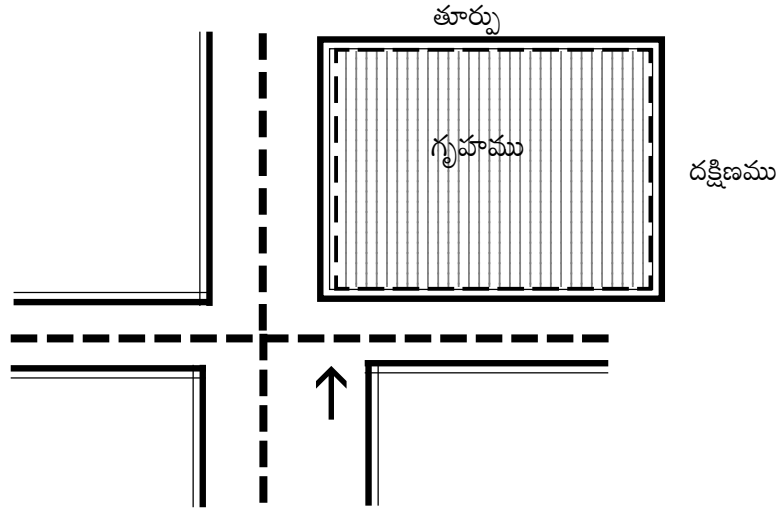

ఈ పై పటము ద్వారా ఉత్తరమునకు జరిగిన గృహమునకు పశ్చిమ వాయవ్య వీధిపోటు తగులుతున్న దృశ్యాన్ని చూడవచ్చును. శుభకరం.

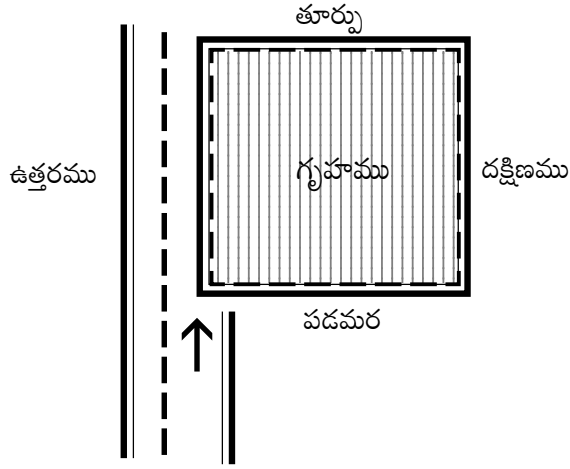

పై పటములో కనపరిచిన నమూన గృహము కూడాను అద్భుతమైన ఫలితాను ఒనగూర్చే పశ్చిమ వాయవ్య వీధిపోటు గృహము. పై గృహములో పశ్చిమ వీధి ఉత్తరమునకు సాగుతూ ఉన్నది. ఈ క్రింది గృహంలో పశ్చిమ వీధి లేదు. కావున ఎంత కాదనుకున్నా చిన్నపాటిగా కూడా ఉత్తర వాయువ్యం చూపు ఈ గృహమునకు రాదు. శుభకరమైన గృహము ఇది.

వాయవ్య వీధిపోటు

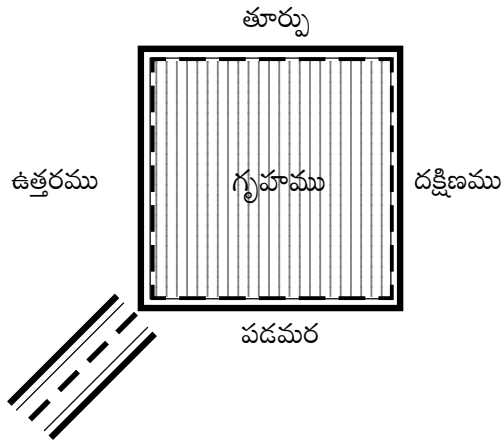

గృహమునకు వాయవ్య భాగం నుంచి ఒక వీధి వచ్చి తగిలినప్పుడు ఆ వీధిని వాయవ్య వీధి పోటు గల గృహము అని అందురు. మరియు ఆ వీధిని వాయవ్య వీధిపోటు అని అందురు.

చండాలమైన వీధిపోట్లలో ఈ వీధిపోటు కూడా ఒకటి. ఈ వీధిపోటు వల్ల శుభ ఫలిములు ఏవీ ఉండవు. అశుభ ఫలితముల శాతము విపరీతముగా వుండును.

మనిషి మానసిక స్థితిపై, ఆర్థిక స్థితిపై ఈ వీధిపోటు అజమాయిషిని ప్రదర్శించును. ఈ వీధిపోటు ఉన్న గృహాల యందలి గృహస్థులు అనేక విధాలా కష్టాలకు గురి అయి పీడింప బడుదురు. ఈ వీధిపోటు వల్ల సుఖ పడిన గృహస్థుల కన్ననూ కష్టపడిన వాళ్లు, నష్ట పోయిన వాళ్లు విపరీతము. ఏదో ఒక రీతిలో దీనివల్ల లాభం పొందిననూ అది తాత్కాలికమని భావించాల్సి వస్తుంది. కొందరు తెలివైన వారు మేధావులు దీనివల్ల లాభం పొందిన తక్షణమే అకస్మాత్తు గృహాన్ని ఖాళీ చేసి ఇంకొక గృహానికి మారడం చేస్తారు. అయితే వీరిశాతం చాలా తక్కువ. పది వేల మందికి ఒకరుగా చెప్పుకోవచ్చును. జీవితంతో చెలగాటము ఆడటము చాలా చెడ్డది. ఎదుర్కొనే

శక్తి, ధైర్యము ఉన్న వారు ఏ పనైనా చేయగలరు. ఆ తెలివి తేటలు, ధైర్యము అందరికి ఉండడము చాలా అరుదు. ఇంటి అల్లుళ్ల మరణాన్ని ఈ వీధిపోటు కోరుతుందనే విషయం నమ్మగలరా? ఈ వీధిపోటుకు ఆ శక్తి కలదు. ఈ వీధిపోటు గల కొందరు గృహస్థులు ఈ వీధిపోటు దోషాన్ని హరించడానికి ఏదో నామ్కావాస్తే ఏదో చేశామంటే చేశామని నివారణ పద్ధతులను పాటిస్తారు. కానీ అవి ఏ ప్రయోజనము ఇవ్వక చివరికి నష్టపోవడము జరుగుతుంది. కావున ఇటువంటి వీధిపోటు గల గృహస్థులు సొంత తెలివిని ఉపయోగించి నష్ట పోక అనుభవజ్ఞుల సలహాలను పొందడము ఉత్తమము. అదే తెలివైన వారు మరియు అదృష్టవంతులు కొందరు మంచి అనుభవం కల వాస్తు శాస్త్రవేత్తను గృహానికి పిలిపించి నివారణ ఉపాయాన్ని శ్రద్ధగా ఆలకించి పాటించి సుఖింతురు.

ఒకవేళ నివారణ ఉపాయము పాటించిననూ ఫలితాలు రావని ముందుగానే గ్రహించినప్పుడు అటువంటి గృహములో ఉండడము వ్యర్థము అని తలచి ఇంకొక గృహమునకు మారడము చాలా మంచిదని గమనించాలి.

ఏదైనా సరే ఒక చెడు వీధిపోటు గృహమునకు తగులుతున్నప్పుడు ఎక్కువ కాలము ఆ గృహములో వుండడము మంచిది కాదని గమనించాలి.

10 మంది నడిచిన దారిన నడవడము ఉత్తమము అని పెద్దలు ఏనాడో బోధించారు. అనుభవజ్ఞుల మాటలను జవదాటడము వల్ల ఏనాటికైనా ఇబ్బందులను ఎదుర్కోవడము తప్పదని గమనించి ముందు జాగ్రత్త చర్యగా వారు చెప్పినట్లు వినడం అత్యుత్తమము.

చెడు వీధిపోటు గృహమునకు తగులుతున్నప్పుడు ఆ గృహస్థులకు కొన్ని విషయాలలో బాగా జరిగినప్పుడు ఇంకేమీ ఫర్వాలేదులే అనుకొని అలాగే అదే గృహములో ఉండడం వల్ల త్వరగానే వారికి చెడు ప్రభావం ప్రసరించి అనేక విధాలా వారిని ముప్పుతిప్పలు పెట్టి పూర్వం తీసుకున్న నిర్ణయము బహు చెడ్డదని గమనిస్తారు. అప్పటికే వారి చేతులు కాలి వుంటాయి. అందుకే చేతులు కాలకముందే ఆకులు పట్టుకోవడము మంచిదనే సామెత ఉండనే వుంది.

ఖర్చు రాసినప్పుడు తప్పించుకోవడము కష్టము. మన ప్రయత్నంగా మనము అనువభజ్ఞులు, పెద్దలు చెప్పిన మాటలు పెడ చెవిన పెట్టక ఒక్కసారి వారు ఏం చెబుతున్నారో శ్రద్ధగా ఆలకించినచో రాబోయే కష్టాల నుంచి తప్పించుకున్న వారమవుతాము.

మంచిపేరు గల ఏ గొప్ప వాస్తు శాస్త్రవేత్త అయినను ప్రజలు క్షేమంగా వుండాలని సౌఖ్యంగా కలకాలం పిల్లా పాపలతో సుఖ జీవనాన్ని అనుభవించాలని కోరుకుంటారు. ధనాప్రేక్ష గల వాస్తు శాస్త్రవేత్తలు ధన సంపాదన కొరకు పోరాడుదురే కానీ ప్రజల యోగక్షేమాలను మరుతురు.

మనిషి అభివృద్ధి చెందాలంటే అతని మానసిక స్థితి అనుకూలంగా వుండాలి. ఒకవేళ అతను మానసిక స్థితి అనుకూలం లేకపోతే అతను ఎన్నుకున్న మార్గానికి చేరుకోవడము కష్టము. ఎవరి విషయములోనైననూ మానసికంగా ఉన్నతంగా వున్నప్పుడు మాత్రమే వారు లక్ష్యాలను చేరుకోగలరు. లేనిచో కృంగి కృశించిన జీవితస్థిల్లా భవిష్యత్తు అందకారమై ఉండులాగున జరుగును.

అశుభ లక్షణాలు :-

1. మనోవ్యాకులత
2. ఆర్థిక నష్టాలు
3. దివాలా తీయడం

4. తగాదాలు, పోరాటాలు అందు అపజయాలు
5. ఇంటి ఆడ బిడ్డల విషయంలో విచారించాల్సి వుంటుంది.
6. ప్రమాదాలు, నష్టాలు
7. కష్టతరమైన జీవనము, అవమానాలు.
8. పూచీలు పడి నష్ట పోవడము.
9. ఆడవారి పెత్తనాలు, మగవారి మూగరోధనలు ఇతరత్రా.
10. జైలు జీవితం.

ఉత్తర వాయవ్య వీధిపోటు

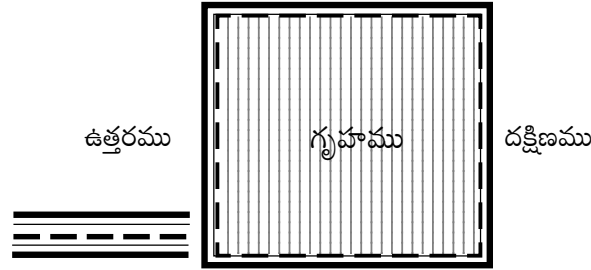

గృహమునకు ఉత్తర వాయవ్య భాగం నుంచి ఒక వీధి వచ్చి తగిలినప్పుడు ఆ వీధిని ఉత్తర వాయవ్య వీధి పోటు గల గృహము అని అందురు. మరియు ఆ వీధిని ఉత్తర వాయవ్య వీధిపోటు అని అందురు.

గృహమునకు ఉత్తరము నుండి ధనం కలిసి వచ్చును. ఉత్తర ఈశాన్యం నుండి అతి సంపద సమకూరును. అయితే ఉత్తర వాయవ్యం వలన సంపద నాశనమై వినాశనానికి హేతువగును.

వాయువ్య దోషాలు గల గృహములలో నివాసము ఉండు గృహస్థులు అనేక విధాలైనటువంటి ఆర్థిక దోషాలను అనుభవిస్తూ వుంటారు. ఇటువంటి గృహాలలో ఎంత ఎక్కువ కాలం వుంటే అంత చెడు ఫలితాలు ఎక్కువ అవుతూ వుంటాయి. ఒకవేళ ఇటువంటి గృహముల యందు కలిసి వచ్చినచో అది కేవలం తాత్కాలికము. ఎడారిలో ఎండమావలా అనేక విధాలైనటువంటి ఆశలకు ఈ గృహము దారి తీస్తుంది. చివరికి అనుకున్నది ఏమీ దక్కదు.

ఒకవేళ ఇటువంటి గృహాలలో మీరు నివాసము ఉన్నట్లయితే ఆసల్యం చేయక చెడు వీధిపోట్ల నివారణ పద్ధతులను పాటించి తగిన సవరణలను కావించి కష్టాల నుంచి విముక్తి కావచ్చును. ఏ నివారణ పద్ధతులను పాటించక ఇటువంటి గృహాలలో నివాసము ఉండు వారు మరియు సవరణలు ఏ మాత్రం కావించడానికి అనుకూలం లేని వారు కొన్ని జాగ్రత్తలు తీసుకోవడం చాలా మంచిది. అవేమంటే ఎటువంటి పరిస్థితులలోనూ ఎవరికి పూచీలు పడరాదు. అప్పు చేయకపోవటము అత్యుత్తమము. వ్యవహారం రాకుండా పూర్తి జాగ్రత్తలు తీసుకోవడము ఎంతో మంచిది. ఇవన్నియు కేవలము ముందు జాగ్రత్తలు మాత్రమే. ఏమీ చేయడానికి అవకాశముండదు. ఎన్ని జాగ్రత్తలు తీసుకున్ననూ జరిగేవి జరుగుతూ వుంటాయి. అయితే ముందు జాగ్రత్తల వల్ల అతి నష్టాల నుంచి తప్పించుకోవచ్చు.

ఈ ఉత్తర వాయవ్య వీధిపోటుకు మరియు గృహమునకు మధ్య ఏదైనా పెద్ద రోడ్డు ఉన్నట్లు అయితే ఈ ఉత్తర వాయవ్య వీధిపోటు ప్రభావము కాస్త తగ్గును.

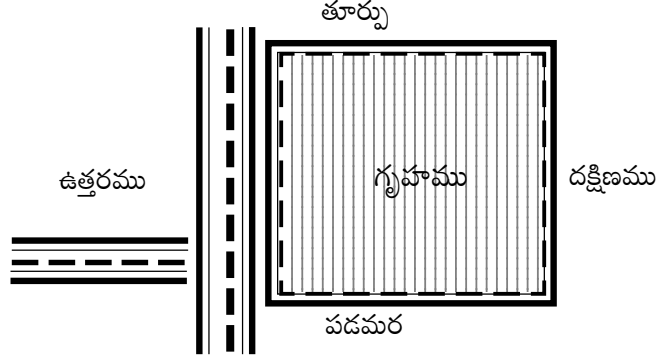

పై పటమును గమనించండి. ఉత్తర వాయవ్య వీధిపోటుకు మరియు గృహమునకు మధ్యను ఒక వీధి సాగుతూ వుంది. దీనివల్ల ఉత్తర వాయవ్య వీధిపోటు ప్రభావము కాస్త తగ్గును.

మధ్యన సాగుతూ వెళుతున్న ఉత్తర వీధి బాగా వెడల్పుగా ఉన్నప్పుడు ఉత్తర వాయవ్య వీధిపోటు ప్రభావము ఇంకాస్త తగ్గును.

అలా కాకుండా ఉత్తర వీధి వెడల్పు తక్కువగా వున్నప్పుడు మరియు ఉత్తర వాయవ్య వీధిపోటు బాగా వెడల్పుగా వుండి గృహం మీదకు చూపు స్పష్టత కలిగి వున్నప్పుడు ఉత్తర వీధి ఏ మాత్రము ఉత్తర వాయవ్య వీధిపోటు ప్రభావము తగ్గించడము చాలా కష్టము.

ఏ వీధిపోటుకు అయినను తన ప్రభావమును గృహము మీదకు వదులుతూ వుంటుంది. అది చెడు వీధిపోటు కానీ లేదా మంచి వీధిపోటు కానీ వాటి పని అవి చేస్తుంటాయి.

చెడు వీధిపోటుకు మరియు గృహమునకు మధ్యన ఇంకొక వీధి వచ్చినప్పుడు చెడు వీధిపోటు ప్రభావము తగ్గడము జరుగును. దీనికి తోడు చెడు వీధిపోట్ల నివారణా పద్ధతులను పాటించడము వలన కూడా మంచి ప్రయోజనం లభించును.

చెడు లక్షణాలు :-

ఉత్తర వాయవ్య వీధిపోటు చెడు లక్షణాలను పుణికి పుచ్చుకొని వుంటుంది. వాటి ప్రభావాలన్నీ గృహం మీద ఈ చెడు వీధిపోటు కూడా కలుగజేస్తూ వుంటుంది.

1. ఆర్థిక నష్టాలు
2. ఆషామాషీ వ్యవహారాల జోలికి సైతం వెళ్లి చేతులు కాల్చుకోవడము,
3. వ్యాపార నష్టం, స్పెక్యూలేషన్ లందు నష్టాలు రావడం
4. మానసిక క్షోభ, లేని దానికై ఆశించడం, ఊహలోకాలు.
5. ఆడ పిల్లలచే ఇబ్బందులు
6. సన్యాసం స్వీకరించడము
7. పిచ్చి పట్టడం

8. అధికంగా అప్పులు చేయడము, వాటిని ఎలా తీర్చాలో తెలియక జుట్టు పీక్కోవటం, వీటికి చేసిన అప్పులకై వడ్డీలు కట్టే స్థితి కూడా లేక పోవడము, వడ్డీ కట్టడానికై తిరిగి అప్పు చేయడము. ఇలా అప్పులు పెరుగుతూ వుండడము.
9. భయం భయంగా వుండడం, అప్పు ఇచ్చిన వాడు ఎప్పుడు వచ్చి అవమానం చేస్తాడోనని భయపడుట, వీధి వాకిలి చప్పుడు తోటే కంగారుకు గురి కావడము, గుండెదడ,
10. రాత్రి అయితే ధైర్యంగా వుండడము, పగలు భయంగా వుండడము, కాఫీలు, టీలు ఎక్కువుగా సేవించడము, అందు తృప్తి పడటం. అయితే ఈ గృహస్థులు మర్యాద బాగుగా ఇస్తారు. (మర్యాద ఇవ్వక పోతే అప్పిచ్చిన వాడు మక్కెలు విరక్కొడతాడు).

ఉత్తర వీధిపోటు

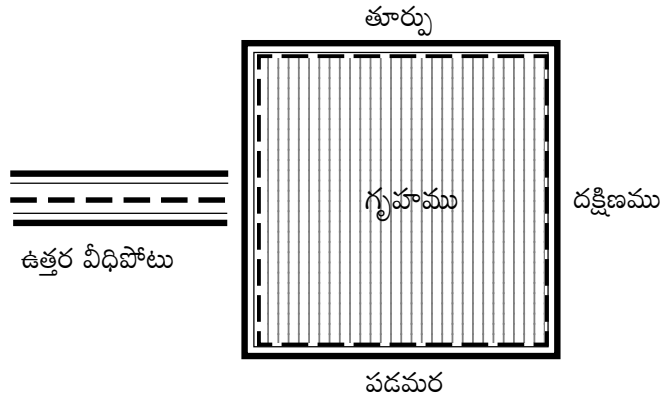

గృహమునకు ఉత్తర భాగం నుంచి ఒక వీధి వచ్చి తగిలినప్పుడు ఆ వీధిని ఉత్తర వీధి పోటు గల గృహము అని అందురు. మరియు ఆ వీధిని ఉత్తర వీధిపోటు అని అందురు.

ఉత్తర వీధిపోటు ఒక్కోసారి అశుభ ఫలితాలను కూడా ఇస్తుంది. అదెలాగంటే

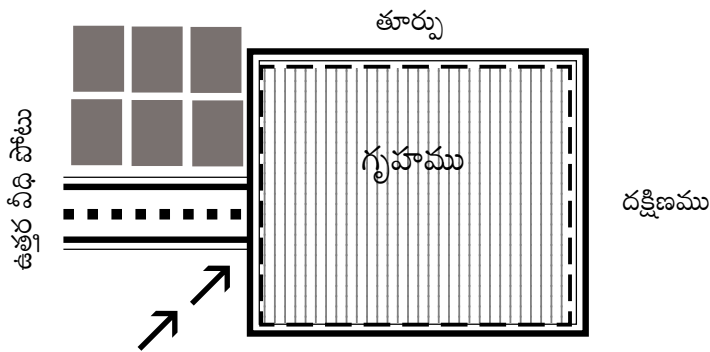

పై పటమును గమనిస్తే ఉత్తర వీధిపోటుకు పై భాగమున అనగా తూర్పు దిశలో గృహములు గలవు. తూర్పు వీధికి క్రింది భాగమున అనగా పశ్చిమ దిశలో గృహములు లేవు. ఈ విధంగా ఉన్నప్పుడు వీధిపోటు అనకనే వీధిపోటులాంటి ఫలితాన్ని ఇస్తుంది. ఇది పరిసర వాస్తులో అత్యంత శక్తివంతమైన 'విధి' ఆయుధంగా చెప్పుకోవచ్చును. విధి గురించి ముందు ముందు తెలుసుకుందాము. పై పటంలో చూపిన విధంగా ఒకరి గృహానికి ఉన్నప్పుడు ఆ ఇంట నివశించే గృహస్థులు ఉత్తర వీధి శుభ ఫలితములను అందుకోవాలంటే కష్టము. గృహము లోపల అయితే వాస్తు శాస్త్ర రీత్యా తగిన సవరణలు కావించుకోవచ్చు. కానీ గృహము బయట తగిన సవరణలు కావించుకోవాలనుకుంటే చాలా

కష్టము. అయితే దీనికి ఒక ఉపాయము ఉన్నది. అదియే చెడు వీధిపోట్ల నివారణా పద్ధతి.

పై విధంగా ఒక గృహమునకు ఉన్నప్పుడు ఆ గృహము వాస్తు శాస్త్ర రీత్యా నిర్మాణము కావించినప్పుడు చెడు ఫలితములను ధరికి చేరనివ్వదు. లేదా దాని బలాన్ని చాలా మటుకు తగ్గించి వేస్తుంది.

గృహము వాస్తు శాస్త్ర రీత్యా నిర్మాణం కానప్పుడు ఫలితాలు చాలా చెడుగా ఉండును. దాదాపుగా ఆ గృహస్థులు ఉత్తర వాయవ్య వీధిపోటు, వాయవ్య వీధిపోటు ఫలితాలను రుచి చూడవలసిన ఆగత్యం ఏర్పడును. అనుభవజ్ఞుడైన ఓ వాస్తు శాస్త్రవేత్తను గృహమునకు పిలిపించినప్పుడు ఇటువంటి సమస్యలకు ఆయన చాలా సులభంగా నివారణా పద్ధతులను సూచించగలడు. ఒకవేళ మీ గృహమే అంటూ ఇలా వుంటే దీనికి నివారణా పద్ధతులను ముందు ముందు తెలుసుకుందురు. అయితే కేవలము మీ యొక్క వాస్తు శాస్త్ర జిజ్ఞాసను మరియు ప్రాముఖ్యతను దృష్టిలో వుంచుకొని విషయములు తెలపడం జరుగుతున్నదే కానీ రాత మేరకు మీరు ఏది పడితే అది చేసి చెడు ఫలితాలను నెత్తికి తెచ్చుకోరాదు. స్వంత వైద్యం పనికి రాదనే విషయము ఇంతకుముందే మనము అనుకున్నాము. అనుభవజ్ఞులైన వాస్తు శాస్త్రవేత్తలకు నగదు ఇచ్చి పిలవడానికి కొందరు ఇష్టపడక తామెందుకు తామే ఏవేవో ప్రయోగాలను గృహము మీద ప్రయోగిస్తుంటారు. కొందరు కక్కుర్తి రాయుళ్లు వుంటారనే ఉద్దేశ్యంతో ఒకటికి రెండు సార్లు మీకు తెలపడమైనది.

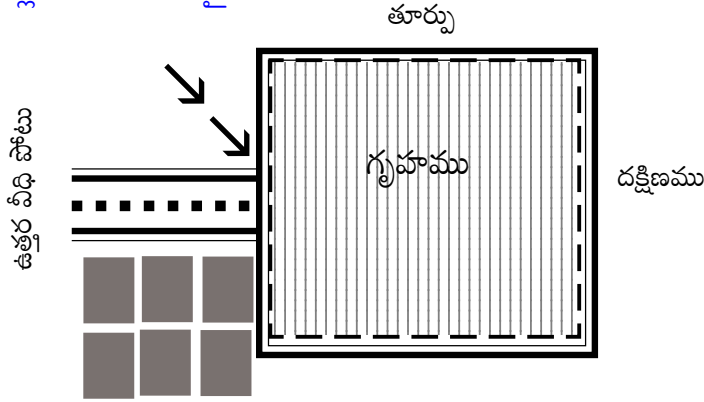

పై పటమును గమనిస్తే ఇప్పటికే మీకు ఒక విషయము బాగా అర్థమై వుంటుంది. ఉత్తర వీధిపోటుకు క్రింది భాగమున అనగా పశ్చిమ దిశన గృహములు ఉన్నచో ఉత్తర వీధిపోటు బలము శక్తివంతమై గృహమునకు మంచి ఫలితములను ఇచ్చును. పైగా గృహమునకు ఉత్తర ఈశాన్యము ఖాళీగా ఉన్నందువల్ల ఆ ఫలితములను కూడా గృహము మీదకు ప్రసరించును. ఇటువంటి గృహముల వారు గృహమును వాస్తు శాస్త్ర రీత్యా నిర్మాణము చేసుకున్నప్పుడు ఉత్తమమైన ఫలితాలు బాగా లభ్యమగును. గమనించగలరు.

వాస్తు శాస్త్రంలో పడకగదికి అతి ప్రాముఖ్యమైన విలువ కలదు. ఈ అతి సూక్ష్మమైన విషయాన్ని పట్టుకొని పడక గదిని ఎలా నిర్మించాలి, అందు తీసుకోవలసిన జాగ్రత్తలు, మహాద్భుతమైన ఫలితాలను ఒసంగే పడక గదులను ఎలా నిర్మించుకోవాలి, పడక గదిలో స్నానాల గదిని ఎలా నిర్మించుకోవాలి, ఫర్నిచర్ను ఎక్కడ ఉంచుకోవాలి, అటకలను ఏర్పాటు చేయు విధానము, పడక గదిలో టీ.వి.ను ఎక్కడ ఉంచాలి, ద్వారములను ఎక్కడ ఏర్పాటు చేసుకోవాలి అను అతి ముఖ్యమైన ఎన్నో విషయాలను సంపూర్ణంగా తెలియజేస్తూ విడుదల చేసినటువంటి పుస్తకం - **“పడకగది - వాస్తు” e-book** ను తక్కువ వెలకే విడుదల చేయడమైనది. ఈ పుస్తకం కొన్న తరువాత పడకగదికి వాస్తు శాస్త్రంలో ఇంతటి విలువ కలదాయని ఆశ్చర్యపోగలరు. ఇప్పుడే స్వంతం చేసుకోండి.

- రచయిత : సురేష్ సిద్ధాంతి. ఫోన్ : 98481 14778

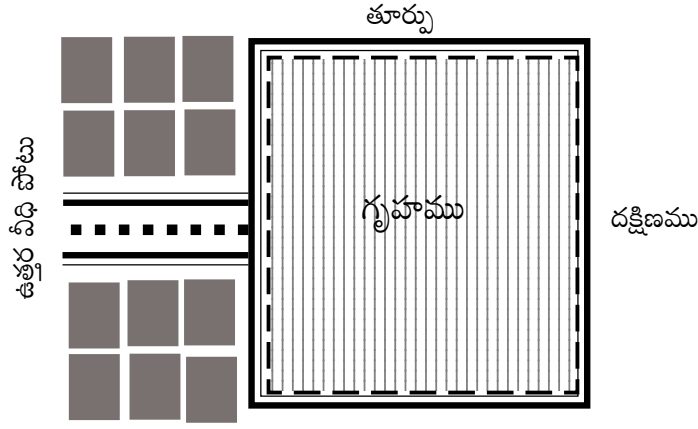

పై గృహమును గమనించండి. గృహమునకు ఉత్తర వీధిపోటు గలదు. వీధిపోటుకు పై భాగము మరియు క్రింది భాగము అనగా తూర్పు మరియు పశ్చిమ దిశలయందు గృహములు కలవు. ఇది ఘక్తు ఉత్తర వీధిపోటుగా పరిగణింపబడును. ఈ ఉత్తర వీధిపోటు అనునది ఏ మాత్రము పశ్చిమ దిశగా జరిగి ఉన్నప్పుడు గృహము మీదకు ఉత్తర వాయవ్య వీధిపోటు ఫలితాలను ప్రసరింపచేయును. ఒకవేళ ఈ ఉత్తర వీధిపోటు తూర్పు దిశకు జరిగి ఉన్నప్పుడు ఈ వీధిపోటే ఉత్తర ఈశాన్య వీధిపోటై గృహము మీదకు తన ఫలితాలను ప్రసరింప చేయును.

ఉత్తర వీధిపోటు ఫలితాలు :-

1. ధన వృద్ధి
2. మానసిక ప్రశాంతత,
3. దక్షిణం బాగా మిర్రు కలిగి ఉన్నప్పుడు రెండు వ్యాపారాలు ఏర్పడటం
4. తాంబుల సేవనం, తృప్తికర జీవనం
5. ఈ గృహస్థులు గృహమునకు తూర్పు వైపున ఖాళీ ఉండునట్లు చూసుకోవలెను. లేనిచో మగవారు స్త్రీ చే పీడింపబటం, సూటిపోటిమాటలతో నలిగి పోవడము, ఆడవారిది పై చేయి కావటం, చిన్నపాటి తకరార్లు.
6. ఒక్కోసారి మగవారు ఇల్లు వదిలి వెళ్లిపోవడము లేదా భార్య పుట్టింటి వారికి భార్యపై పితూరీలు చేయడము ఇతరత్రా.
7. ఆడ పిల్లలు విద్యను బాగా అభ్యసించడం,
8. ఇంట స్త్రీ పేరు మంచిగా బయటకు తెలియడం

కొన్ని జాగ్రత్తలు :-

ఉత్తర వీధిపోటు గల గృహస్థులు తమ గృహమునకు కొన్ని జాగ్రత్తలు తీసుకున్నచో చాలా మంచిది.

1. ఈశాన్యములో గుండ్రటి గుంతను ఏర్పాటు చేసుకోవడము
2. దక్షిణ భాగములో బలమైన రాతి అరుగు నిర్మాణాలను ఏర్పాటు చేసుకోవడము చాలా మంచిది.
3. దక్షిణ భాగములో భారీ వృక్షాలు నాటు కోవడము అత్యుత్తమము.
4. గృహము యందలి ప్రహారీలో ఉత్తర భాగమును పల్లముగా చేసుకోవడము చాలా మంచిది.

5. ఉత్తర ఈశాన్యము త్రైపు పడకుండా ఉత్తరం వరకు అనగా ఉత్తర వీధిపోటు తగులుతున్న ప్రాంతం వరకు గృహమునకు వాలు వరండాలు వేసుకోవడము చాలా మంచిది.
6. మేడపైన నిర్మాణం చేయదలిస్తే దక్షిణ ప్రాంతమంతయూ మేడను నిర్మించుకోవచ్చును. అప్పుడు ఉత్తరము ఖాళీ ఏర్పడును.

ఉత్తర ఈశాన్య వీధిపోటు

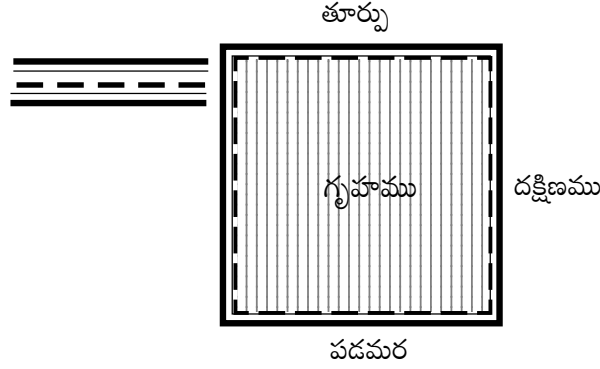

గృహమునకు ఉత్తర ఈశాన్య భాగం నుంచి ఒక వీధి వచ్చి తగిలినప్పుడు ఆ వీధిని ఉత్తర ఈశాన్య వీధి పోటు గల గృహము అని అందురు. మరియు ఆ వీధిని ఉత్తర ఈశాన్య వీధిపోటు అని అందురు.

అత్యుత్తమైన వీధిపోట్లలో ఈ ఉత్తర ఈశాన్య వీధిపోటు ప్రముఖ స్థానాన్ని ఆక్రమిస్తుంది.

ఈ ఉత్తర ఈశాన్య వీధిపోట్లలో రెండు విధములు కలవు. 1. స్వయం సిద్ధంగా ఏర్పడిన ఉత్తర ఈశాన్య వీధిపోటు. 2. స్వతహాగా చేసినందువల్ల ఏర్పర్చుకున్న వీధిపోటు. (స్వతహాగా ఏర్పాటు చేసుకోవడము అనగా గృహమును కాస్త తూర్పు వైపునకు జరిపి నిర్మాణము కావించినచో తూర్పు వీధి గృహమునకు ఉత్తర ఈశాన్య వీధిపోటుగా రూపాంతరం చెంది ఉత్తర ఈశాన్య వీధిపోటు ఫలితాలను గృహమునకు ప్రసరింప చేయును).

చాలా మంది ఒక అపోహను పెంచుకుంటూ వుంటారు. అవి ఏమంటే వీధిపోటుకు ఎదురుగా ద్వారమును (గేటు) ఏర్పాటు చేసుకోరాదు. సరిగా చెప్పాలంటే శుభకరమైన వీధిపోటు ఉన్నప్పుడు ద్వారమును (గేటు) శుభకరమైన వీధిపోటుకు ఎదురుగా ఏర్పాటు చేసుకోవడము మంచిది. ఆహారము చేతితో అందుకొని డైరెక్టుగా నోటికి అందిస్తాము. అంతేకానీ ఆహారమును పట్టుకున్న చేతిని తల వెనకగా పోనిచ్చి నోటికి ఆహారమును అందివ్వము. ఈ విధానము ఎంత కష్టమైనదో ఒకసారి చూడండి మీకే తెలుస్తుంది. అలాగే శుభ ఫలితాలను కూడా డైరెక్టుగా అందుకోవాలి. తలుపు తట్టి లక్ష్మీదేవి లోనికి వస్తానంటే తక్షణమే లోనికి ఆహ్వానించ కుండా వర్ణము, రాహు కాలము అంటూ చూస్తామా? లేదే అలాగే శుభకరమైన వీధిపోటు వుండడమే మహాదృష్టము. దాని పూర్తి ఫలితాన్ని గుటకాయస్వాహా చేయాలి. కొందరు దుష్ట రాజకీయ నాయకులు ఎలా ప్రజా సొమ్మును దోచేస్తారో అలాగ శుభకరమైన వీధిపోటు ఫలితాలను క్షణం ఆలస్యం చేయక తక్షణమే లాగేయాలి. ఈ ఫలితాలను గుంజడములో ఏ మాత్రమూ మొహమాట పడరాదు. కడుపు పగిలినా వదలరాదు. ఫలితాలను మ్రింగుతూనే వుండాలి.

ఫలితాలను అధికంగా రాబట్టాలనుకునే వారు చిన్నపాటి సవరణలు కావించినచో ఫలితాలను నిరంతరాయంగా అధిక మోతాదులో పొందవచ్చును. ఉదాహరణకు కొన్ని సవరణలు మీకు తెలుపుతాను.

1. గృహమునకు తూర్పున ఖాళీ ఉంచుకోవడము ప్రశస్థము.
2. దక్షిణ నైరుతిలో బలమైన రాతి అరుగులు ఏర్పాటు చేసుకోవడము
3. వీలైతే దక్షిణ నైరుతిలో భారీ వృక్షాలను నాటు కోవడము
4. ఈశాన్యంలో గుండ్రని గుంతను ఏర్పాటు చేసుకోవడము
5. ఉత్తర ఈశాన్య వీధిపోటుకు ఎదురుగా తలుపు (గేటు)ను వుంచుకోవలెను.
6. గృహమునకు ఉత్తర ఈశాన్య ద్వారము ఉండి తీరాలి.
7. ఈశాన్యము త్రెంపు పడకుండా ఉత్తర ఈశాన్యములో వాలు వరండాను ఏర్పాటు చేసుకోవాలి.
8. నైరుతి గది ఫ్లోరింగ్‌ను కాస్త ఎత్తు పెంచుకోవాలి.

ఏ పని చేసిననూ అనుభవజ్ఞుడైన వాస్తు శాస్త్రవేత్త ఆధ్వర్యంలో కావించడము చాలా మంచిది. స్వతహాగా చేయడం వల్ల ఏదైనా పొరపాటు జరిగినచో ఆ నష్టాన్ని ఎవరు భరిస్తారు. లక్షలో వచ్చే నష్టం కన్నా వేలలో పోయే వాస్తు సిద్ధాంతి రుసుము పెద్దది కాదు కదా. కక్కుర్తి భయంకరమైన జాడ్యము. మొగ్గలోనే త్రుంచుకోండి, జీవితాంతం సుఖ పడండి.

ఉత్తర ఈశాన్య వీధిపోటు శుభ ఫలితాలు :-

1. ధనాధాయము.
2. రెండు చేతులా సంపాదన, వృత్తిలో వున్న వారికి ఇంకొక వ్యాపారమో, లేదా ఇతర వ్యాపకం వల్లనో అధికంగా ధనం వచ్చి చేరుట.
3. ఆడ పిల్లలకు మంచి సంబంధాలు లభించి సుఖ పడుట.
4. ఇంట స్త్రీకి మంచి పేరు, మాటకు కట్టుబడే విధము.
5. భోగభాగ్యాలు, సిరి సంపదలు.
6. ఆనందకరమైన సంఘటనలు, సంతోషాలు.
7. ఏ పని చేసిననూ ఏది ముట్టుకున్ననూ బంగారమే.
8. విద్య బాగా ప్రాప్తించుట,
9. దినదినాభివృద్ధి, అన్నింటా సంతోషము.
10. ఆరోగ్యము.
11. సుఖ జీవనానికి అవసరమైన పరికరాలు ప్రోగు చేయడము.
12. కలిసి పని చేయటము, ఒక చేయి పని. నాలుగు చేతుల సంపాదన.

గృహ నిర్మాణం కోసం ఎలాంటి స్థలమును కొనాలి, గృహమును ఎలా నిర్మించుకోవాలి, కట్టిన గృహమును కొను సమయంలో తీసుకోవలసిన జాగ్రత్తలు, ఉన్న గృహములో చేయవలసిన వాస్తు సవరణలు ఇత్యాది ఎన్నో వందల విషయాలను ఓర్పుతో ఏరి, కూర్చి అందించినటువంటి “శుభవాస్తు సలహాలు” e-book ను ఇప్పుడే మీ స్వంతం చేసుకోండి. వెల మీరు ఊహించలేనంత తక్కువ ధర.

- రచయిత : సురేష్ సిద్ధాంతి. ఫోన్ : 98481 14778

మోసకాల వీధిపోట్లు - పరిశీలన - నివారణ

ఎక్కువ శాతం వీధిపోట్లు మన కంటికి చక్కగా వీధిపోటులాగా కనిపిస్తూ వీధిపోటు ఫలితాలను ఇస్తూ వుంటాయి. వీటిని మాత్రమే చూసి మనము వీధిపోట్లు అనుకోరాదు. ఇంకా ఎన్నో వీధిపోట్లు వీధిపోట్లులాగా కనిపించక వీధిపోటు ఫలితాలను ప్రసరింప చేస్తుంటాయి. వీధిపోట్ల విషయంలో గృహమునకు లేదా స్థలమునకు ఎదురుగా ఉన్న వీధినే వీధిపోటు అని అనుకుంటాము. కొన్ని వీధులు ఎదురుగా కాకుండా దాగుతూ దొంగతనం చేసే దొంగలా దొంగవీధిపోటులుగా ఉంటాయి. అయితే ఈ దొంగ వీధిపోట్లను మరియు వీటి ఫలితాలను అనుభవజ్ఞులు బాగా గుర్తించగలరు. ఈ దొంగ వీధిపోట్లు చాటు మాటుగా దెబ్బలు తీస్తూ కొన్నిసార్లు అసలుకే మోసం చేస్తాయి. కొన్ని వీధులు శూలం దెబ్బలా కూడా కొడతాయి. వీటి విషయంలో చాలా జాగ్రత్తలు తీసుకోవలసి ఉంటుంది.

ఇవి గృహమునకు తగులుతున్న వీధిపోట్లలా కనబడక ఒక్కోసారి సాధారణంగా వెళ్ళే వీధుల్లా ఉంటాయి. అయితే వీటి ప్రభావమును ఆ గృహము మీదకు వదులుతూ ఉంటాయి. నేను గమనించిన ఈ కచ్చి వీధిపోట్ల విషయంలో సుఖపడిన వారు తక్కువ, కష్టపడిన వారు ఎక్కువగా గోచరించింది. ఇవి స్థల యజమానిని సుఖపెట్టవు.

పటము 1

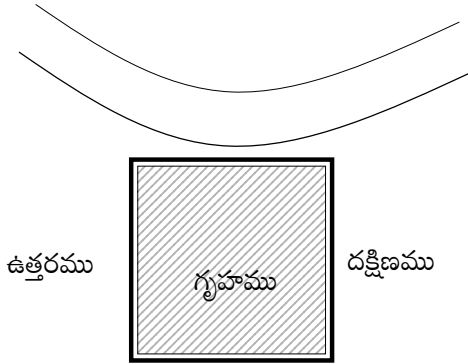

పై పటమును గమనించండి. ఒక వీధి మన ఇంటి ముందు వంకర తిరుగుతూ వెళుతుంది అనుకుంటాము. ఇది వీధిపోటుని గమనించలేము. అయితే చాలా అవలక్షణములు కలగిన వీధిపోటు ఇది. ఈ పటముయందు స్థలమునకు తూర్పు వీధి ఎలా వంకర తిరిగి ఉన్నదో తెలుస్తుంది. తద్వారా రెండు వీధిపోట్లు ఈ గృహమునకు తగులును. ఈశాన్య వీధిపోటు మరియు ఆగ్నేయ వీధిపోటు.

ఈశాన్య వీధిపోటు అని మనం సంబర పడడానికి వీలులేదు. ఈ ఈశాన్య వీధిపోటు భాగము స్థలము యందలి తూర్పు అర్ధ భాగము దాటి ఆగ్నేయ భాగమునకు తగులుతున్నది. మరియు ఆగ్నేయ పోటు స్పష్టముగా గృహమునకు తూర్పు అర్ధ భాగమును వదిలి ఈశాన్యం దిక్కుగా తగులుతున్నది. కావున ఈ రెండు వీధిపోట్ల వల్ల స్థలమునకు కీడు జరగడమే కానీ శుభము కలుగదు.

మీ ఆస్థలను నాతో పరిశీలించవేయించుకోదలిస్తే నన్ను ఇ-మెయిల్ ద్వారా కానీ లేదా సెల్ ఫోన్ ద్వారా కానీ సంప్రదించగలరు. ముఖ్యంగా విదేశాలలో నివసిస్తున్న భారతీయ సంతతికి ఇదొక ఊహించని అవకాశం. ఇక సద్వినియోగం చేసుకోవడం మీ చేతుల్లో ఉంది. వాస్తు, జ్యోతిషము కొరకు సంప్రదించగలరు.

e-mail : subhavaastu@rediffmail.com, Web Site : www.subhavaastu.com

రచయిత : సురేష్ సిద్ధాంతి. ఫోన్ : 98481 14778

పటము 2

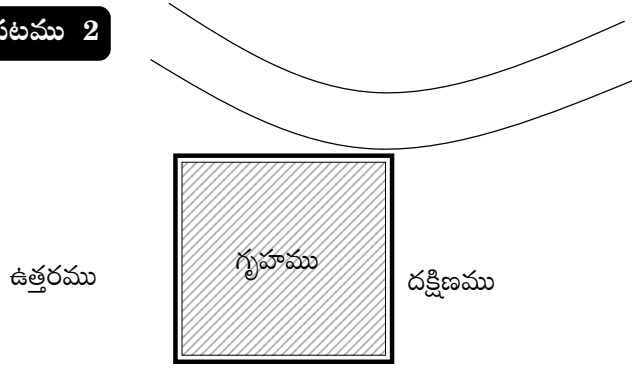

పై పటము యందలి వీధిపోటు కూడా గృహమునకు 1వ పటము యందలి ఫలితముల కన్నా ఎక్కువ చెడు ఫలితములను ఇచ్చును. ఇదే విధానములో దక్షిణ, పశ్చిమ, ఉత్తరములకు కూడా అన్వయించుకోవచ్చును.

పటము 3

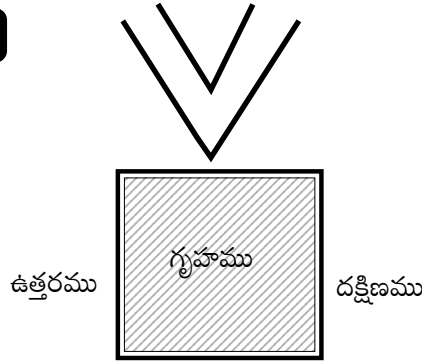

3వ పటములోని వీధికూడా రెండు పోట్లను గృహముపై వదులుతున్నది. ఇది కూడా గృహమునకు సరిగా మధ్య భాగమున పోటు పెడుతున్నది. ఇది మధ్యంతర ఫలితాలనిస్తుంది. దీనిని త్రాసు (తక్కెడ) ఫలితాలు అని కూడా అంటారు. గృహము వాస్తు రీత్యా ఉంటే మంచిది. లేకపోతే 'జ' ఆకారపు వీధిపోటు వల్ల అనేక సమస్యలు రాగలవు.

ఒకవేళ పై వీధిపోటే గృహమునకు ఈ క్రింది విధంగా తగులుతుంటే తప్పకుండా శుభ ఫలితములు గృహమునకు అందుతాయి. ఈ రెండు వీధులు గృహమునకు ఎదురుగా ఒకటవుతున్నాయి. లేదా ఒకటే వీధి 'జ' ఆకారంలో

పటము 4

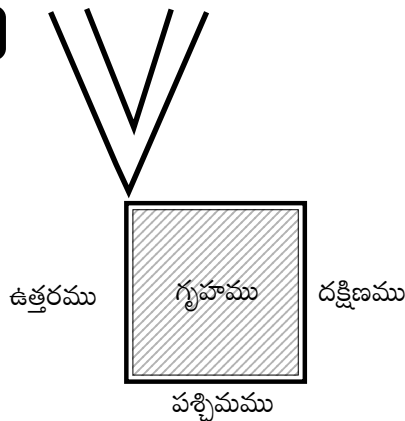

ఇంటి ముందు వంపు తిరిగినది. ఇది వీధిపోటు కాదని అనుకోరాదు. ఇది ఒక వీధిపోటుగా కాకుండా రెండు వీధిపోట్లుగా భావించాలి. ఒకటి ఈశాన్య వీధిపోటు రెండవది తూర్పు వీధిపోటు గృహమునకు ఈశాన్య భాగములో వంపు తిరిగి తగులుతున్నది. కానీ ఇక్కడ బలంగా ఈశాన్య వీధిపోటు పని చేస్తుందని గ్రహించండి.

పటము 5

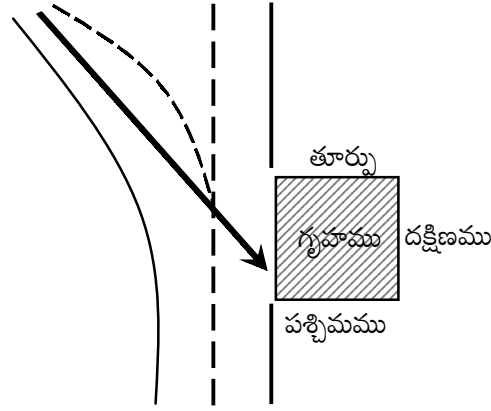

5వ పటములో ఉన్న గృహమునకు ఈశాన్య వీధిపోటు వచ్చి తగులు తుందని అనుకుంటాము. దీనితో పాటుగా గృహమునకు వాయువ్యములో ఇదే వీధి పోటును పెట్టడమును యారో మార్కు రూపములో గ్రహించండి. ఇప్పుడు ఇదే ఈశాన్య వీధిపోటు చిన్నగా ఉంటే గృహమునకు ఎలాంటి శుభమును కలిగిస్తుందో గమనించండి.

పటము 6

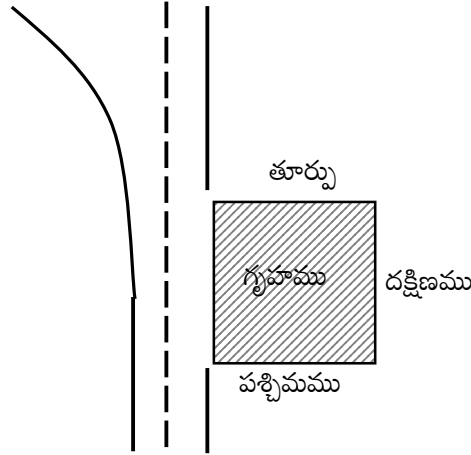

6వ పటములోని గృహమునకు ఈశాన్యం వీధిపోటు ఫలితములు దక్కతాయి. ఇంకా బాగా అర్థం కావాలంటే రెండు పటములను పక్క పక్కన ఉంచినప్పుడు పదములలో కాకుండా కేవలం మీ చూపు వల్లే మీకు అర్థం అవుతుంది.

వీధి పోట్ల విషయంలో గృహమునకు వాస్తు చూసినట్లుగా కాకుండా అత్యంత సునిశిత దృష్టితో అన్నిటినీ గమనించాల్సి ఉంటుంది. కొన్ని కచ్చి వీధిపోట్లు దొంగదెబ్బలు తీస్తుంటాయి. వీటి విషయంలో చాలా జాగ్రత్తలు పాటించాల్సి ఉంటుంది. పక్క పక్కనే ఉన్న పటాలను గమనించారు గదా. పటము 5, పటము 6ను చూసినప్పుడు వ్యత్యాసము ఎక్కువగా కనిపించక పోవచ్చు. కానీ రెండు పటములను పక్క పక్కగా చూసుకున్నప్పుడు, బాబోయ్! ఒక వీధి ఎంత దొంగ దెబ్బ తీస్తోందోనని ఆశ్చర్యపోవాల్సి ఉంటుంది.

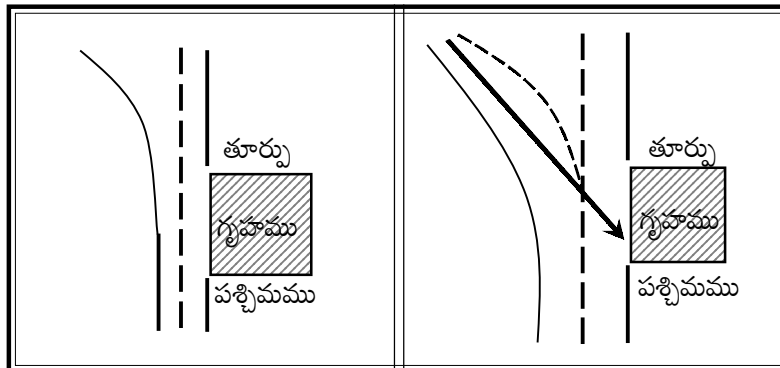

వీధిపోట్ల విషయం చాలా జాగ్రత్తగా గమనించాల్సి ఉంటుంది. కొందరు మాది ఈశాన్య వీధిపోటు సార్, అయినా మాకు ఏమీ బాగా జరుగుట లేదు అంటారు. గృహమంతయూ వాస్తురీత్యా ఉంది, ఈశాన్య వీధిపోటు అయ్యుండుకొని ఎందుకు మాకు నష్టాలు సంభవిస్తున్నాయోనని అడగడం జరుగుతుంటుంది. వీధిపోట్లను తప్పనిసరిగా అనుభవజ్ఞులు మాత్రమే చూడవలసి ఉంటుంది. అనుభవం లేని వారికి వీధిపోట్ల ప్రభావము అంతగా అవగతం కాకపోవచ్చు.

పై సమస్యకు పరిష్కారంగా గృహమునకు వాయువ్య భాగంలో చెట్లు వేసి ట్రీగార్డ్స్ ఏర్పాటుచేసుకోవడం, లేదా అడ్వర్టైజ్మెంట్ హోర్డింగ్ ఏర్పాటు చేసుకోవడం, ఇతరత్రా వీధిపోట్ల దోష నివారణ మార్గాలను అనుసరిస్తే తూర్పు ఈశాన్య ఫలము ముడుతుంది. ఎంతవరకు చెట్లను వేయాలి, ఎంతవరకు బోర్డులను వుంచుకోవాలి అనేది అనుభవజ్ఞులు మాత్రమే సూచించగలరు. వాయువ్య భాగములో చెట్లు వేయడం సముచితం కాదని కొందరు చెప్పడం జరుగుతుంది. అయితే చెట్లను ఒక్క ఈశాన్య భాగంలో ఈశాన్యంలో తప్ప ఎక్కడ వేసుకున్ననూ కొందరు అనుకున్నట్లుగా నష్టాలు సంభవించడం ఉండదు.

ఒకవేళ వాయువ్యములోను, ఆగ్నేయములోను చెట్లు పెరిగినచో అది దోషమని భావిస్తే (అసలే మనకున్న వృక్షసంపద తక్కువ, ఈ వాస్తు పేరు చెప్పి వాటిని కూల్చడం ఎక్కువ) ఇక చెట్లు ఉండక పోవచ్చు. వాయువ్యములో, ఆగ్నేయములో చెట్లు పెరిగితే దోషమని భావించరాదు.

వీధిపోట్లపై ఒక ప్రత్యేక పుస్తకము విడుదల చేయాలని చాలా మంది కోరుతున్నారు. ఆ వీధిపోట్ల పుస్తకంలో ఇటువంటి దొంగ దెబ్బల గురించి పూర్తిగా చర్చించుకుందాము.

వీధిపోట్ల చెడు ఫలితాలను నివారించుకొనేందుకు మనము మార్గాలను తెలుసుకోవడం జరిగినది. ఎప్పటికీ స్వంత వైద్యం పనికిరాదనే విషయం గమనించాలి. ఉదాహరణకు గుంటూరు జిల్లాలో జరిగిన ఒక వైద్యుని ఉదంతము మనసును కదిలించివేస్తుంది. యం.డి. డాక్టరు పంటినొప్పిని భరించలేక పంటివైద్యుని దగ్గరకు వెళ్ళడానికి మనస్కరించక ఖర్మకాలి తన స్వంత వైద్యాన్ని ప్రయోగించి పన్ను పీకోవడం, పీకడంలో పన్నుయందలి ఒక చిన్న భాగము చిగుళ్ళలోనే ఉండిపోవడం, ఆ నొప్పి తగ్గడానికి పెయిన్ కిల్లర్స్ వేసుకొని నిర్లక్ష్యం చేయడం అది చివరకు ప్రాణాన్ని హరించడం జరిగింది. ఇది నిజంగా జరిగిన యదార్థగాథ. అదే డాక్టరు గారు ముందే జాగ్రత్త తీసుకొని మంచి పంటి వైద్యుని దగ్గరకు వెళ్ళివుంటే ప్రాణం పోయేది కాదు కదా! బ్రతికి ఉంటే ఏదైనా సాధించవచ్చు. వైద్యుని సొమ్ముకు ఆలోచన చేసి ప్రాణం మీదకు తెచ్చుకోవడము ఎంత వరకు సబబు. సమయము మీదికి వచ్చినప్పుడు ఇలాంటి ఆలోచనలే వస్తాయి. ముందే జాగ్రత్త తీసుకుంటే నిఖార్సుగా అన్ని పనులు క్రమ పద్ధతిలో జరిగి పోతూ వుంటాయి.

సమగ్ర వాస్తు సారాంశ గ్రంథం, నవీన వాస్తు శాస్త్ర రహస్యాలు, తీసుకోవలసిన జాగ్రత్తలు, కుటుంబ సభ్యుల మధ్య ఐక్యత ఇత్యాది ఎన్నో విషయాలు పొందుపరచిన “**శుభవాస్తు**” పుస్తకమును చదివారా! మేధావులను సైతం ఆలోచింపజేసినటువంటిది ఈ పుస్తకం. వాస్తు శాస్త్ర పుస్తక ప్రపంచంలోనే ఎన్నో సంవత్సరాల తరువాత విడుదలైననూ తలమానికంగా నిలిచి ఊహించని అమ్మకాలను తన స్వంతం చేసుకొని, రికార్డు బ్రద్దలు కొట్టిన “**శుభవాస్తు**” పుస్తకమును ఆలస్యం చేయక ఈ దినమే కొనండి. అతి స్వల్పమైన ధరకే *e-book* ను మీకు అందుబాటులో ఉంచడమైనది. - రచయిత : సురేష్ సిద్ధాంతి. ఫోన్ : 98481 14778

ఆగే వీధులు

ప్రస్తుతము మనము ఆగే వీధుల గురించి తెలుసుకుంటున్నాము. ఈ శీర్షిక వివరణ చాలా కష్టమైనది. వున్నక రూపకంగా చూపించాలంటే ఎంతయో కష్ట పడవలసి వుంటుంది. పైగా ప్రస్తుతము మనము పటముల రూపకంగా కూడా వివరణలు తెలుసుకోవాలనుకుంటున్నాము. పటముల నమూనాలను రమారమిగా ఒక అవగాహన ఏర్పడటం కోసం తయారు చేసినవి. అత్యంత స్పష్టముగా ఆగుతున్న వీధులను మరియు వాటి వివరణలను తెలపవలెనన్నా చాలా కష్టము. అయిననూ అనేక రీతుల పరిశీలనలు గావించి చర్చించడము జరిగినది.

చర్చ జరుగును. పొరపాటు రావడము సహజము. అయిననూ ఈ శీర్షికను ఏ పొరపాట్లకు తావు లేకుండా చర్చను సాగించడం జరిగినది.

ముందుగా మనము అనుకున్నట్లుగా కోట్ల కాంబినేషన్లలో గృహములు వుండును. ప్రతి ఒక్క గృహ పరిశీలన చేసి వాటి ఫలితాలను తెలుసుకోవలెనన్నా జీవిత కాలము సరిపోదు. అయిననూ ఎన్నో విషయాలను మదింపు చేసి అనేకులతో చర్చలు సాగించిన పిదప మరియు అనుమానాలు వచ్చిన కొన్ని ఆగే వీధులను స్వయం పరిశీలనలు సాగించి మరీ విషయాన్నీ విపులంగా విశదీకరిస్తూ వివరించడం జరిగినది.

కొన్ని వీధులు గృహము ముందుకు వచ్చి ఆగుతుంటాయి. వీటి వల్ల కొన్నిసార్లు విపరీత యోగము, ఇంకొన్ని సార్లు విపరీత దుర్లక్షణాలు, అశుభ ఫలితాలు ఏర్పడును. విషయము గొప్పగా కనిపించక పోయిననూ అనేక రీతిలో బాధలకు గురి చేస్తాయి. వీటి విషయంలో తప్పని సరిగా కొన్ని జాగ్రత్తలు తీసుకున్నచో మంచి ఫలితాలు ఏర్పడి యోగకారకమైన శుభ లక్షణములను గృహమునకు అందించును.

ఉదాహరణకు ఒక గృహము మరియు ఆగుతున్న వీధిని చూద్దాము.

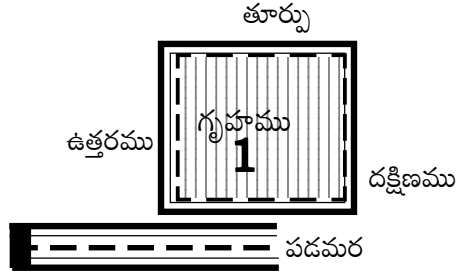

పై నమూనా పటమును గమనిస్తే చాలా సాధారణంగా ఉంది అనిపించవచ్చు. అయితే ఈ ఆగిన వీధి కొన్ని ఫలితాలను గృహం మీదకు ప్రసరింప చేయును. అవి మంచి ఫలితాలా? లేదా చెడు ఫలితాలా? రెండు నిమిషాల సమయం తీసుకోండి.

రెండు నిమిషాలు అయి పోయింది. ఫలితాల అంచనా దొరికిందా? ఇప్పుడు వివరణ తెలుసుకుందాము.

పై ఆగిన వీధి గృహము నుంచి బయటకు పశ్చిమ వాయవ్య నడక ద్వారా రావచ్చును. చెడు మాత్రము చేయదు. అయితే నైరుతిలో ఏదైనా గృహము ఉన్నచో మంచిది. ఇదే ఆగిన వీధి ఈ వీధి క్రింద గృహమునకు మంచి ఫలితాలను ఇచ్చును. కారణం ఉత్తర ఈశాన్యము పెరిగి వుంటుంది.

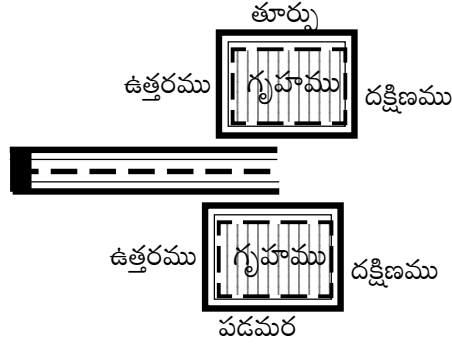

చూశారా విచిత్రం, ఒకటే వీధి పై గృహమునకు చెడు ఫలితములను ఇవ్వక పోవచ్చును. కానీ క్రింది గృహమునకు చాలా సత్ఫలితాలను ఒసంగును. ప్రస్తుతము మనం కొన్ని ఆగే వీధులు, వాటి ఫలితాల గురించి సూక్ష్మంగా తెలుసుకుందాము.

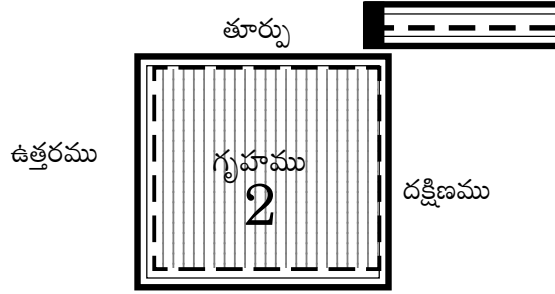

పై పటములో గృహమునకు తూర్పు వీధి ఆగ్నేయ భాగంలోనే ఆగి పోయినది. గృహము నుంచి వీధిలోనికి వెళ్లవలెనన్న తప్పని సరిగా గృహమునకు లేదా ప్రహారీకి తూర్పు ఆగ్నేయములో ద్వారమును ఏర్పాటు చేసుకోవలసి వుంటుంది. ఈ ఆగిన వీధి చెడు ఫలితాలను ఇచ్చును.

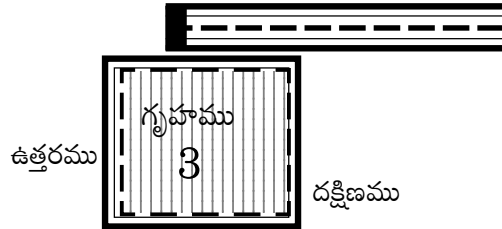

పై వీధి గృహము బయట ఈశాన్యాన్ని తాకుతూ లేదు. శుభ ఫలితములు ఇవ్వడము కష్టము. దాదాపుగా (ఖచ్చితంగా మాత్రం కాదు) ఈశాన్యం కోత జరిగినట్లుగా భావించాలి.

4వ పటమును గమనిస్తే గృహమునకు 'ఆగిన వీధి' వల్ల చెడు ఫలితాలు రావు. ఎందుకనగా అత్యంత ఆవశ్యకమైన ఈశాన్యమును కోల్పోలేదు. ఇటువంటి గృహము యందు వాస్తు బాగున్నచో మంచి ఫలితాలను గృహస్థులు పొందుదురు.

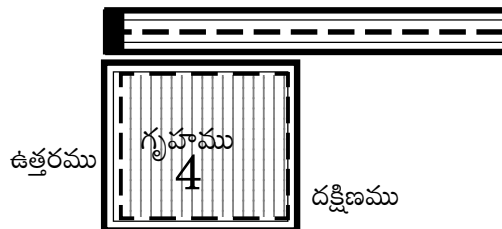

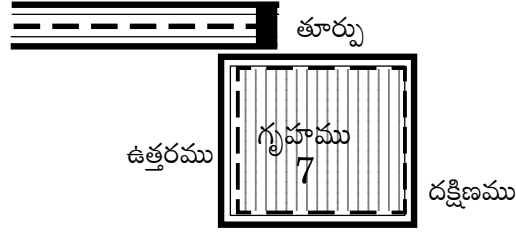
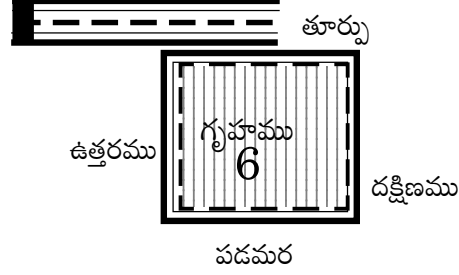
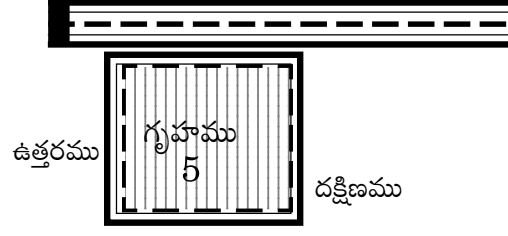

7వ పటము : గృహము నుండి బయటకు రావలెనన్న తప్పని సరిగా తూర్పు ఈశాన్యము గూండా బయటకు వచ్చి ఉత్తర ఈశాన్యము ద్వారా బయటకు వెళ్లి పోవాలి. అమోఘము.

ఇటువంటి గృహములలో నివాసముండు అవకాశము వస్తే వదులుకోవద్దు. ఈ గృహమునకు తూర్పున ఖాళీ ఉండటము చాలా మంచిది.

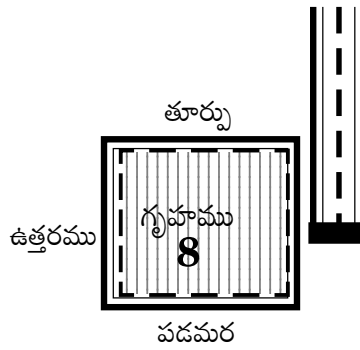

8వ పటము : శుభమైన దక్షిణ ఆగ్నేయ ద్వారము లభిస్తుంది. అయితే గృహం వీధిలోనికి పొడుచుకొని వెళితే ఈ గృహము యందలి వారు కొన్ని రకాల కష్టాలను పొందవలసి వుంటుంది. ఆవేశం, పనుల ఆటంకం, అధిక ఖర్చు, కోపతాపాలు, మాట పట్టింపులు, అలగడాలు, వ్యవహారాలు, అలసి పోవటాలు, అధిక కామం, ఏదో ఒక చెడు వ్యసనం లేదా కొన్ని చెడు వ్యసనాలు. అయితే ఈ గృహస్థులు గృహమును వాస్తు శాస్త్ర రీత్యా నిర్మాణము చేసుకున్నప్పుడు ఈ ఆగిన వీధి బాధ తగ్గిపోవును.

అదే ఈ ఆగిన వీధికి కుడి ప్రక్క గృహమునకు ఈ ఆగిన వీధి వల్ల మహోత్తమమైన ఫలితాలు లభించును. ఇదే వీధులు యొక్క రహస్యము. సాధారణంగా కనిపించే వీధులు మనిషి జాతకాన్ని తారుమారు చేయగలదు. అత్యంత క్షుణ్ణమైన పరిశీలన మాత్రమే తగిన వివరణలను స్ఫురింప చేయగలదు. ఉదా :

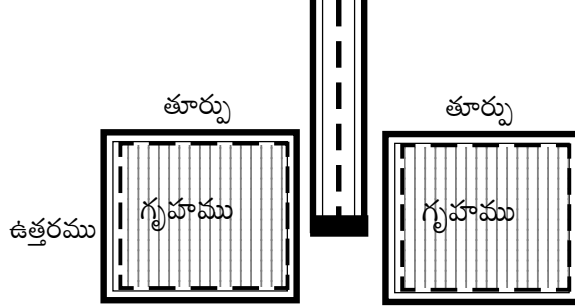

పటముల ద్వారా గమనిస్తే మన పరిశీలన ఇంకాస్త పెరుగును. మరియు ఫలితాలు బాగా అర్థము కాగలవు. ఇప్పుడు మీకు వాస్తు అంటే ఎంత లోతైన విషయమో బాగా తెలిసి వుంటుంది.

ఊరకనే రెండు విషయాలు వాస్తులో తెలుసుకొని వాస్తు శాస్త్రవేత్తలమంటూ కొందరు బయలు దేరుతారు. ఇటువంటి విషయాలలో ఎంత జాగ్రత్త వహించాలో ఒకటికి రెండుసార్లు పరిశీలిస్తే వాస్తు శాస్త్రము సముద్రము కన్నా పెద్దది కదా అనిపించక మానదు. మీరు విషయాలను బాగా అవగాహన చేసుకుంటున్నందుకు ధన్యవాదములు.

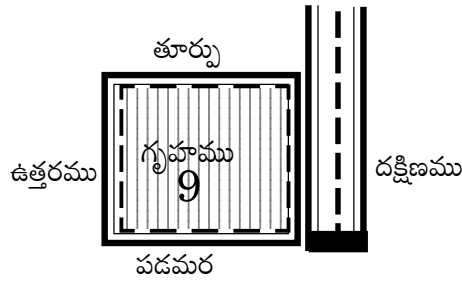

9వ పటము : పై పటములకు వివరణ ఇవ్వవలెనంటే ఎంత కష్టమో అనుభవజ్ఞులు గమనించగలరు. వాస్తుపై అంతగా అవగాహన లేని వారికి ఈ 9వ పట గృహ నమూనా వివరణ అర్థం చేసుకోవటము కష్టము. అంత గొప్పగా ఈ గృహము యోగించదు. వీధి నైరుతికి సాగుతూ గృహమును దాటి వెళ్లడము లేదు. ఒకవేళ గృహమును దాటి వీధి వెళ్లినచో ఒక సాధారణ గృహముగా ఉండును. అనగా దక్షిణ వీధి గృహము అనిపించుకొనును.

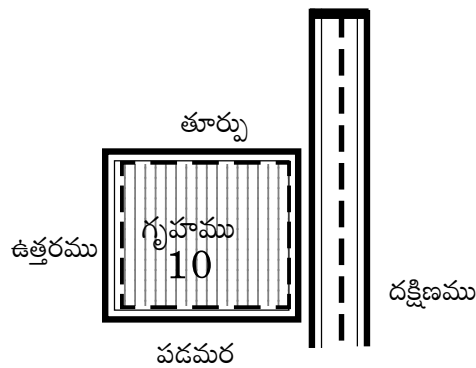

10వ పటము : 8వ పటము యొక్క ఫలితాలను ఇంకాస్త పెంచి గృహస్థులకు అందజేయును. అయితే ఈ గృహస్థులు గృహమును వాస్తు శాస్త్ర రీత్యా నిర్మాణము చేసుకున్నప్పుడు ఈ ఆగిన వీధి బాధ తగ్గి పోవును.

గృహము వాస్తు శాస్త్ర రీత్యా నిర్మాణము కానప్పుడు 10వ పటము యందలి ఆగిన వీధి తన శక్తిని

పెంచుకొని గృహస్థులపై రాళ్లు, గట్రా సంధించి విసురును. చాలా ముఖ్యమైన విషయము ఏమంటే గృహము వీధిలోనికి పొడుచుకొని రాకూడదు. అలా వచ్చినచో ఆగిన వీధి ఆగ్నేయ వీధిపోటుగా రూపాంతరం చెందును. ప్రమాదం.

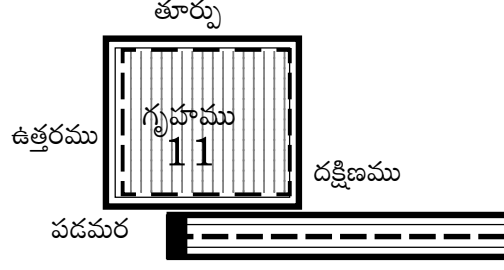

11వ పటము : శుభకరమైన పశ్చిమ వాయవ్యమును ఈ ఆగ్నేయ వీధి వల్ల కోల్పోయినట్లుగా భావించవలసి వస్తుంది. దీనివల్ల పశ్చిమ వాయవ్య నడక కోల్పోవడము జరుగును. మరియు పశ్చిమ వాయవ్య ద్వారము ఏర్పాటు చేసుకోవడానికి వీలు కాదు. యోగించదు.

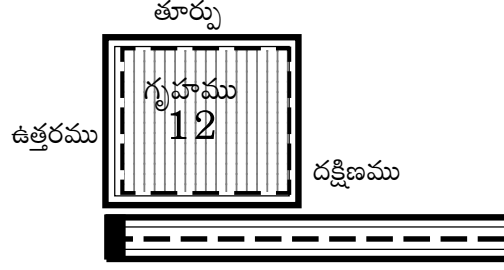

12వ పటము : పశ్చిమ వాయవ్యము కోల్పోలేదు. శుభము.

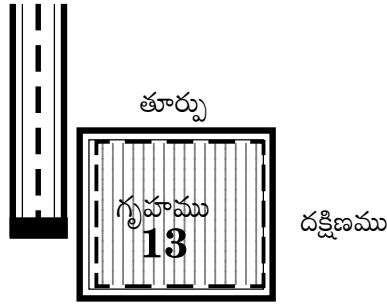

13వ పటము : ఆగిన వీధి ద్వారా గృహమునకు ఉత్తర వాయవ్యము కోల్పోయినట్లుగా భావించవలసి వస్తుంది. కానీ నిజంగా గృహమునకు ఉత్తర వాయవ్యం కోల్పోలేదు. అమోఘంగా ఈ ఆగిన వీధి గృహస్థులకు అనేక విధాలా సహకరించి అభివృద్ధికి ఉపకరిస్తుంది.

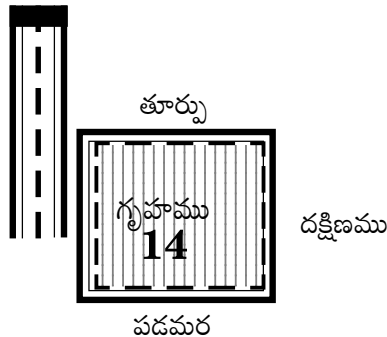

14వ పటము : గృహమును దాటి వీధి ఈశాన్యములోనికి చొచ్చుకొని వెళ్లి ఆగినది. ఈశాన్యము నడక కోల్పోలేదు. పైగా కాస్త పెరగడము కూడా జరిగినట్లుగా భావించాలి. శుభకరం.

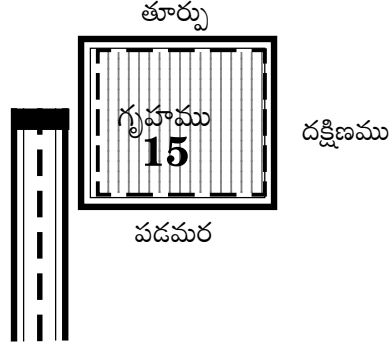

15వ పటము : ఆగిన వీధివల్ల గృహము నుంచి బయటకు ఈశాన్య నడక రాదు. తద్వారా అభివృద్ధికి దూరం కావలసిన పరిస్థితి ఏర్పడుతుంది. అశుభము.

ఇప్పటి వరకు మనము ఆగిన వీధుల గురించి తెలుసుకున్నాము. ఇలా వీధులు ఆగినాయి అని గృహస్థులు భయపడవలసిన అవసరము లేదు. శతకోటి దరిద్రాలకు అనంత కోటి ఉపాయాలు. ఆలోచన వుండాలే కానీ ఉపాయము అదే తడుతుంది. ఆవేశము పక్కకు వెళ్తే ఉపాయం దరి చేరును.

ప్రస్తుతము మనము పై చెప్పుకున్న ఆగిన వీధుల వల్ల వచ్చిన దుష్పరిణామాల బాధలు తప్పించుకోవడానికి కొన్ని నివారణా పద్ధతులను పాటిద్దాము. దానివల్ల మనకు చెడు పూర్తిగా తగ్గి మంచి ఫలితాలు వస్తాయి.

ఇప్పుడు మనము ఆగుతున్న వీధులు ద్వారా వచ్చిన చెడు ఫలితాలను ఎలా నవరించుకోవచ్చో తెలుసుకుందాము.

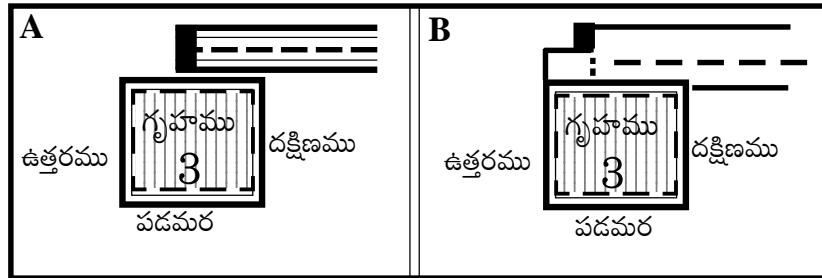

దయచేసి ఒకసారి మూడవ పటమును గమనించండి. అదే పటమునే చిన్నగా చేసుకొని **A** అని చూపించడమైనది. కానీ **A** పటములో గృహమునకు ఈశాన్య నడక రాదు. దేనికనగా వీధి ఈశాన్యములో కోత పెట్టినది. అనగా ఈశాన్యమునకు జరగలేదు. అలాగని మనము బాధ పడుతూ కూర్చోవలసిన అవసరము లేదు. **B** పటములో చూపించిన విధంగా మన స్థలమును కాస్త వదులుకుంటే మనకు ఈశాన్య నడక వస్తుంది, ఈశాన్యము కలిసి వచ్చినట్లుగా అవుతుంది. వీధి అలాగే వుంటుంది, పరిసర వాస్తును ఏ మాత్రము మార్పు చేయలేదు. కానీ మన గృహములో చేసిన సవరణ వల్ల ఈశాన్యము కలిసి వచ్చినట్లుగా జరిగినది. తద్వారా ఉచ్చమైన ఈశాన్యము నడక వస్తుంది. అర్థము కానిచో దయచేసి మరొక సారి పటములు చూసి చదవండి. బాగా అర్థము కాగలదు. ఇదే విధానమే 2వ పటమును కూడా చేయవచ్చును.

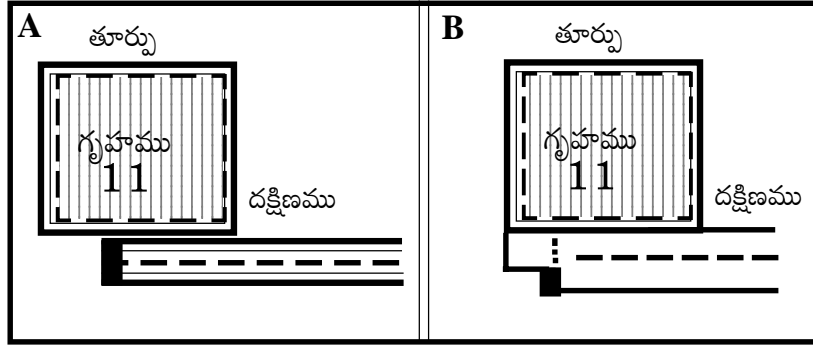

పై పటములో **A** భాగము నందు గృహమునకు పశ్చిమ వాయవ్యము నడక రాదు. సవరణలు కావించినప్పుడు **B** పటమును గమనించినప్పుడు మన గృహములో కొద్దిగా స్థలమును వదులుకున్నచో శుభకరమైన పశ్చిమ వాయవ్యము నడకను ఏర్పాటు చేసుకోవచ్చును.

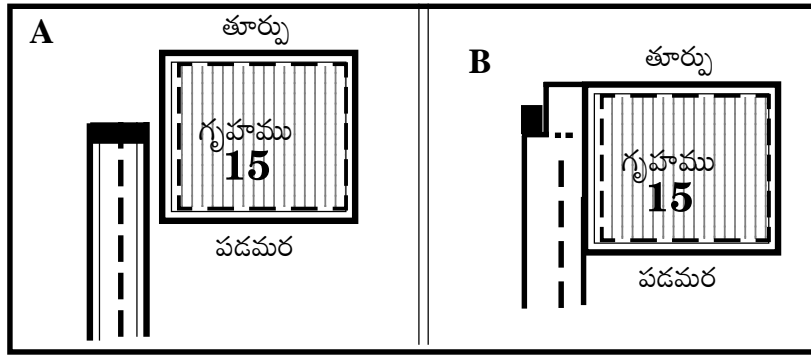

పై పటములో **A** భాగము నందు గృహమునకు ఉత్తర ఈశాన్యము నడక రాదు. సవరణలు కావించినప్పుడు **B** పటమును గమనించినప్పుడు మన గృహములో కొద్దిగా స్థలమును వదులుకున్నచో శుభకరమైన ఉత్తర ఈశాన్య నడకను ఏర్పాటు చేసుకోవచ్చును.

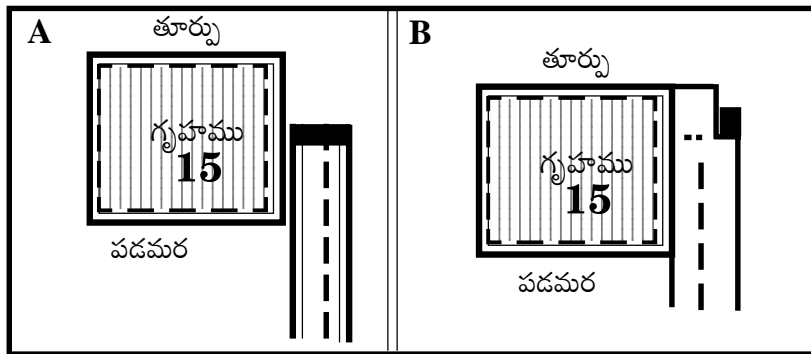

పై పటములో **A** భాగము నందు గృహమునకు దక్షిణ ఆగ్నేయము నడక రాదు. సవరణలు కావించినప్పుడు **B** పటమును గమనించినప్పుడు మన గృహములో కొద్దిగా స్థలమును వదులుకున్నచో శుభకరమైన దక్షిణ ఆగ్నేయము నడకను ఏర్పాటు చేసుకోవచ్చును.

ఇప్పుడు మనము చూసిన సవరణలు అన్నియూ మనకు అంచనా రావడము కోసము తెలుసుకున్నవే. అంతేకానీ ఒకవేళ మీ గృహమునకు ఇటువంటి పరిస్థితులు వుండి సవరణలు కావించుకోవలసినప్పుడు అనుభవజ్ఞుడైన వాస్తు శాస్త్రవేత్త పరిశీలనలో మరియు పర్యవేక్షణలో చేసుకోవలసిందిగా మనవి. స్వంతంగా ప్రయోగం చేయవద్దు. ఏ చిన్న పొరపాటు చేసిననూ మూల్యము చెల్లించవలసి వస్తుంది.

ఒకే వీధి - రెండు ఇళ్లకు ఫలితాలు

ఒకే వీధి ఒక గృహమునకు ఎంతటి శుభకరమైన వీధిపోటుగా మారుతుందో అదే వీధి ఇంకొక గృహమునకు ఎంత అశుభకరమైన వీధిపోటుగా మారుతుందో గమనించండి.

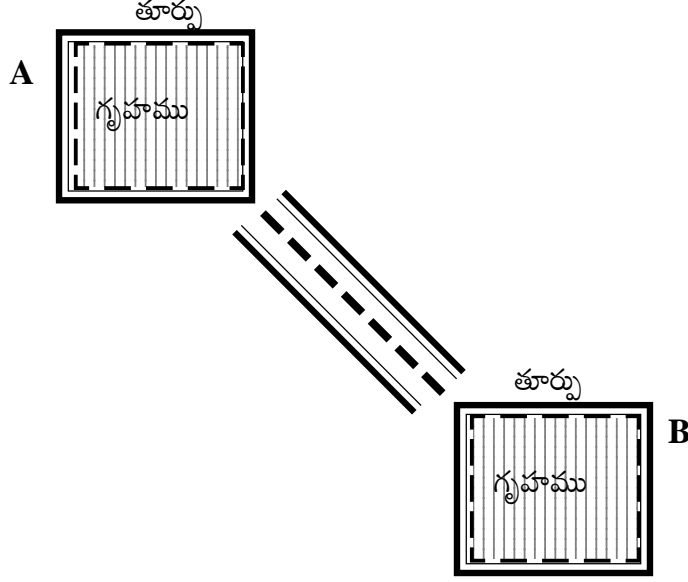

పై రెండు గృహాలకు మధ్యలో ఒక వీధి వున్నది. ఈ రెండు గృహాలకు వీధిపోటే. **A** గృహమునకు నైరుతి వీధిపోటుగా **B** గృహమునకు ఈశాన్యము వీధిపోటుగా వున్నది. ఒకేవీధి రెండు ఇళ్లకు ఫలితాలను ఇస్తున్నది. ఒక గృహమును నాశనం చేస్తున్నది, రెండవ గృహమును అభివృద్ధి చేస్తున్నది. **A** గృహమునకు చెడు ఫలితాలను ఇస్తున్నది. **B** గృహమునకు అత్యుత్తమైన ఫలితాలను ప్రసాదిస్తున్నది. ఇదే విధి విలాసనమంటే. **A** గృహములో చేరిన వారు అనేక విధాలా బాధలకు గురి కాగలరు. అదే **B** గృహములో చేరిన వారు అనేక విధాలా అభివృద్ధి చెందగలరు.

ప్రభుత్వ ఆస్పత్రిలో పని చేసే ఒక వైద్యుడు కడపలో బాడుగ (కిరాయి) గృహమునకు చేరడానికి ప్రత్యేకించి నన్ను పిలిపించి గృహాలు చూపించుకున్నారు. నిజంగా నేను ఆశ్చర్యపోయాను. కొందరు స్వంత గృహాలే సరిగా చూపించుకోరు. అటువంటిది బాడుగకు చేరడానికి చూపించుకోవడము నిజంగా సంతోషించ తగ్గ విషయమే. ఆయన చూసిన ఇల్లు **A** గృహము. **B** గృహము కూడా ఖాళీగా ఉన్నది. ఆయనకు వాస్తు పరిచయం లేదు. అయితే బాగా నమ్ముతారు. నేను వెళ్లిన వెంటనే **B** గృహములోనికి చేరమని చెప్పాను. డాక్టర్ గారు **B** గృహము ఎందుకు **A** గృహములో చేరితే తప్పేమిటి అన్నారు. ఆయన విషయం తెలుసుకో కోరినారు. ఆయన నిజంగా అదృష్టవంతులే అనిపించింది. విషయమంతయూ విశదీకరించి చెప్పాను. మేము కొలిచిన దైవమే వాస్తు చూపించుకోవడానికి పురి కొల్పిందని భగవంతునికి నా ముందే ధన్యవాదములు తెలుపుకున్నారు. ఒకవేళ డాక్టర్ గారు **A** గృహములో చేరివుంటే ఎన్ని విధాలా బాధలకు గురి అయ్యే వారో కదా. అందరికి ఇటువంటి ఆలోచన రాదు. వచ్చిననూ బాడుగ ఇల్లు చేరడానికి, ధనం ఖర్చు పెట్టడానికి మనస్కరించదు. కానీ డాక్టర్ గారు ఈ విషయంలో రాజీ పడలేదు. అనేక విషయాలలో డాక్టర్ గారికి కలిసి రావడము, కొన్ని సంవత్సరాలైన తర్వాత వారి

స్వంత గృహమునకు ప్లానింగ్ వేయడం కొరకు నన్ను పిలిపించడమైనది. మీరున్న ఇంటిలో ఎలాగుంది అని నేను అడిగిన ఓ ప్రశ్నకు సమాధానము చెబుతూ నా జీవితంలో ఎప్పుడూ చూడనటువంటి ఆనందము, అభివృద్ధిని ఈ ఇంట్లో చూస్తున్నాను. నిజంగా ఇది దేవాలయంతో సమానంగా భావిస్తాను అని తెలుపుకున్నారు.

చూశారా! ప్రియ పాఠకులు, డాక్టర్ గారు ఎర వేసి తిమింగలము పట్టారు.

కొందరు చేపలు వేసి ఎరలు కూడా చిక్క వెనక్కి వెళ్తారు. అందుకే చదువుకున్న వారు వాస్తును నమ్మితే వారి జీవితము ఉదృతంగా ముందుకు వెళ్తుంది అని చెప్పడానికి సందేహించాల్సిన అవసరము లేదు.

ఏది ఏమైననూ ఆ సమయానికి వారికి అటువంటి ఆలోచన రావడము నిజంగా గొప్ప విషయమే. నేనెక్కడో, ఆయనెక్కడో. రానూ పోనూ ఎంతో ఖర్చు, సమయము. అదీ కేవలము బాడుగ ఇల్లు చూడడానికి. నన్ను రమ్మని తెలిపినప్పుడే బాడుగ ఇల్లు చూడడము ఎందుకు ఎంతో శ్రమ కదా, అక్కడనే ఎవరితోనైనా చూపించుకోండి, ఏమైనా సవరణలు ఉన్నచో గృహ యజమానులు ఒప్పుకోరు అని తెలుపుకున్నాను. ససేమిరా ఆయన ఒప్పుకోక రెండు ఇళ్లకు ఒకే వీధిపోటు వుంది. ఎందుకో నాకు మిమ్ములను పిలిపించాలని మనస్సు పుట్టింది. ఇతరులు మీ గురించి తెలిపినందువల్ల మిమ్ములను రమ్మని అడగడమైనదని తెలుపుకున్నారు. జాక్పాట్ అంటే ఇదే కాబోలు. అప్పుడప్పుడు నాకు డాక్టర్ గారు చేసిన పని గుర్తుకు వస్తుంటుంది. అందుకే ప్రత్యేకించి వీధిపోట్ల పుస్తకములో ఆయన విషయము చేర్చుకోవాలని ముందుగా నిర్ణయించుకొని వుంటిని. సమయానికి వారి విషయాన్ని కూడా చేర్చడము జరిగినది. అలాగే ఇంకో వీధిపోటును కూడా గమనిద్దాము. ఒకే వీధిపోటు రెండు ఇళ్లకు ఎలా ఫలితాలను ఇస్తుందో చూద్దాము.

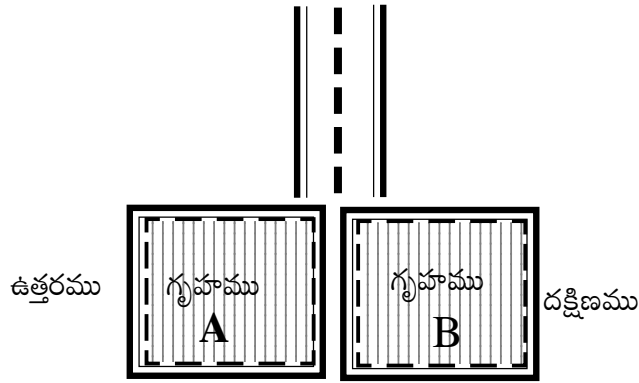

పై వీధిని, రెండు గృహాలను గమనించండి. ఈ రెండు ఇళ్లకు పైన ఒక వీధిపోటు కలదు. ఈ వీధిపోటు రెండు ఇళ్లకు ఒకటే ఫలితాన్ని ఇవ్వదు.

A గృహమునకు వీధిపోటు తూర్పు ఆగ్నేయ వీధిపోటు అయినది.

B గృహమునకు వీధిపోటు తూర్పు ఈశాన్య వీధిపోటు అయినది.

A గృహమునకు తూర్పు ఆగ్నేయ వీధిపోటు వల్ల అనేక విధాలైనటువంటి కష్టాలను ఎదుర్కోవలసి వుంటుంది. అదే **B** గృహమునకు తూర్పు ఈశాన్య వీధిపోటు వల్ల ఊహించరానటువంటి శుభ ఫలితాలు పొందవచ్చును.

ఒకే వీధి రెండు ఇళ్లకు ఎటువంటి ఫలితాలను ఇస్తుందో గమనించారు కదా? ఒక చిన్న పొరపాటు చాలు జీవితాంతము నరక యాతన అనుభవించడానికి. అదే వాస్తు విజ్ఞానం కలిగిన వారు ఇటువంటి ఇళ్లను చూసినప్పుడు

B గృహమును తీసుకున్నచో మంచిదని తెలుపుదురు. **A** గృహమును తీసుకున్నచో చెడ్డది అని తెలుపుదురు. ఒకవేళ భవిష్యత్తులో మీరు గృహములు మారునప్పుడు లేదా స్థలమును కొంటున్నప్పుడు చిన్న పొరపాటు చేయక వాస్తు సిద్ధాంతికి ఇచ్చే రుసుముకు వెరవక అనుభవజ్ఞుడైన ఓ వాస్తు శాస్త్రవేత్తను ఆహ్వానించి పరిశీలింప చేయించుకొని శుభ ఫలితాలను పొందవలసిందిగా విన్నవిస్తున్నాను. మీరు బాగుంటే మీ వల్ల సమాజం బాగుంటుంది. నాకు కావలసినది అదే. సుఖీభవ.

స్వతహాగా ఏర్పర్చుకున్న వీధిపోట్లు

ఇదేమీ అంత గొప్ప విషయము కాదు. కానీ మనము ఉన్నది వీధిపోట్ల పుస్తకములో. కావున తప్పని సరిగా ఈ విషయమును తెలుసుకోవడము మంచిది. అందుకే రాయడము జరుగుతున్నది. ఇక్కడ ఒక నానుడి గుర్తుకు వస్తోంది, తెలిసిన వారికి కోతి విద్య, తెలియని వారికి బ్రహ్మ విద్య. ఎప్పుటికీ పుస్తకమును తెలియని వారిని దృష్టిలో వుంచుకొని రచించాలని నా భావన.

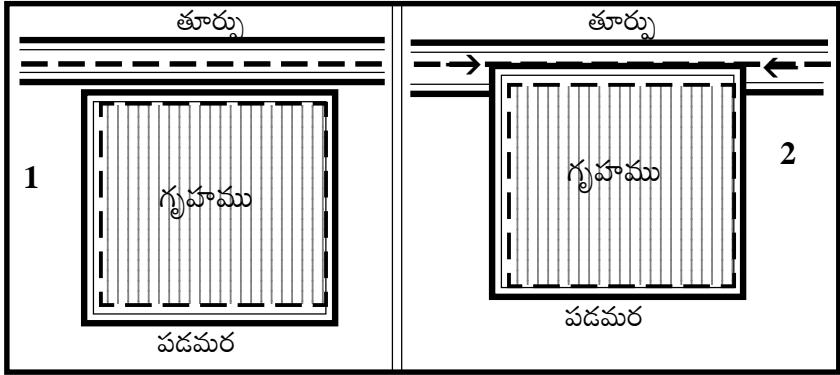

పై 1వ పటములో తూర్పు వీధిని మరియు గృహమును చూడండి. చాలా సాధారణమైనది. ఇప్పుడు 2వ పటమును చూడండి. గృహము వీధిలోనికి చొచ్చుకొని రావడాన్ని గమనించవచ్చును.

వీధిలోనికి గృహము చొచ్చుకు రావటము అనునది కేవలము రెండు దిశల్లో మాత్రమే యోగించును. ఒకటి తూర్పు వీధిలోనికి చొచ్చుకొని రావటము, రెండు ఉత్తర వీధిలోనికి చొచ్చుకొని రావటము.

ఇక మిగిలిన దక్షిణ వీధి, పశ్చిమ వీధిలోనికి గృహమును చొచ్చుకొని వెళ్లరాదు. అలా వెళ్తే ఏమవుతుంది. ముందు ముందు గమనిద్దాము.

ఇప్పుడు ప్రస్తుతం పై పటమును గమనిస్తే 1వ గృహము కన్ననూ 2వ గృహము బాగా యోగించును. 2వ గృహమునకు ఉత్తర ఈశాన్య వీధిపోటు మరియు దక్షిణ ఆగ్నేయ వీధిపోటు తగులుతున్నది. రెండు వీధిపోట్లు అద్భుతమైన శక్తులు కలవు. బాగా యోగించును. వాస్తు రీత్యా గృహము వీధిలోనికి చొచ్చుకు రావడము శుభము కావచ్చును. కానీ న్యాయ, ధర్మబద్ధంగా యోచన చేస్తే ఇలా వీధుల్లోనికి గృహాలు చొచ్చుకు రావటము వల్ల అనేక రకాలైన ట్రాఫిక్ సమస్యలు ఏర్పడును. ఇది సరైన పద్ధతి కూడా కాదు.

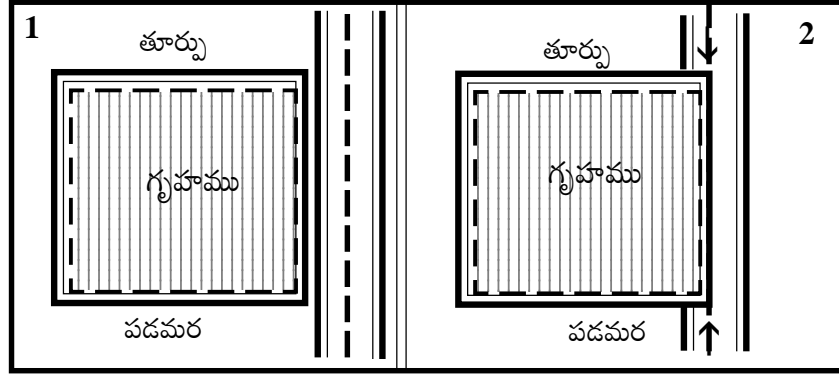

పై పటములోని గృహము దక్షిణ వీధి గృహము. 1వ నెంబర్ గృహము సాధారణమైన దక్షిణ వీధిగల గృహము. 2వ నెంబర్ గృహము దక్షిణ వీధిలోనికి చొచ్చుకొని వచ్చినది. దీని పర్యవసానం ఏమంటే ఈ గృహమునకు తూర్పు ఆగ్నేయ వీధిపోటు, పశ్చిమ నైరుతి వీధిపోటు తగులును. రెండూ చండాలమైనవే.

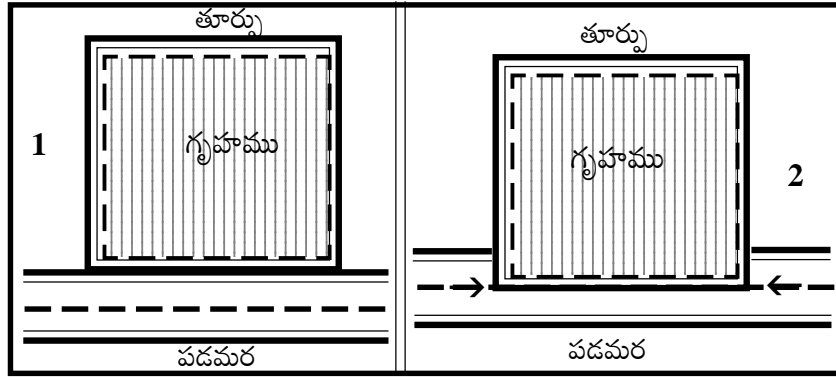

పై పటములోని గృహము పశ్చిమ వీధి గృహము. 1వ నెంబర్ గృహము సాధారణమైన పశ్చిమ వీధిగల గృహము. 2వ నెంబర్ గృహము పశ్చిమ వీధిలోనికి చొచ్చుకొని వచ్చినది.

దీని పర్యవసానం ఏమంటే ఈ గృహమునకు ఉత్తర వాయవ్య వీధిపోటు, దక్షిణ నైరుతి వీధిపోటు తగులును. రెండూ దరిద్రగొట్టు వీధిపోట్లే. ఈ విధంగా చొచ్చుకొని రావడము వల్ల అనేక రకాలైన కష్టాలను గృహస్థులు ఎదుర్కోవలసి వస్తుంది. ఇలా రావటము వాస్తు శాస్త్ర రీత్యా ఘోరమైన తప్పిదము.

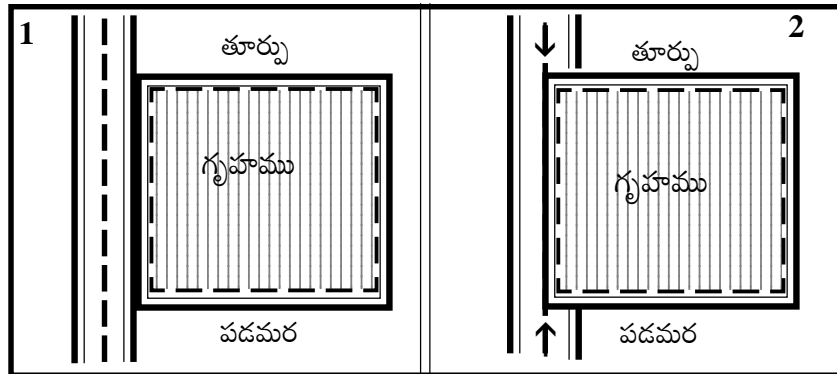

పై నమూనా గృహము ఉత్తర వీధిగల గృహము. 1వ నెంబర్ గృహము సాధారణ ఉత్తర వీధిగల గృహము. 2వ నెంబర్ గృహము ఉత్తర వీధిలోనికి చొచ్చుకొని వెళ్లినది. దీని పర్యవసానంగా ఈ గృహమునకు తూర్పు ఈశాన్య వీధిపోటు మరియు పశ్చిమ వాయవ్య వీధిపోటు ఏర్పడును. రెండూ అత్యుత్తమమైన వీధిపోట్లు. శుభకరమైన గృహము.

మైదానాలు - గృహ సముదాయాలు - వీధిపోట్లు

వీధులు ఒక్కోసారి వీధిపోట్లు అయ్యి శుభం లేదా అశుభ ఫలితాలను ఇస్తుంటాయి. కేవలము వీధివల్లే వీధిపోట్లు ఏర్పడుతాయి అని అనుకోవడము కూడా సరి కాదు అని ఒక్కోసారి అర్థమయ్యే సంఘటనలు కూడా ఎన్నో జరుగుతుంటాయి. మైదానాల వల్ల కూడా వీధిపోటులాంటి ఫలితాలు ఏర్పడుతాయి.

ఇది ఆశ్చర్యకరమైన విషయమే అనిపించక మానదు. కానీ నిజము. వీధిపోటులాంటి ఫలితాలను కూడా మైదానాలు, ఖాళీ స్థలాలు ఇస్తాయి. ఒక పెద్ద మైదానం చుట్టూ గృహాలు వున్నాయి అనుకుందాము. మైదానములో ఉన్న గృహాలకు వీధిపోట్లు ఏమీ లేవు అని అనుకోవడము కూడా పొరపాటు కావచ్చు. ఖాళీ స్థలమే వీధిపోటులా రూపాంతరం చెందడం జరుగును.

మైదానములో గల గృహాలు ఒక్కొక్క దానికి ఒక్కో ఫలితము రావచ్చును. అయితే వాస్తు శాస్త్ర రీత్యా నిర్మాణం కాని గృహాలకు చెడు ఫలితం మాత్రం కాస్త ఎక్కువగా ఉండవచ్చును.

వాస్తు శాస్త్ర రీత్యా నిర్మాణం అయిన గృహాలకు చెడు ఫలితము తక్కువగా వుంటుంది. అందుకే వాస్తు శాస్త్ర రీత్యా నిర్మాణం చేసుకోవాలని చెబుతారు.

క్రింది పటమును గమనించండి. ఇందు ఒక మైదానము మరియు గృహాలు కలవు.

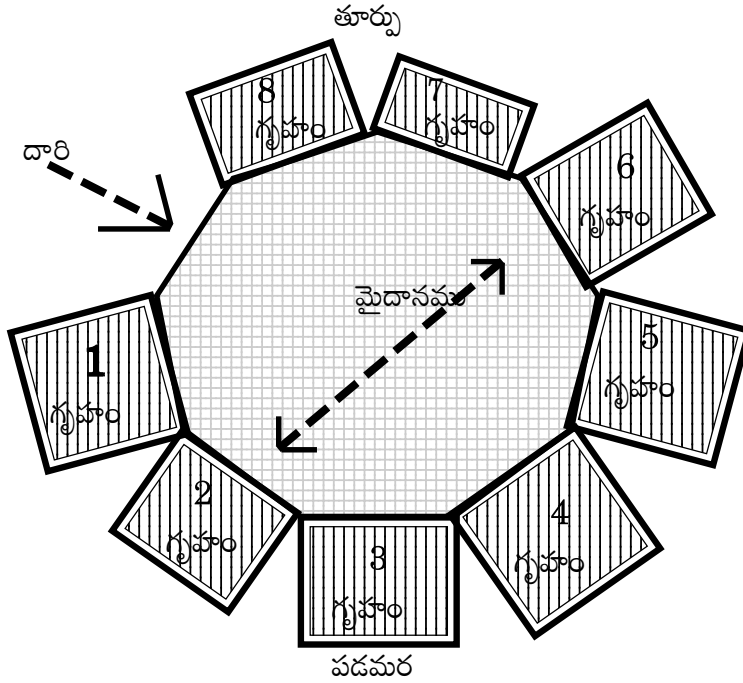

ఈ మైదానము లోనకు ఈశాన్యము గుండా ప్రవేశం కలదు. కాస్త బెటర్. ఇదే ప్రవేశము మైదానమునకు ఆగ్నేయము, నైరుతి, వాయవ్యం గుండా ఉంటే చెడు ఫలితాలు కాస్త ఎక్కువగా వుండవచ్చు.

ఈ మైదానములో గల గృహాలకు అన్నింటికి వాస్తు పాటించిననూ కొన్ని గృహాలకు మంచి ఫలితాలు, కొన్ని గృహాలకు మంచి ఫలితాలు తక్కువగానూ, ఇంకొన్ని గృహాలకు మరీ తక్కువగా మంచి ఫలితాలు కనబడవచ్చును.

ఇప్పుడు ప్రస్తుతము మనము కనిపించని వీధిపోటు ఫలితాల గురించి తెలుసుకుందాము. వీధిపోటు కనిపించదు. కానీ ఆ ఫలితాలు మాత్రము ప్రసరిస్తూ వుంటాయి. గృహాలు 2 మరియు 6 గృహాలను చూడండి.

ఈ రెండింటికి మధ్యలో మన గుర్తు కోసం ఒక పెద్ద యారో మార్కును చూపించడము జరిగినది. రమారమిగా మనము గృహాలు మరియు వాటి ఫలితాల గురించి చర్చిద్దాము. గృహాలకు ఈశాన్యము పెరగడము, తరగడము, మరియు వాటి ఫలితం గురించి ఇక్కడ చర్చ రాదు. ఇక్కడ మన చర్చ కేవలము కనిపించని వీధిపోట్ల గురించి మాత్రమే.

1వ గృహము : ఈ గృహమునకు పక్కనే దారి రావడము జరిగినది. కానీ ఈ గృహమునకు దక్షిణమంతయూ పెద్ద మైదానము ఉన్నది. మరియు దాదాపుగా ఆగ్నేయ గృహంగా కూడా ఈ గృహమును చెప్పుకోవచ్చును. ఈ గృహము మంచిది కాదు.

2వ గృహము : స్పష్టంగా ఈ గృహమునకు కనిపించని వీధిపోటు కలదు. అదే ఆగ్నేయ వీధిపోటు. యారో మార్కు కూడా వేసి చూపించడము జరిగినది గమనించగలరు. ఈ గృహము మంచిది కాదు.

3వ గృహము : ఈ గృహమునకు ఈశాన్యము నడక ఏర్పడును. మరియు తూర్పు ఖాళీగా ఉన్నది. అదే కనపించని తూర్పు వీధిపోటు. ఇక్కడ మాత్రం సత్ఫలితాలను ఇస్తుంది. చిన్నపాటిగా కనిపించని ఆగ్నేయ వీధిపోటు కూడా కలదు. రెండు మంచివి, ఒకటి చెడుది. మంచి గృహమే అగును.

4వ గృహము : దీనికి స్పష్టంగా కనిపించని ఈశాన్యము వీధిపోటు కలదు. మరియు కాస్త కనిపించని తూర్పు ఈశాన్య వీధిపోటు కూడా సోకుతున్నది. అద్భుతము. (మన చర్చ కేవలము కనిపించని వీధిపోట్ల గురించి మాత్రమే అని మరోకసారి తెలుపుకుంటున్నాను. అంతేకానీ గృహమునకు ఈశాన్యము కోత పడినదా? లేదా? అనే చర్చ ఇక్కడ లేదు).

5వ గృహము : ఈ గృహమునకు స్పష్టంగా అదృశ్య రూపంగా ఉన్న ఈశాన్య వీధిపోటు, ఉత్తర వీధిపోటు మరియు చాలా తక్కువుగా వాయవ్య వీధిపోటు తగులుతున్నది. మంచి గృహము. అయితే అదృశ్య రూపంలో వాయవ్య వీధిపోటు అప్పుడప్పుడు కాస్త గృహస్థులను తిప్పలు పెట్టవచ్చును.

6వ గృహము : చాలా స్పష్టంగా అదృశ్యరూపంలో ఉన్న వాయవ్య వీధిపోటు తగులుతున్నది. దరిద్రము. అదృశ్యరూపంలో తగులుతున్న వీధిపోటును మన గుర్తు కోసం యారో మార్కు రూపకంగా చూపించడమైనది.

7వ గృహము : ఈ గృహమునకు అదృశ్యరూపంలో ఉన్న వాయవ్య వీధిపోటు (స్వల్పంగా), స్పష్టంగా పశ్చిమ వాయవ్య వీధిపోటు చాలా చాలా కొద్దిపాటిగా నైరుతి వీధిపోటు తగులుతున్నది. అయితే అదృశ్యరూపంలో ఉన్న వీధిపోట్ల ఫలితముల కన్ననూ పశ్చిమము మైదానము రావడము వల్ల దాని ఫలితము బలంగా ఈ గృహముపై చూపించును. అదియే అదృశ్యరూపకంగా ఏర్పడుతున్న వీధిపోటు. దరిద్ర గృహము.

8వ గృహము : కనిపించని నైరుతి వీధిపోటు ఈ గృహమునకు మైదాన రీత్యా బలంగా తగులుతున్నది. చాలా చెడ్డది.

అదృశ్య రూపంగా ఏర్పడుతున్న వీధిపోట్ల గురించి కంగారు పడి అంతా అయిపోయింది అనుకోరాదు. చాలా చిన్నపాటి సవరణలు కావించిననూ వీటి పీడ తొలుగును. ఇందుకు గానూ చెడు వీధిపోట్ల నివారణ పద్ధతులను పాటించగలరు. వీధిపోట్ల నివారణ పద్ధతుల్లో పై విషయాల గురించి చర్చిద్దాము

విదిక్కులు - వీధిపోట్లు - ఫలితాలు

దిక్కులు తప్పి ఉన్న స్థలాలను విదిక్కుల స్థలము అంటారు. ఒక్క మాటలో చెప్పాలంటే దిక్కు కానిది విదిక్కు అవుతుంది. దీనినే విదిక్కు లేదా దిక్కుభం లేదా దిక్కోషం లేదా దిశాదోష గృహాలు అని అంటారు.

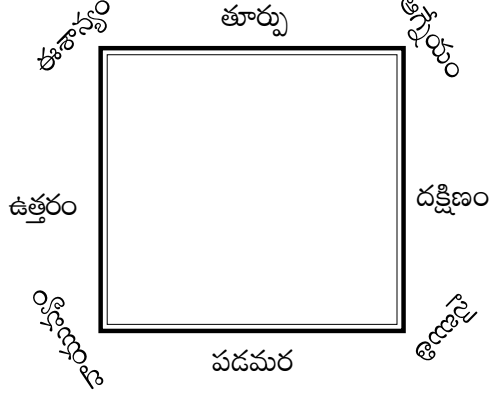

ఇందు స్థలము 90° సరిగా ఉన్నప్పుడు దిక్కులు మరియు మూలలు గుర్తించే పద్ధతి. ఇదే స్థలము విదిక్కు ప్రాంతంలో ఉన్నప్పుడు మూలలు మరియు దిక్కులు ఎలాగ ఉండునో క్రింది పటము ద్వారా గమనించవచ్చును.

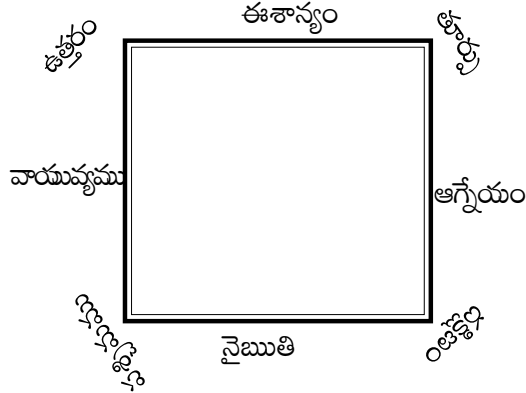

1, 2 పటములను గమనించారుగదా ! అయితే మీకు ఏ మార్పు కనిపించి ఉండదు. ఇప్పుడు మార్పు చూడాలనుకున్నప్పుడు మొదటి పటములో అనగా 1వ నెంబరు సూచించిన పటమునందు తూర్పు, పడమర, ఉత్తర, దక్షిణ, ఈశాన్య, ఆగ్నేయ, నైఋతి, వాయువ్యములు ఎక్కడ ఉన్నాయో గమనించండి.

ఇప్పుడు రెండవ పటమును గమనించండి. అనగా 2వ నెంబరు సూచించిన గృహమును పరిశీలించండి. ఇందు తూర్పు, పడమర, ఉత్తర, దక్షిణ, ఈశాన్య, ఆగ్నేయ, నైఋతి, వాయువ్యములు ఎక్కడ ఉన్నాయో గమనించారు కదూ.

ఇలా ఎందుకు జరిగింది? దీనికి కారణమేమిటి?

ఇదియే విదిక్కు, దిక్కుభం లేదా దిశాదోషం గృహము అని శాస్త్రం నిర్వచించినది.

దిక్కుభం గల గృహమునందు ఈశాన్య లోపం జరిగినచో ఆ ఇంటి వారి బాధలు చాలా బాధాకరంగా ఉంటాయి. వాస్తవతయూ ఒక ఎత్తు. విదిక్కు గల స్థల పరిశీలనలు ఇంకొక ఎత్తు. అందుకే దిక్కుని లేనిదే ఏ ఇంటికీ వాస్తు చూడరాదు. ఎవరైనా తూర్పు తదితర దిక్కులు, మూలలు ఎక్కడ ఉన్నాయో ఎలా తెలసుకోగలం? ఒకవేళ దిక్కుని లేకుండా ఏదైనా గృహాన్ని పరిశీలించి నప్పుడు దిక్కులు ఎక్కడ, అసలు ఉత్తరము ఎక్కడ,

తూర్పు ఎక్కడ అను విషయాలను తెలుసుకోవాలన్నప్పుడు తప్పని సరిగా ఇంటి యజమానిని అడిగి విచారించి తెలుసుకోవలసి ఉంటుంది. ఒకవేళ ఆ గృహము విదిక్కు స్థలమైనప్పుడు యజమాని ఆగ్నేయ మూలను పట్టుకొని తూర్పు ఇదియే అని మనకు చెబుతాడు. ఇది యజమాని దోషము కాదు. ఆయనకు అంతవరకే తెలుసు.

దిక్పాచి (కంపాస్) లేకుండా ఏ గృహాన్నీ వాస్తు నిమిత్తమై గమనించరాదు. ఒకవేళ దిక్పాచి మన దగ్గర లేనప్పుడు గృహ పరిశీలనను వాయిదా వేసుకోవడం చాలా మంచిది. దిక్పాచి లేని గృహ పరిశీలన ఒకటే, కఠిక మబ్బులో గృహ పరిశీలన ఒక్కటే.

విదిక్కు స్థలములలో గృహాలు నిర్మించుకోవాలనుకున్నప్పుడు చాలా జాగ్రత్తలు తీసుకోవలసి ఉంటుంది. ఒకవేళ స్థలం కొనబోయే ముందు అది విదిక్కు స్థలం అయినప్పుడు దానిని కొనకపోవడం మంచిది. ఒకవేళ మీరు కొన్న స్థలం విదిక్కు అయినప్పుడు అందు తప్పనిసరిగా గృహ నిర్మాణం కావించు కోవాల్సిన పరిస్థితులు వస్తే తగిన జాగ్రత్తలు తీసుకోవాల్సి ఉంటుంది. తద్వారా ఎన్నో దోషాలను తొలగించుకొని మంచి ఫలితాలు పొందే అవకాశం ఉంటుంది. ప్రత్యేకంగా విదిక్కు స్థల విషయాలలో స్వంత నిర్ణయం ఏ మాత్రమూ పనికి రాదు. బాగా మంచి పేరున్న ప్రముఖ వాస్తు శాస్త్రవేత్తచే స్థల పరిశీలన కావించడము చాలా మంచిది.

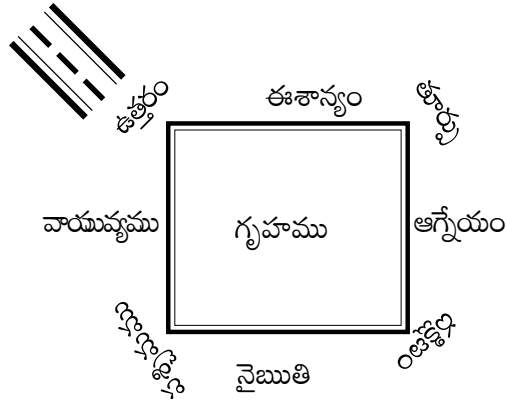

పై పటములో ఉత్తరము దిక్కుకు ఒక వీధిపోటు వచ్చి తగులుతున్నది. మామూలు విషయంలో అయితే దాన్ని ఈశాన్య వీధిపోటుగా గుర్తిస్తారు. లేదా వాయవ్య వీధిపోటుగా గుర్తిస్తారు. కానీ అది ఉత్తర వీధిపోటు.

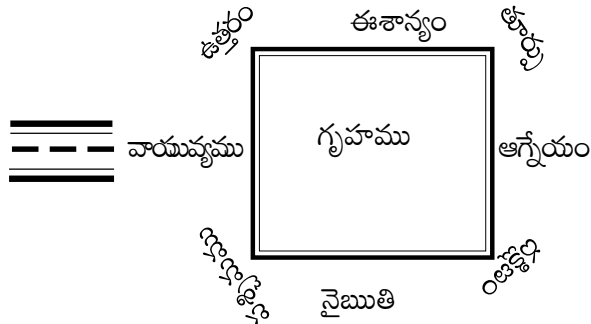

ఈ పై పటములో వీధిపోటు వాయవ్యం నుంచి వచ్చి తగులుతున్నది. కొన్నిసార్లు దీన్ని పొరపాటు పడి ఉత్తర వీధిపోటు అని అనుకుంటారు. ఇటువంటి విషయాలలో దిక్పాచి లేకుండా ఏ పనీ చేయడానికి వీలుకాదు, చేయరాదు. విదిక్కు స్థలాలకు వచ్చు వీధిపోట్ల విషయములో బహు జాగరూకతతో ఉండవలెను. చిన్న పొరపాటు కూడా అసలుకే మోసం తెచ్చును.

వాయవ్య వీధిపోటు ఎంత చండాలమైనదో మనము ఇంతకు ముందే బాగా తెలుసుకున్నాము. పై గృహమునకు కూడా వాయవ్య వీధిపోటు అటువంటి చెడు ఫలితాలను ఇస్తుంది. అయితే కొందరు పొరపాటు పడి విదిక్కు స్థలాలకు ఇటువంటి వీధిపోట్లు మంచి చేస్తాయని తెలుపుతారు. అది ఎలా సాధ్యమగును. మంచి చేయటానికి అవకాశము లేదు.

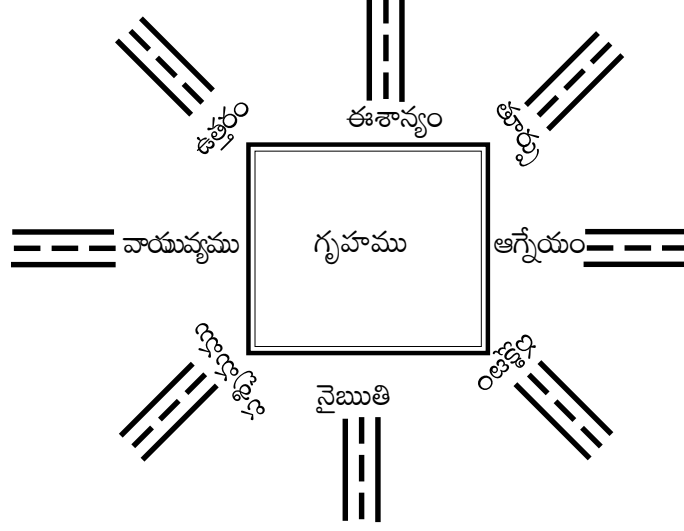

పై గృహమును గమనించండి. మనకు అవగాహన కలగడం కోసము 8 దిక్కులలో 8 వీధిపోట్లను చూపించడం జరిగినది. ఇప్పుడు విదిక్కులలో తగిలిన వీధిపోట్ల ఫలితాలను తెలుసుకుందాము.

1. ఉత్తర వీధిపోటు : శుభకరమైనది.
2. ఈశాన్య వీధిపోటు : అద్భుతము.
3. తూర్పు వీధిపోటు : శుభకరమైనది.
4. ఆగ్నేయ వీధిపోటు : దరిద్ర హేతువు.
5. దక్షిణ వీధిపోటు : శుభము (దక్షిణ వీధిపోటు గురించి చదవండి)
6. నైరుతి వీధిపోటు : వినాశకారకం.
7. పశ్చిమ వీధిపోటు : శుభము (పశ్చిమ వీధిపోటు గురించి చదవండి)
8. వాయవ్య వీధిపోటు : హీనమైనది.

ఏది ఏమైననూ విదిక్కు స్థలాల్లో నిర్మాణం చేసుకునే ముందు ఒకటికి నాలుగు సార్లు పరిశీలన గావించడము శుభము.

పరిశీలన గావించడము కూడా అనుభవజ్ఞుల సమక్షంలో చేయడము ప్రధానము.

ఇన్ని సార్లు చెప్పడానికి కారణమేమంటే ఈ విదిక్కు స్థలాలకు ఉన్న ప్రత్యేకత అటువంటిది. ఈ విదిక్కు స్థలాలలో నిర్మాణం చేసే సమయంలో జాగ్రత్తలను పాటించకపోతే తీరిగ్గా విచారించాల్సిన పరిస్థితులు వస్తాయి.

అపార్ట్‌మెంట్ కారిడార్ల వీధిపోట్లు

అపార్ట్‌మెంట్‌లో వీధిపోట్లు ఎలా వస్తాయని అనుకోవడము సహజమే. కానీ స్పష్టంగా కనిపించే వీధిపోట్లు అపార్ట్‌మెంట్‌లో వున్నాయి అవియే కారిడార్లు. ఈ కారిడార్ల వల్ల కొన్ని ప్లాట్లకు ఒక్కో విధమైన ఫలితాలు వుంటాయి. బయట, బజారులో వుండే వీధిపోట్ల ఫలితాలు ఈ అపార్ట్‌మెంట్‌లోని కారిడార్లు కూడా ఇవ్వగలవు. అయితే ఆ వీధికి ఉన్నంత శక్తి అపార్ట్‌మెంట్ కారిడార్లకు వుండదు. అపార్ట్‌మెంట్ ప్లాట్లలో చేరడానికి ముందే మంచి పేరు గల వాస్తు సిద్ధాంతిని పిలుచుకు వెళ్లి చూపించి చేరడము చాలా మంచిది. లేనిచో కారిడార్ ఫలితాలను పొందవలసి వుంటుంది. ఉదా : ఒక చిన్న పటమును చూద్దాము.

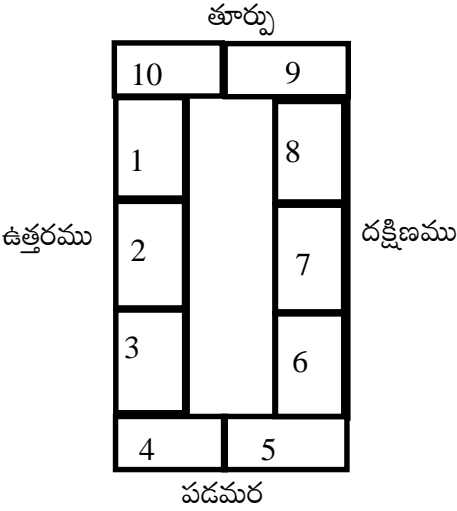

పై అపార్ట్‌మెంట్‌లో 1, 2, 3, 6, 7, 8 ప్లాట్లకు ఏ వీధిపోటు లేదు. 4, 5, 9, 10 ప్లాట్ల (గృహము)కు వీధిపోటు కలదు. 4వ గృహమునకు చండాలమైన తూర్పు ఆగ్నేయ వీధిపోటు కలదు. 5వ ప్లాట్‌కు అద్భుతమైన, మహాత్తర శక్తి గల తూర్పు ఈశాన్య వీధిపోటు కలదు. పై అపార్ట్‌మెంట్‌లో అన్ని గృహాల పైకి 5వ నెంబరు ప్లాట్ (గృహము) మహా శక్తివంతమైనది. 9వ నెంబరు ప్లాట్‌కు పశ్చిమ వాయవ్య వీధిపోటు కలదు. చాలా మంచిది. 10వ నెంబరు ప్లాట్‌కు దరిద్రాన్ని మోసుకువచ్చే పశ్చిమ నైరుతి వీధిపోటు కలదు. ఇప్పటికి అపార్ట్‌మెంట్‌లో కూడా కారిడార్ల ద్వారా నడిచే నడకల ద్వారా వీధిపోటు ఫలితాలను పొందవచ్చునని తెలుసుకోవడము జరిగినది కదా. అందుకే త్వరబడి ఏ నిర్ణయము తీసుకోకుండా అనుభవజ్ఞుల మాటను పాటించడము సమంజసము మరియు సముచితము.

విద్యార్థులు అనగానే మన విద్యా జీవితం గుర్తుకు వస్తుంది. అప్పుడు మనం చేసిన అల్లరి, కష్టపడి చదివిన చదువు, మన తల్లిదండ్రులు మనల్ని ప్రోత్సహించిన విధానము గుర్తుకు రాక తప్పదు. అన్నీ సరే, కానీ ఆనాడు వాస్తు శాస్త్రమును పాటించి విద్యను కొనసాగించి ఉంటే ఎంతటి అద్భుతమైన ఫలితములను పొందేవారము కదా. గతం గతః. ఇక జరుగబోయే భవిష్యత్తు మనకు ముఖ్యము. మనకు వాస్తు శాస్త్రము ఆనాడు అందుబాటులో లేకపోయినా నేడు కనీసం మన పిల్లల భవిష్యత్తును దృష్టిలో ఉంచుకొని అయినా వాస్తు శాస్త్రమును పాటించడం వల్ల వారు అతి గొప్ప విజయాలను పొంది సమాజంలో మనకు గుర్తింపును తీసుకురాగలరు. అన్ని విషయాలను దృష్టిలో ఉంచుకొని ప్రత్యేకంగా విద్యార్థుల కోసం వెలువరించిన **“విద్యార్థులు - వాస్తు” e-book** ను సమాజ శ్రేయస్సును దృష్టిలో ఉంచుకొని తక్కువ ధరకు విడుదల చేయడమైనది.

- రచయిత : సురేష్ సిద్ధాంతి. ఫోన్ : 98481 14778

రెండు వీధిపోట్లు - ఫలితాలు

కొన్ని గృహాలకు రెండు వీధిపోట్లు తగులుతుంటాయి. మంచో చెడో తెలియక కొందరు కొన్ని పొరపాట్లు చేస్తుంటారు. ప్రస్తుతము మనము కొన్ని వీధిపోట్ల గురించి తెలుసుకుందాము.

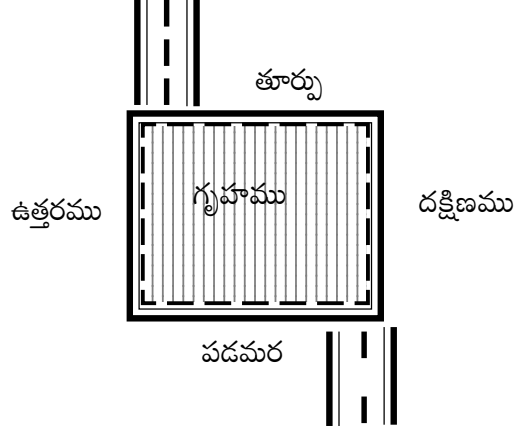

పై గృహమునకు తూర్పు ఈశాన్య వీధిపోటు, పశ్చిమ నైరుతి వీధిపోటు తగులుతున్నది. ఒకటేమో బృహత్తరము, రెండవది వినాశనం. పై విధంగా ఉన్నప్పుడు తూర్పు ఈశాన్యములో ద్వారము ఏర్పాటు చేసుకోవాలి. పశ్చిమ నైరుతి వీధిపోటుకు చెడు వీధిపోట్ల నివారణా పద్ధతులను పాటించి ఉపశమనం పొందవచ్చును.

కొందరు తెలియక ఏదేదో పొరపాట్లు చేస్తుంటారు. కానీ వీధిపోట్ల విషయంలో పొరపాట్లు చేయడం వల్ల అధిక మూల్యం చెల్లించవలసి వుంటుంది.

గృహమునకు చెడు వీధిపోటు ఉన్నప్పుడు నివారణా పద్ధతులు పాటించాలి. మంచి వీధిపోటు ఉన్నప్పుడు దాని ఫలితాలను పూర్తిగా వాడుకోవాలి.

ఒకవేళ ఇటువంటి వీధిపోట్లు గృహాలకు కాకుండా స్థలాలకు ఉన్నప్పుడు సాధ్యమైనంత వరకు అటువంటి స్థలాలను కొనడానికి ప్రయత్నం చేయవద్దు. తప్పనిసరి పరిస్థితుల్లో కొనదలిస్తే మనము చర్చించిన విషయాలన్నింటినీ దృష్టిలో వుంచుకొని ముందడుగు వేసే ప్రయత్నం ఆలోచించి వేయాలి.

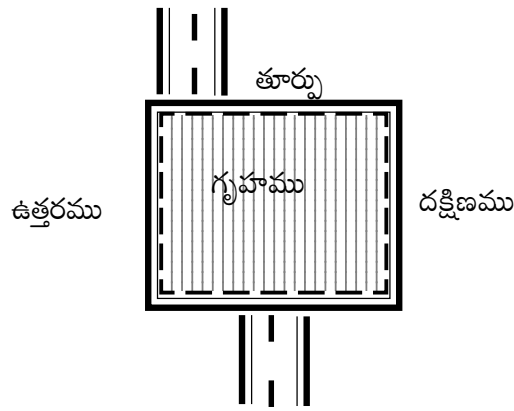

పై గృహమునకు తూర్పు ఈశాన్య వీధిపోటు మరియు పశ్చిమ వీధిపోటు కలదు. రెండూ శుభకరమైనవే. అయితే అధికంగా ఎక్కువ ఫలితాలను ఇచ్చేది తూర్పు ఈశాన్య వీధిపోటు. కావున అటుప్రక్కనే గేటును వుంచుకొని నడక సాగించడం చాలా మంచిది.

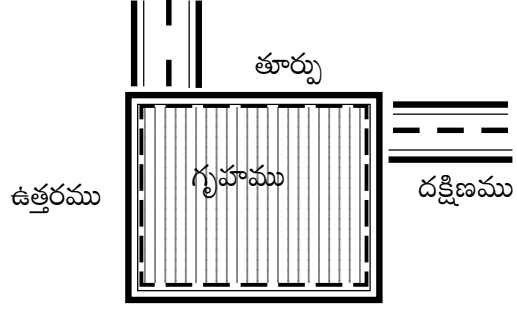

తూర్పు ఈశాన్య వీధిపోటు, దక్షిణ ఆగ్నేయ వీధిపోటు. రెండూ శుభకరమైనవే. కానీ ఇక్కడ ద్వారమును తూర్పు ఈశాన్యము దిక్కుగా వుంచుకొని నడక సాగించడము చాలా మంచిది.

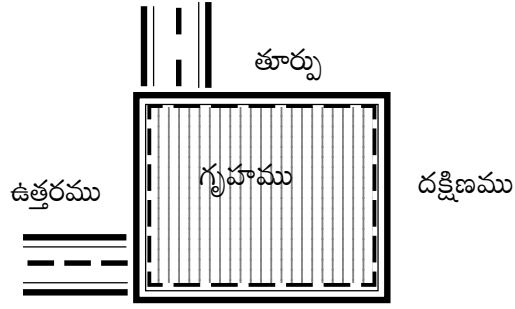

తూర్పు ఈశాన్య వీధిపోటు మరియు ఉత్తర వాయవ్య వీధిపోటు కలదు. నడకను తూర్పు ఈశాన్య వీధిపోటుకు వచ్చునట్లు ద్వారము ఏర్పాటు చేసుకొని ఉత్తర వాయవ్యమునకు చెడు వీధిపోట్ల నివారణా పద్ధతులను పాటించి ఉపశమనం పొందవచ్చును.

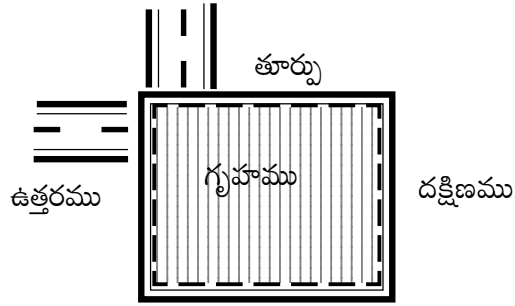

తూర్పు ఈశాన్య వీధిపోటు మరియు ఉత్తర ఈశాన్య వీధిపోటు కలదు. బృహత్తరమైన ఫలితాలను పొందవచ్చును. రెండు ప్రక్కలా ద్వారములు ఏర్పాటు చేసుకొని నడకలు సాగించడము చాలా మంచిది.

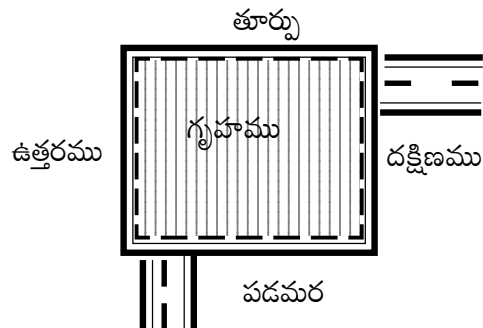

ముందుపేజీలోని గృహమునకు దక్షిణ ఆగ్నేయము, పశ్చిమ వాయవ్య వీధిపోట్లు కలవు. రెండూ ఉత్తమమైనవే. అయితే రెండు శత్రు స్థానాలు కావున రెండింటి ద్వారా నడకలు సాగించడము మంచిది కాదు. సరైన ద్వారము గుండా నడక ఏదో బాగా గమనించి అందు ద్వారము ఏర్పాటు చేసుకోవడము, నడక సాగించడము ఉత్తమము. ఇక్కడ స్వంత నిర్ణయం తీసుకోకుండా అనుభవజ్ఞుల మాటలను పాటించడము మంచిదని నా ప్రగాఢ విశ్వాసము.

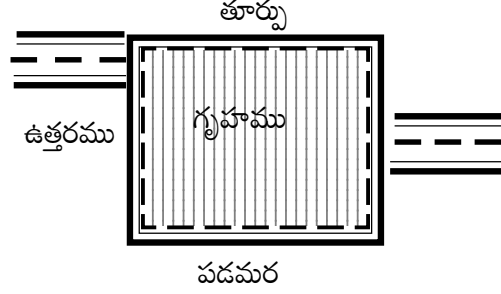

ఉత్తర ఈశాన్య వీధిపోటు, దక్షిణం వీధిపోటు కలవు. రెండు శుభకరమైనవే. అయితే రెండింటిలోనూ ఉత్తర ఈశాన్య వీధిపోటు అద్భుతమైన శక్తి ఇచ్చునది. కావున అందు గుండా ద్వారములు ఏర్పాటు చేసుకొని నడకలు సాగించడం ఉత్తమము.

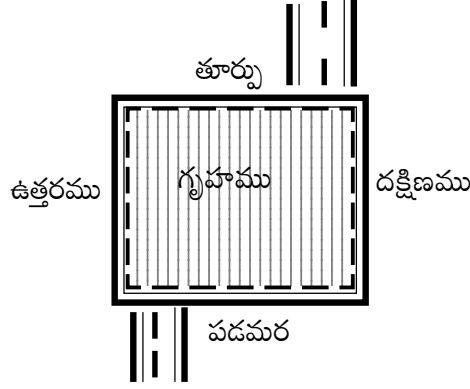

తూర్పు ఆగ్నేయ వీధిపోటు, పశ్చిమ వాయవ్య వీధిపోటు కలవు. పశ్చిమ వాయవ్యమున ద్వారము ఏర్పాటు చేసుకొని నడక సాగించడము ఉత్తమము.

తూర్పు ఆగ్నేయ వీధిపోటుకు చెడు వీధిపోట్ల నివారణా పద్ధతులు పాటించి ఉపశమనం పొందవచ్చును. గృహమునకు నివారణా పద్ధతులు పాటించు సమయంలో చాలా జాగ్రత్తలు తీసుకోవలసి వుంటుంది. ఏలనగా వాయవ్య ఆగ్నేయ నడకలు ఏర్పడగలవు. జాగ్రత్త తీసుకుంటే చాలా మంచిది.

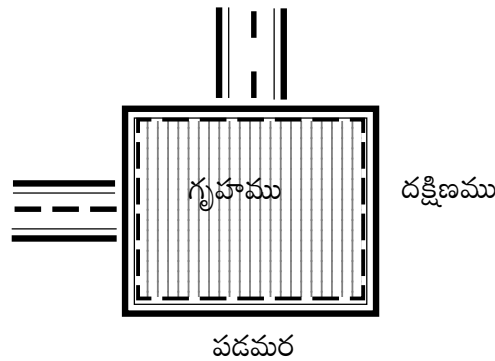

తూర్పు వీధిపోటు, ఉత్తర వీధిపోటు కలదు. రెండూ ఉత్తమమైనవే. అవసరమనుకుంటే రెండు ద్వారములు ఏర్పాటు చేసుకోవచ్చును. లేదా రెండింటిలోనూ ఉత్తమ ఫలితాలను ఇచ్చు వీధిపోటును చూసుకొని అందు ద్వారము ఏర్పాటు చేసుకొని నడకలు సాగించడము ప్రశస్టము.

రకరకాల వీధిపోట్లు - వాటి వివరణ

కొన్ని వీధిపోట్లు గృహమునకు తగలవలసిన చోటనో లేదా తగలకూడని చోటనో తగులుతూ వుంటాయి. అటువంటి వాటిని కనిపెట్టడం కొద్దిగా కష్టము. ఒక్కోసారి ఈ వీధిపోటు మంచి వీధిపోటు అని అనుకుంటాము. కానీ దుర్లక్షణాలను ప్రసరింప చేయవచ్చును. ఒక్కోసారి చెడు వీధిపోటు అనుకోవచ్చు. కానీ ఆ వీధి శుభ లక్షణాలను ఇవ్వవచ్చును.

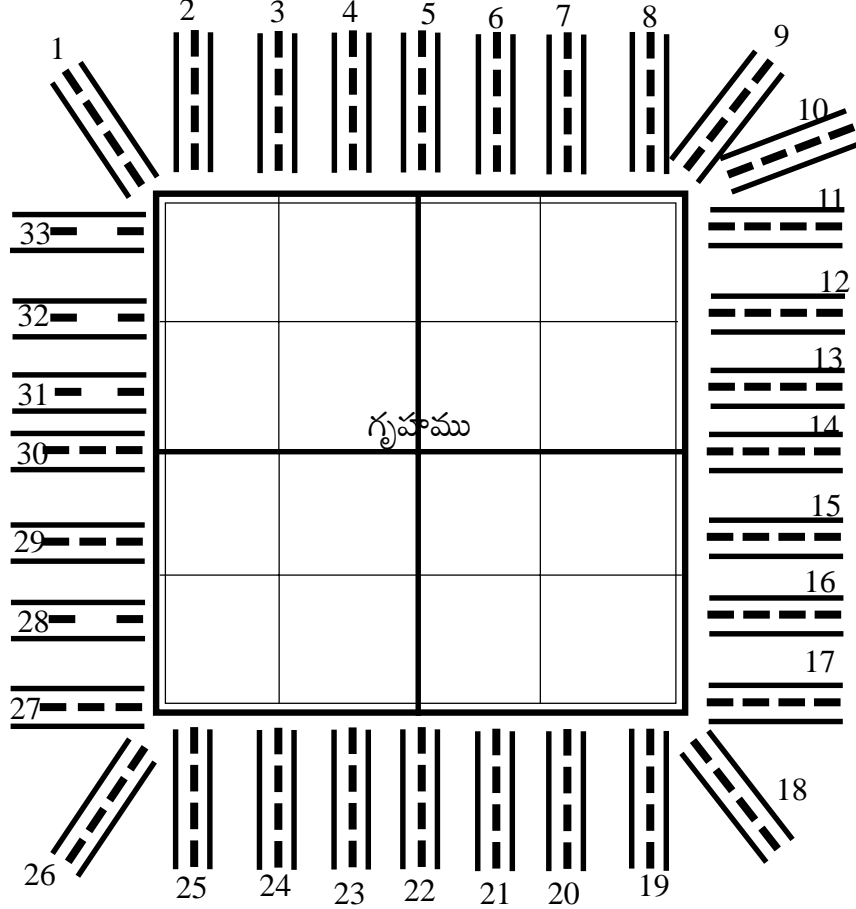

పై పటమును గమనించండి. గందరగోళంగా అనిపించవచ్చు. కానీ ఈ పటములో నిగూడంగా కొన్ని విషయాలు దాగి వున్నాయి. అదియే తూర్పు, దక్షిణ, పశ్చిమ, ఉత్తర వీధిపోట్లు. సరిగ్గా గృహమునకు సెంటర్ పాయింట్ కు వీధిపోట్లు తగులుతున్నాయి. వీటి చర్చ తర్వాత సాగిద్దాము.

గృహమును ముందుగా నాలుగు భాగాలుగా చూపించడము జరిగినది. నాలుగు భాగాలను మరీ నాలుగు భాగాలుగా చేసి చూపించడం జరిగినది. ఇప్పుడు ఏ వీధిపోటు ఏ ఫలితాలను ఇస్తుందో గమనిద్దాము.

1వ వీధిపోటు : అద్భుతమైన ఈశాన్య వీధిపోటు.

2 మరియు 3వ వీధిపోట్లు : తూర్పు ఈశాన్య వీధిపోట్లు. ఈ రెండూ చాలా మంచి ఫలితాలను గృహానికి అందివ్వగలవు.

4వ వీధిపోటు : 2, 3 వీధిపోట్ల కన్ననూ కాస్త తక్కువ శక్తి కలదు. అయిననూ చాలా మంచి ఫలితాలను ఇవ్వడములో ఏ మాత్రమూ తీసుకోదు. 2, 3 వీధిపోట్లు వంద రూపాయలుగా అనుకుంటే 4వ వీధిపోటు 90 రూపాయలుగా అనుకోవలసి వస్తుంది.

5, 14, 22, 30 వీధిపోట్లు : తూర్పు, దక్షిణ పశ్చిమ, ఉత్తర వీధిపోట్లు. మంచి వీధిపోట్లు. ఏ మాత్రమూ కాస్త నీచం ప్రక్కకు జరిగిననూ శుభ ఫలితములు ఇవ్వడము కష్టము.

6వ వీధిపోటు : తూర్పు ఆగ్నేయ వీధిపోటు. అయితే 7, 8 వీధిపోట్ల కన్ననూ కాస్త బలం తక్కువ. అయినా చెడు లక్షణాలు ఇచ్చే దాంట్లో ఏ మాత్రమూ తీసిపోదు. కాస్త బలము తక్కువగా ఉంటుందంతే.

7, 8వ వీధిపోట్లు : తూర్పు ఆగ్నేయ వీధిపోట్లు. చండాలమైనవి.

9, 10, 18, 26 వీధిపోట్లు : మూలల్లో తగిలే ఈ వీధిపోట్లు మహా చండాలమైనవి. ప్రమాదకరమైనవి. వీటి శక్తి అపారము. మూలలకు తగులు వీధిపోట్లకు శక్తి ఎక్కువగా వుండును. (అందువల్లనే ఈశాన్య వీధిపోటుకు అపారమైన శక్తి కలిగి వుంటుంది- ఈశాన్యము కూడా మూలనే కదా).

11, 12, 24, 25, 32, 33వ వీధిపోట్లు : చాలా శుభకరమైనవి.

13, 23, 31వ వీధిపోట్లు : ఇవి కూడా శుభకరమైనవే. అయితే 11, 12, 24, 25, 32, 33వ వీధిపోట్ల కన్ననూ కాస్త బలం తక్కువగా వుంటుంది. మంచి ఫలితాలు మాత్రం బాగుంటాయి.

15, 16, 20, 21, 28, 29వ వీధిపోట్లు : నీచమైనవి.

8, 17, 19, 27వ వీధిపోట్లు : చండాలమైనవి. వీటి బలం చాలా ఎక్కువగా వుంటుంది. జీవితాలను నాశనం చేస్తాయి.

కలిసే స్థలాలు - వీధిపోట్లు

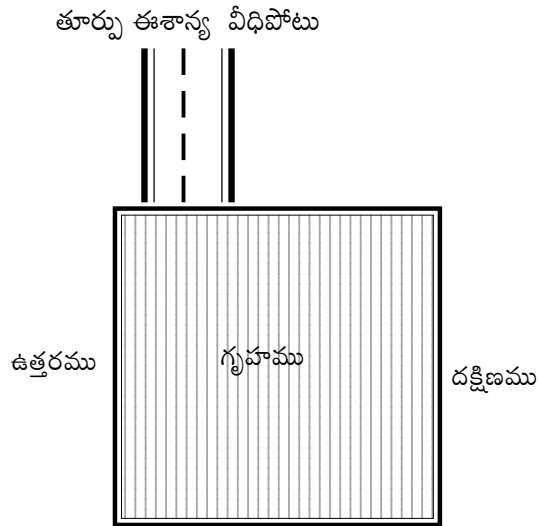

పై పటమును గమనించండి. స్థలమునకు తూర్పు ఈశాన్య వీధిపోటు ఎంత చక్కగా తగులుతున్నదో దీనివల్ల గృహస్థులు ఎంతో లాభపడుదురు.

వాస్తుశాస్త్రములో ఒక మాటను నమ్మి పక్క స్థలాలను కొనడానికి విపరీతమైన ఆసక్తిని చూపిస్తారు. అదేమంటే తూర్పు స్థలము మరియు ఉత్తర స్థలము కలుపుకున్నచో చాలా మంచిదని విశ్వసించి వీటిని కొనడానికి మరియు కలుపుకోవడానికి చాలా ఎక్కువ ఆసక్తిని చూపిస్తారు.

ఇటువంటి జరిగిన సంఘటనలను ప్రత్యక్షంగా ఎన్నింటినో గమనించడం జరిగినది. అశ్చర్యకరమైన విషయము

ఏమిటంటే కొందరు వాస్తు బాగా తెలిసిన వారు కూడా ఇటువంటి పొరపాటు చేసి ఎన్నో విధాలా నష్ట పోయారు. తెలియక చేసిన చిన్న పొరపాటు వల్ల భారీగా మూల్యం చెల్లించుకోవలసి వచ్చింది.

విపరీతమైన రద్దీగా వుండే మరియు మంచి లాభాలను ఆర్జించే తెలంగాణాలో గల ఒక హోటల్ యాజమాన్యము చేసిన పొరపాటు వల్ల హోటల్ మూసుకోవలసి వచ్చింది. జరిగిన వాస్తు పొరపాటు, విషయం తెలియక హోటల్ నిండా మంత్రించిన టెంకాయలు కట్టారు. చిట్ట చివరికి జ్ఞానోదయం కలిగి ఒక పేరు మోసిన వాస్తు శాస్త్రవేత్తచే సమస్యను పరిష్కరించుకోగలిగారు.

క్రింది పటమును గమనించండి.

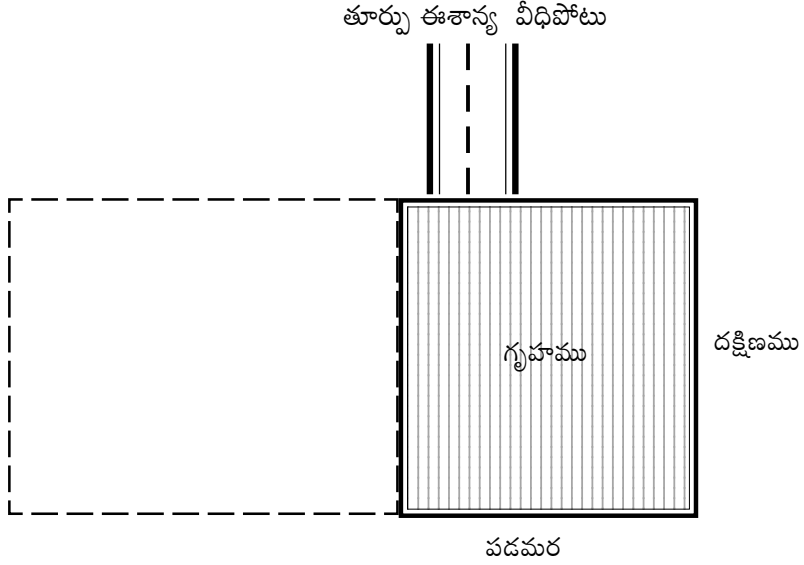

ఉత్తర స్థలాన్ని కలుపుకోవడం వల్ల (పటము ప్రక్కన చుక్కల ప్రాంతం) గృహానికి తగులుతున్న తూర్పు ఈశాన్య వీధిపోటు తూర్పు ఆగ్నేయ వీధిపోటుగా రూపాంతరం చెందినది. తద్వారా అంతవరకు సుఖముగా ఉన్న గృహస్థులు కష్టాలు చూడాలి. అందుకే ఏ పని చేసిననూ అనుభవజ్ఞుల సలహాలను పొందడం శ్రేష్ఠము. చేతులు కాలిన తరువాత ఆకులు పట్టుకోవడమనేది మూర్ఖత్వము.

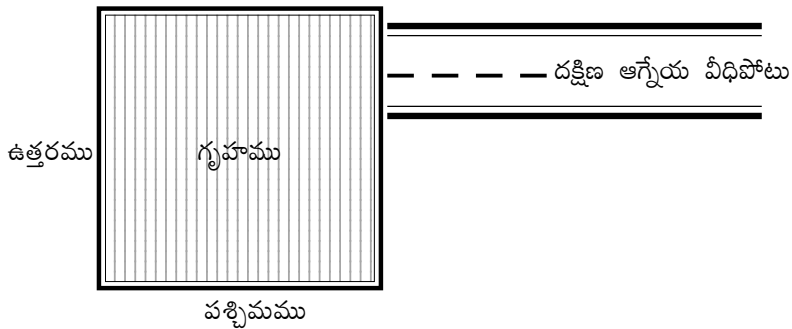

పై పటము యందలి గృహమునకు దక్షిణ ఆగ్నేయ వీధిపోటు ఉన్నది. దీనివల్ల గృహస్థులకు మంచి ఫలితాలు లభిస్తాయి. ఇటువంటి గృహమునకు తూర్పు స్థలము అమ్మకమునకు వచ్చి వీరు కొనుక్కొని కలుపుకున్నచో :

క్రింది పటమును గమనించండి.

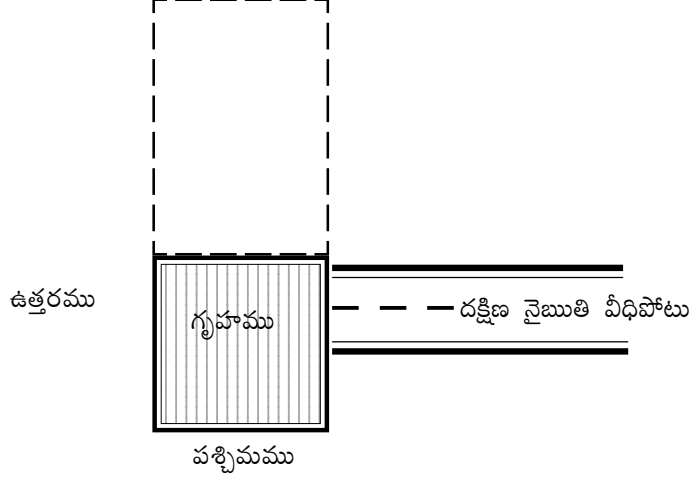

కలుపుకున్న తూర్పు ప్రాంతమును చుక్కలుగా చూపించడమైనది. ఈ తూర్పు భాగము గృహమునకు కలుపుకోవడం వలన శుభమౌతుందని కొని కలుపుకుంటారు. గృహమునకున్న దక్షిణ ఆగ్నేయ వీధిపోటును గమనించరు.

తూర్పు స్థలము కలిసిన తరువాత దక్షిణ ఆగ్నేయ వీధిపోటు దక్షిణ నైఋతి వీధిపోటుగా రూపాంతరం చెందుతుంది. తద్వారా అనేక బాధలకు గృహస్థులు గురి కావలసి ఉంటుంది. ఎదుర్కోవలసి ఉంటుంది. వాస్తు గురించి పూర్తిగా తెలియని వారు ఇటువంటి పనులను చేస్తుంటారు.

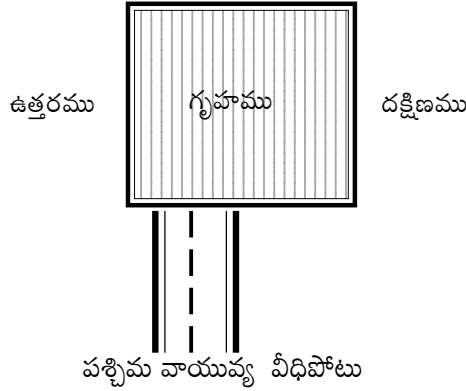

పై పటములోని గృహమునకు పశ్చిమ వాయువ్య వీధిపోటు తగులుతున్నది. ఈ వీధిపోటు వల్ల గృహస్థులు చాలా లాభపడుదురు. ఉత్తర స్థలమును కొని కలుపుకున్నచో మంచిదనే సిద్ధాంతాన్ని నమ్మి వీధిపోటు విషయం మరిచి ఉత్తర స్థలమును కలుపుకుంటుంటారు.

సాధారణంగా మనకు వాస్తుశాస్త్రంపై అనేక ప్రశ్నలు ఉదయిస్తుంటాయి. **“వాస్తు ప్రశ్నలు - సమాధానములు”** పుస్తకములో వాస్తు శాస్త్రంపై గల ప్రశ్నలను మరియు వాటికి సమాధానములను తెలియజేయడమైనది. అన్నిటికన్నా ముఖ్యంగా ఈ పుస్తకంలో వాడినటువంటి థీమ్ అందరినీ అలరింపజేసినది. వాస్తు శాస్త్ర ప్రపంచంలోనే మొట్టమొదటి సారిగా ఆహ్లాద పూరితంగా పుస్తక రచనను స్వంతం చేసుకున్న **“వాస్తు ప్రశ్నలు - సమాధానములు” e-book** పుస్తకమును అతి తక్కువ ధరకు మీకు అందుబాటులో ఉంచడమైనది.

- రచయిత : సురేష్ సిద్ధాంతి. ఫోన్ : 98481 14778

క్రింది పటమును గమనించండి.

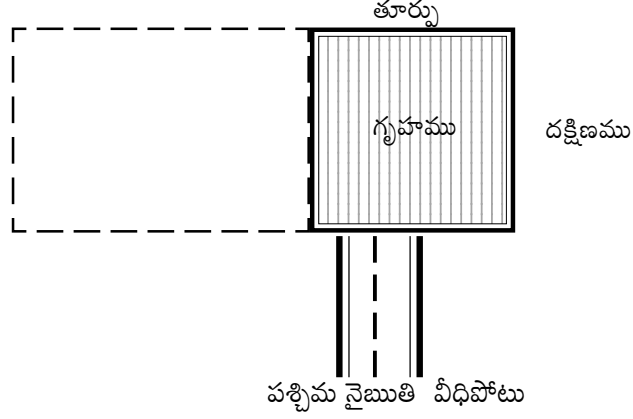

పెరిగిన ఉత్తర స్థలమును చుక్కల రూపకముగా చూపించడమైనది. గృహమునకు ఈ ఉత్తర స్థలం పెరగడం వల్ల ఎంతో శుభకరమైన పశ్చిమ వాయువ్య వీధిపోటు గృహమునకు పశ్చిమ నైఋతి వీధిపోటై గృహస్థులను కష్టాలకు గురి చేస్తుంది.

తొందరపాటు నిర్ణయాలు మనిషి జీవితంపై విపరీతంగా ప్రభావం చూపిస్తాయి. ఏమైతే అది కానీలే అని పొరపాట్లు చేసుకున్నచో అనుభవించే వారము మనమే. ఈ విషయం గమనమునకు ఉంచుకొని జాగ్రత్తగా ముందుకు సాగవలెను.

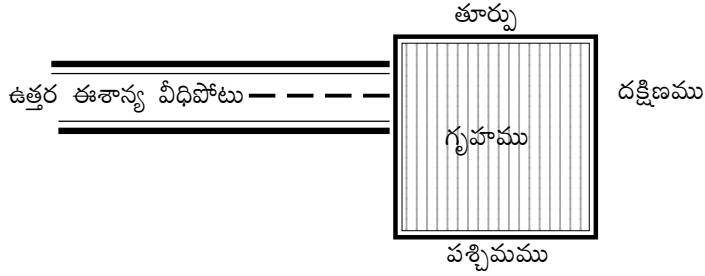

పై పటముయందలి గృహమునకు ఉత్తర ఈశాన్య వీధిపోటు తగులుతున్నది. దీనివల్ల గృహస్థులు ఎంతో సంతోషంగా ఉందురు. తూర్పు స్థలమును కొని కలుపుకోవడం మంచిదనే ఉద్దేశ్యముతో తూర్పు స్థలమును కొని కలుపుకుంటారు. ఈ వీధిపోట్ల గురించి ఆలోచన చేయరు.

క్రింది పటమును గమనించండి.

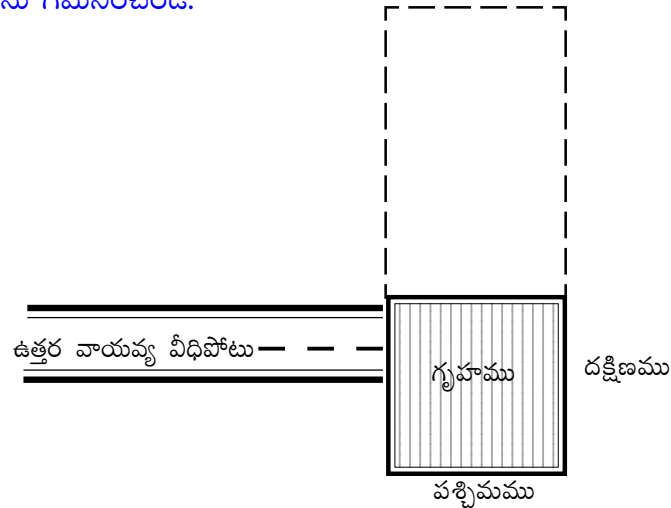

తూర్పు స్థలమును కలుపుకోవడం వల్ల (కలుపుకున్న తూర్పు స్థలమును చుక్కల ప్రాంతముగా గుర్తించండి) ఉత్తర ఈశాన్య వీధిపోటు ఉత్తర వాయువ్య వీధిపోటుగా రూపాంతరం చెంది గృహస్థలను ముప్పుతిప్పలు పెట్టును.

దక్షిణము, పశ్చిమము స్థలము కలుపుకుంటే అశుభము అని మీకు బాగా తెలుసు. అయితే కొన్ని పరిస్థితులలో ఇవే స్థలాలు బ్రహ్మాండంగా యోగించును.

ఉదాహరణకు క్రింది పటమును గమనించండి.

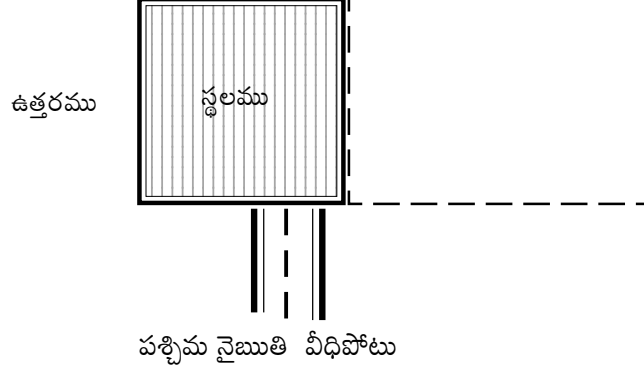

పై పటమునందు స్థలమునకు పశ్చిమ నైఋతి వీధిపోటు కలదు. ఈ స్థలమునకు దక్షిణ స్థలమును కలుపుకున్నచో ఇదే పశ్చిమ నైఋతి వీధిపోటు మొత్తము స్థలమునకు పశ్చిమ వాయువ్య వీధిపోటుగా రూపాంతరం చెంది మంచి ఫలితాలను ఇవ్వగలదు.

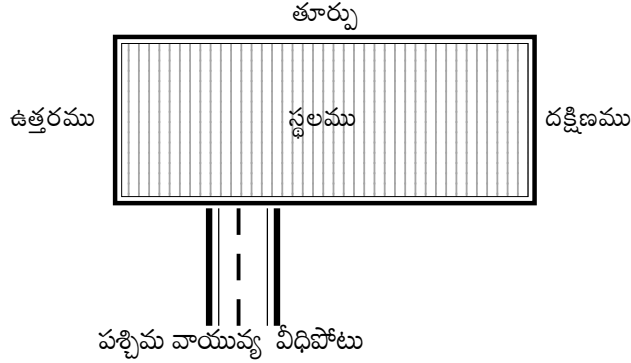

స్థలమును కలుపుకున్న తరువాత పశ్చిమ నైఋతి వీధిపోటు ఎలా రూపాంతరం చెంది పశ్చిమ వాయువ్య వీధిపోటైనదో గమనించండి.

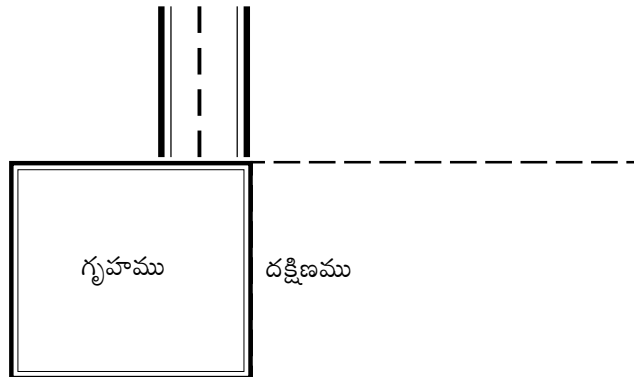

స్థలమునకు తూర్పు ఆగ్నేయ వీధిపోటు ఉన్నప్పుడు దక్షిణ స్థలం కలుపు కున్ననూ, పై పటములో చూపిన విధంగా తూర్పు ఆగ్నేయ వీధిపోటు తూర్పు ఈశాన్య వీధిపోటుగా రూపాంతరం చెందుతుంది.

ఇదే రీతిలో స్థలమునకు ఉత్తర వాయవ్య వీధిపోటు, లేదా దక్షిణ నైఋతి వీధిపోటు తగులుతున్నప్పుడు పశ్చిమ స్థలమును కలుపుకున్నచో ఉత్తర వాయవ్య వీధిపోటు ఉత్తర ఈశాన్య వీధిపోటుగా రూపాంతరం చెందుతుంది. మరియు దక్షిణ నైఋతి వీధిపోటు దక్షిణ ఆగ్నేయ వీధిపోటుగా రూపాంతరం చెందుతుంది.

బాగా తెలివితేటలున్నచో పనికిరాని స్థలమును కూడా పనికి వచ్చే విధంగా మార్పు చేసుకోవచ్చును. అయితే ఇక్కడ ముఖ్యంగా గమనించాల్సిన విషయం ఒకటే. స్థలముల పటములను మాత్రమే చూపించడమైనది. గృహముల పటములు కాదు. ఒకవేళ స్థలముయందు గృహమున్నప్పుడు పశ్చిమ మరియు దక్షిణ స్థలాలు కలుపుకోరాదు. అయితే దీనికి కూడానూ ఒక ఉపాయమున్నది. అవి ప్రత్యక్షముగా స్థలమును చూసిన తరువాత నిర్ణయం చేయవలసినవి.

మరొకసారి చెబుతున్నాను పశ్చిమ, దక్షిణ స్థలాలు కొనడమనేది కేవలం స్వంత నిర్ణయం తీసుకోక మిడి మిడి జ్ఞానస్థలతో సలహాలు పొందక ముఖ్యులను సంప్రదించి ఉన్నతమైన వారితో తగిన సలహాను పొంది అన్ని సరిపోయిన తరువాత బాగా ఆలోచన చేసి కొనవలసి ఉంటుంది.

ముఖ్యంగా ఈ దక్షిణ, పశ్చిమ స్థలాలు కొనడమనేది మీరున్న స్థలములో గృహము నిర్మించి ఉన్నప్పుడు మాత్రము పశ్చిమ మరియు దక్షిణ స్థలాలను కొనడం నిషేధం. మీ స్థలములో ఏ నిర్మాణమూ లేనప్పుడు పశ్చిమ, దక్షిణ స్థలాలు కొంటే వాస్తురీత్యా శుభం జరుగుతుందని కచ్చితముగా తెలిసిన తరువాత మాత్రమే కొనడానికి ప్రయత్నం చేయవచ్చు.

అంతేగాని ఎలా పడితే అలా పశ్చిమ, దక్షిణ స్థలాలను కొని కలుపుకోవడం చాలా ప్రమాదము. ముళ్ళ పాన్సుపై పడుకుంటే ఎంతటి వేదన అనుభవించవలసి ఉంటుందో అటువంటి వేదనను ప్రతి దినమూ కొత్త తరహాలో, సరికొత్త పద్ధతులలో పీడింపబడుతూ నలిగిపోవలసి ఉంటుంది. విజ్ఞులు ఎప్పుడూ సరైన దారిలోనే వెళతారు. అందుకే వారు సుఖపడుతూ వారి కుటుంబ సభ్యులను సుఖపెడుతూ ఊరి వారికి ఆదర్శప్రాయులై నిత్యానందంతో సుఖంగా ఉంటారు.

e-book కొని రచయితను ప్రోత్సహిస్తున్నందుకు మీకు ధన్యవాదములు. వాస్తు శాస్త్రము నేడు ప్రజా బాహుళ్యము పొందినది. భారతదేశంలో అత్యధికంగా వాస్తు శాస్త్రమును పాటించువారు మన తెలుగువారు కావడం మన అదృష్టం. *e-book* లు మాత్రం తెలుగులో మొట్టమొదటిగా www.subhavaastu.com నుండి వెలువడటం అత్యంత ఆనందకరమైన విషయం. విదేశాలలో నివసించు మన తెలుగువారి కోసం ప్రత్యేకంగా తయారుచేసినవి ఈ *e-books*. మన తెలుగువారందరిని దృష్టిలో ఉంచుకొని అత్యంత తక్కువ ధరకు ఈ *e-books* ను ఉంచడమైనది. *e-books* ను తయారుచేయడం ఎంత కష్టమో అందరకూ తెలిసినదే. అయితే మనవారి కోసం ఎంతో ఆప్యాయతగా ఓర్పుతో తయారు చేసి మీకు అందించడం జరిగినది. ఈ అవకాశమును మీరేకాక మీ సన్నిహితులు, మిత్రులు, బంధువులకు తెలిపి, సద్వినియోగము చేసుకోగలరు.

ఇట్లు
రచయిత
సురేష్ సిద్ధాంతి.

మొత్తం స్థలానికి పడే వీధిపొట్లు

కొన్ని గృహాలకు మొత్తము స్థలానికి అంతటికీ ఎదురుగా ఒక వీధిపొటు తగులుతుంటుంది. అనగా ఆ వీధిపొటు చాలా పెద్దదిగానైనా వుండాలి లేదా ఆ గృహమైనా చిన్నగా వుండాలి. ఒక్కోసారి వీధి తిరుగుతూ వెళ్ళినప్పుడు మూలకు గల గృహమునకు మొత్తం వీధిపొటు తగులుతుంటుంది. ఈ విధంగా తగిలినప్పుడు ఫలితాలు ఎలా వుంటాయి. ఒకటి మాత్రం సత్యము. గృహము మొత్తానికి వీధిపొటు తగలడము మంచిది కాదు. ఏలనగా ఉదా : తూర్పు వీధిపొటును తీసుకుందాము. గృహము మొత్తానికి వీధిపొటు తగులుతూ వుంది అనగా ఆ గృహమునకు మూడు వీధిపొట్లు వున్నట్లుగా భావించవలెను.

1. తూర్పు ఈశాన్యం వీధిపొటు
2. తూర్పు వీధిపొటు
3. తూర్పు ఆగ్నేయ వీధిపొటు

ఒకటి అత్యుత్తమమైన వీధిపొటు, రెండవది ఒక మంచి వీధిపొటు, మూడవది నాశనాన్ని కలిగించే వీధిపొటు. ఇలా కూడా అనుకోవచ్చును. ఒకటిన్నర, ఒకటిన్నర, శుభము, నష్టము. ఒకటిన్నర తూర్పు ఈశాన్యము వీధిపొటు, ఒకటిన్నర తూర్పు ఆగ్నేయ వీధిపొటు. అనగా అర్ధము శుభము, అర్ధము నష్టము. అయితే ఇక్కడ ఒక చిన్న మతలబు కలదు. ఎలా అంటే కొన్ని వీధిపొట్లు గృహము మొత్తానికి తగులుతున్ననూ వారికి బ్రహ్మాండంగా జరుగుతుంటుంది. మరి ఇది ఎలా సాధ్యము.

విదిక్కు గృహము అయినప్పుడు దానికి ఎదురుగా తగులు వీధిపొటు చాలా శుభము కల్గిస్తుంది. అయితే ఆ వీధిపొటు ఈశాన్య భాగమునకు తగులుతుండవలెను.

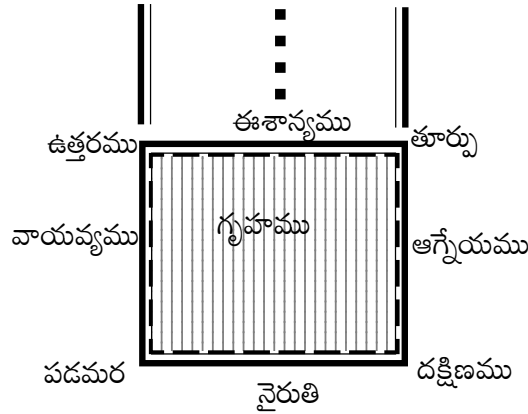

పై పటమును గమనించండి. ఈ గృహమునకు ఎదురుగా ఒక వీధిపొటు తగులుతున్నది. ఆ వీధిపొటు పూర్తిగా ఈశాన్య వీధిపొటు. ఈ వీధిపొటులో మూడు భాగాలు కలవు.

1. ఉత్తర ఈశాన్య వీధిపొటు
2. ఈశాన్య వీధిపొటు
3. తూర్పు ఈశాన్య వీధిపొటు.

మూడు వీధిపొట్లు కూడా అద్భుత మహత్తర శక్తి కలిగినటువంటివి కదా! అందువల్లనే ఇటువంటి గృహాలకు తగులుతున్న వీధిపొట్ల వల్ల అంతయూ బాగా జరుగుతూ వుంటుంది.

ఇప్పుడు ఈ క్రింది వీధిపోటును గమనించండి.

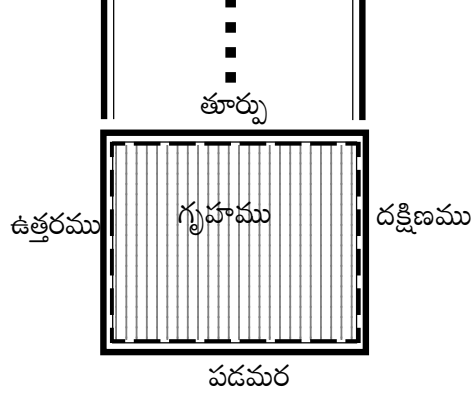

పై వీధిపోటులో మనము ఇంతకు ముందు తెలుసుకున్నట్లుగా మూడు వీధిపోట్లు కలవు. అయితే ఫలితాలు ఫిస్టీ, ఫిస్టీ, ఉగాది పచ్చడిలా ఉంటుంది. ఈ వీధిపోటుకు ఆగ్నేయం నుంచి తూర్పు వరకు చెడు వీధిపోట్ల నివారణా పద్ధతులను పాటించి పూర్తిగా తూర్పు ఈశాన్య వీధిపోటును గృహమునకు ఆహ్వానించడము చేయాలి.

ఈ గృహమును తప్పనిసరిగా వాస్తు శాస్త్ర రీత్యా నిర్మాణము చేయవలెను. ఇందులో రాజీ పడే ప్రసక్తే వుండరాదు. ఏమవుతుందిలే అని అలాగే వుంటే శుభ వీధిపోటు, చెడు వీధిపోటు రెండూ బలంగా గృహముపై పని చేస్తుంటాయి. ఆ విషయాన్ని మనము బాగా దృష్టిలో ఉంచుకోవలెను.

ఒకవేళ ఇటువంటి వీధిపోటే మీ గృహమునకు తగులుతున్నట్లు అయితే ఆలస్యం చేయక అనుభవం బాగా కల ఒక వాస్తు శాస్త్రవేత్తను మీ గృహానికి ఆహ్వానించి పరిశీలన కావించి తగిన సవరణలు, సలహాలు పొంది పాటించవలెను.

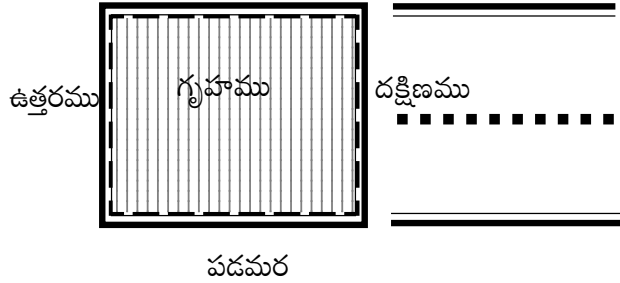

పై కనిపించే పటము దక్షిణ వీధిముఖము గల గృహము. ఈ గృహమునకు మొత్తము వీధిపోటు కలదు. ఈ వీధిపోటులో మూడు భాగములు కలవు.

1. దక్షిణ ఆగ్నేయ వీధిపోటు
2. దక్షిణ వీధిపోటు
3. దక్షిణ నైరుతి వీధిపోటు.

తూర్పు ఉత్తర గృహములకు తగిలే మొత్తం వీధిపోట్ల స్థలముల కన్ననూ దక్షిణము, పశ్చిమము, వీధిముఖం గల గృహమునకు తగిలే మొత్తం వీధిపోట్లకు చెడు బలం అధికంగా ఉంటుంది. ఈ విషయాన్ని మనము గమనంలో ఉంచుకోవలెను.

ఇటువంటి గృహాలకు అనగా మొత్తం గృహానికి తగిలే వీధిపోటు గృహాలు దక్షిణము లేదా పశ్చిమ గృహాలు రెండింటి విషయాలలో ఆలస్యం, ఎందుకంటే నిండుగా ఉండవలసిన నైఋతి భాగం ఖాళీగా ఉండి వీధిపోటు

అవతారమెత్తినది, చాలా ప్రమాదము. అనుమానం లేక అనుభవజ్ఞుల సలహాలను తప్పనిసరిగా తీసుకోవలసి వుంటుంది. ఇంత విధిగా పదే పదే చెప్పడానికి కారణము ఏమంటే ఈ స్థలము యొక్క ప్రాధాన్యతను దృష్టిలో ఉంచుకొని చెప్పడమైనది. దయచేసి గమనించండి.

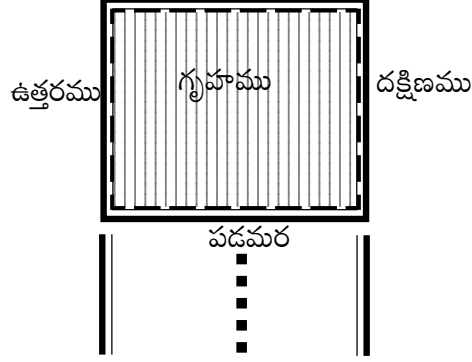

పై పటము పశ్చిమ వీధిముఖము గల గ్రహము. ఈ గ్రహమునకు మొత్తము వీధిపోటు కలదు. ఈ వీధిపోటులో మూడు భాగములు కలవు.

1. పశ్చిమ నైరుతి వీధిపోటు
2. పశ్చిమ వీధిపోటు
3. పశ్చిమ వాయవ్య వీధిపోటు.

తప్పనిసరిగా ఈ గ్రహమునకు నైరుతి భాగం నుంచి పడమర వరకు చెడు వీధిపోట్ల నివారణా పద్ధతులను పాటించవలెను. అప్పుడు యోగవంతమైన పశ్చిమ వాయవ్య వీధిపోటు శక్తి గ్రహానికి అందును.

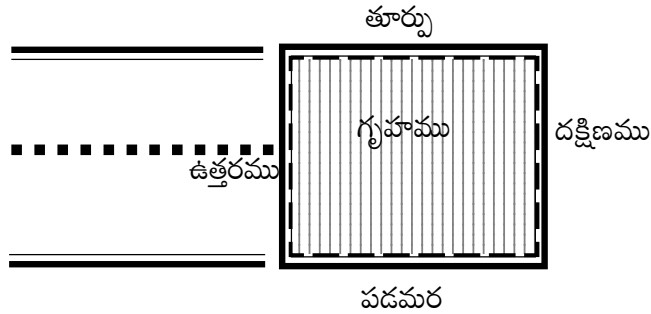

పై కనిపించే పటము ఉత్తర వీధిముఖము గల గ్రహము. ఈ గ్రహమునకు మొత్తము వీధిపోటు కలదు. ఈ వీధిపోటులో మూడు భాగములు కలవు.

1. ఉత్తర వాయవ్య వీధిపోటు
2. ఉత్తర వీధిపోటు
3. ఉత్తర ఈశాన్య వీధిపోటు.

ఈ గ్రహమునకు చెడు వీధిపోట్ల నివారణా పద్ధతులను పాటించడం వల్ల ప్రశస్థమైన ఉత్తర ఈశాన్య వీధిపోటు లభించును.

ఇప్పటి వరకు మనము గ్రహము లేదా స్థలము మొత్తమునకు తగులుతున్న వీధిపోట్ల గురించి తెలుసుకున్నాము. ఇప్పుడు మనము వీధిపోట్లలో గల చెడు భాగాన్ని నివారించుకునే పద్ధతిని తెలుసుకుందాము. వ్రాయడము

అయితే జరుగుతుంది కానీ, రాతను బట్టి పాటించడము సబబు కాదు. ఎందుకనగా రాత ద్వారా అర్థమైన విషయము వేరుగా వుండవచ్చును. మీరు చూస్తున్న స్థలము వేరుగా వుండవచ్చును. రెండింటికి లింకు కుదరక పోవచ్చును. అయిననూ నివారణా పద్ధతులను తెలుసుకోవలసిందే.

చెడు వీధిపోట్ల నివారణా పద్ధతి :-

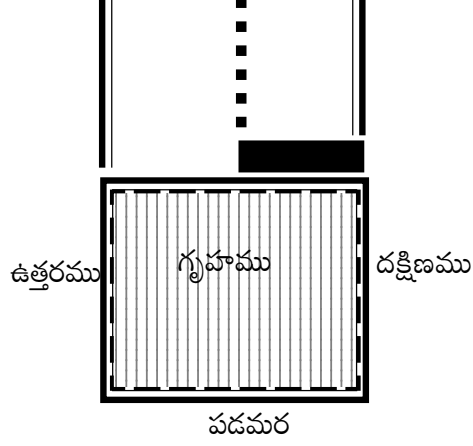

పై గృహమునకు జరిగిన నివారణా పద్ధతిని చూడండి. నల్లగా కనిపిస్తున్న భాగమును గోడగా భావించవలెను. ఇలాగా ఒక గోడను గృహమునకు ఆగ్నేయము నుంచి తూర్పు వరకు కట్టుకున్నచో గృహమునకు తూర్పు ఈశాన్య వీధిపోటు లభ్యమగును. మరియు ఆగ్నేయ వీధిపోటు గోడ వరకు ఆగి గోడకు మాత్రమే తగులును.

వీధిపోట్ల నివారణా పద్ధతిలో ఇంకొక విధానము వుంది. నల్లగా చూపించిన మార్కులో గుబురుగా పెరిగే చెట్లను నాటుకోవడము కూడా ఒక మంచి విధానము.

ఇంకొక విధానము : నల్లగా కనిపించే మార్కులో ఒక అడ్వర్టైజ్‌మెంట్ బోర్డును పెట్టుకున్ననూ సరిపోతుంది.

ఇంకొక విధానము : గృహములో కాస్త ఆగ్నేయ భాగమును కోసి ఇంకొక పోర్షన్‌గా తయారు చేసి బాడుగకు ఇవ్వవలెను. గృహము, ఈ వేరు చేసిన భాగమునకు మధ్యలో తలుపులు వుండరాదు. ఈ వేరు చేసిన భాగములో ఇతరులకు అద్దెకు ఇవ్వడము వల్ల వారికి ఎదురుగా వుండునది తూర్పు వీధిపోటు అయి పైగా బలమైన ఈశాన్యము వీధిపోటు కూడా వారికి లభ్యమగును.

ఇంకొక విధానము : నల్లగా కనిపించే మార్కు భాగంలో ఒక చెక్క బంకును వేసి బాడుగకు ఇవ్వడము కూడా చేయవచ్చును. అయితే ఈ చెక్క బంకుకు గృహమునకు మధ్య ఖాళీ స్థలము తప్పనిసరిగా వుండవలెను. మూడు అడుగుల ఖాళీ స్థలము ఉండడము చాలా మంచిది.

ఏ పని చేసిననూ అనుభవజ్ఞుల సలహా లేనిది దయచేసి చేయవద్దు. పుస్తకమును చూసి నివారణా పద్ధతులను దయచేసి పాటించవద్దు. ఒకవేళ ఏ చిన్న పొరపాటు చేసిననూ ఎన్నో ఇబ్బందులను ఎదుర్కోవలసి వుంటుంది. భవిష్యత్తులో వచ్చే కష్టాలను అనుభవించే కన్నా ముందుగానే మేలుకొని, కోలుకొని జాగ్రత్తపడి వాస్తు రుసుముకు ఆలోచన చేయక మంచి పేరు గల, అనుభవం గల వాస్తు శాస్త్రవేత్తను ఆహ్వానించడము అన్ని విధాలా శ్రేయస్కరము.

చెడు వీధిపోట్ల నివారణ పద్ధతులు

వీధిపోట్లు రెండు రకాలు అనే విషయం మీకు తెలుసు.

1. మంచి వీధిపోట్లు.
2. చెడు వీధిపోట్లు.

మంచి వీధిపోట్ల విషయములో మనకు ఏ తొందరా లేదు. వాటి వల్ల మనకు లాభము, శుభము, అనుకూలతలు ఉంటాయి. వీటి బలాలను ఇంకా పెంచుకోవాలంటే గృహమును వాస్తురీత్యా నిర్మించుకున్నచో ఈ వీధిపోట్ల బలము బాగా పెరిగి, ఇంతై వటుడింతై రీతిలో శుభ శాతము పెరుగును. అన్ని విషయాలలో అనుకూలతలు ఎంతగా పెరిగితే అంత మంచిదే కదా. ఒకవేళ మీకు మంచి వీధిపోట్లు ఉన్నట్లయితే వాటి బలాన్ని తగ్గించుకోకుండా జాగ్రత్తలు తీసుకొని అనుభవజ్ఞుల సూచనలను పొంది వాటి శక్తులను ద్విగుణీకృతం చేసుకొని లాభం పొందండి.

కొందరు మంచి వీధిపోట్లను ప్రక్కనున్న స్థలాలను కొని కలుపుకోవడం ద్వారా చెడు వీధిపోట్లుగా మార్చుకుంటున్నారు. ఇటువంటి వారికి నా ప్రత్యేక సూచన ఏమంటే ఒక చిన్న పొరపాటు మొత్తము కుటుంబ గృహ వ్యవస్థనే అతలా కుతలం చేసి సర్వ నాశనానికి దారి తీసే అవకాశం ఎక్కువ. చిన్న రంధ్రమని పట్టించుకోకుండా ఉంటే ఎంత పెద్ద ఓడను అయిననూ ముంచే శక్తి దానికి ఉంటుంది.

చెడు వీధిపోట్లు : వీటి నివారణం చేసుకొనే విధానము చాలా వైనంగా బహు జాగ్రత్తగా చేయవలసి ఉంటుంది. చెడు వీధిపోట్లు ఉన్న గృహస్థులు ఆ వీధిపోటుకు సమాధానముగా వృక్షములను పెంచడమో, అడ్వర్ట్లయిజ్‌మెంట్ హోర్డింగ్‌లు, ఉపగృహ నిర్మాణాలు, కొద్ది స్థలాన్ని గృహము నుండి వేరుచేసి అమ్మడము, ఇతరులకు బాడుగకు ఇవ్వడము, తదితరములు చేసుకున్నచో ఆ వీధి పోట్ల చెడు ప్రభావమునుండి తప్పించుకున్న వారమవుతాము.

ఏదో చేశాం కదా అని చిన్నపాటి నివారణ చేసి చెడు వీధిపోటు మొత్తము ప్రభావము పోయిందని అనుకోవడము సరైన పద్ధతి కాదు. దాని చెడు ప్రభావ ఫలితాలు లేనప్పుడు మాత్రమే మనము చేసిన పని సరైనదని అర్థం చేసుకోవాల్సి ఉంటుంది.

పటముల ద్వారా చెడు వీధిపోట్ల నుండి తప్పించుకొనే ఉపాయాన్ని ఇప్పుడు గమనిద్దాము. కొన్ని చెడువీధిపోట్ల ప్రభావాలను శాస్త్రవేత్తలు ప్రత్యక్షంగా వీక్షించి మాత్రమే చెప్పడానికి వీలవుతుంది. వీధిపోట్లు అనేవి ఒకే విధంగా ఉంటాయని భావించరాదు. రకరకాల వీధిపోట్లు ఉంటాయనే విషయం గమనించాలి.

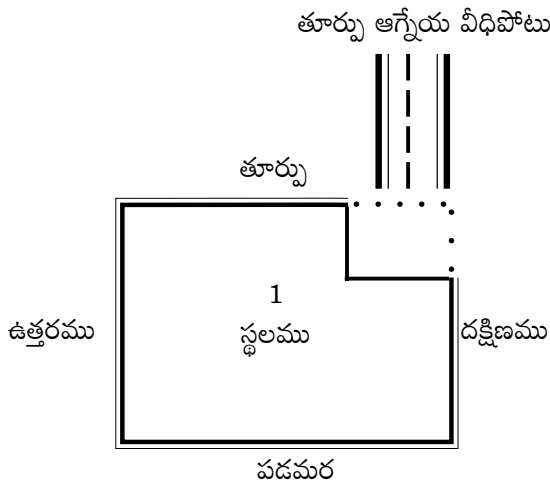

ముందు పేజీలోని పటములో చూపిన విధంగా ఆగ్నేయ వీధిపోటు దుష్ప్రభావమును తప్పించుకోవడానికి మన స్థలము (గృహము) యందలి ఆగ్నేయ భాగములో కొద్ది భాగమును వీధిపోటు పడు స్థలమును వదిలివేసి, ఇతరులకు అమ్మడం, లేదా మన స్థలము నుండి వేరుచేసి విడిగా తయారుచేసుకొని బాడుగకు ఇవ్వడమో చేసినట్లయితే మన గృహమునకు చెడు ఆగ్నేయ వీధిపోటు ప్రభావమును తప్పించిన వారమవుతాము.

ఈ రకంగా చేసిన భాగమునకు వీధిపోటు తూర్పు వీధిపోటు అవుతుంది. తద్వారా వారికి ప్రయోజనములు ఒనగూరుతాయి. వారికి అది ఆగ్నేయ వీధిపోటు కాదు.

ఇంకాస్త వివరముగా ఈ క్రింది పటము ద్వారా ఆ భాగమును మాత్రమే గమనించండి.

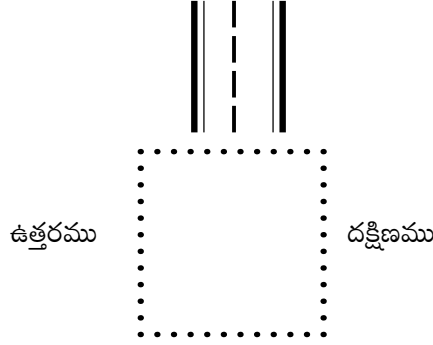

ఇప్పుడు మీరు చూస్తున్నది 1వ పటము యందలి కోత పడిన భాగము మాత్రము. ఈ కోతపడిన ముక్కకు ఇంతకు ముందున్న తూర్పు ఆగ్నేయ వీధిపోటే ఇప్పుడు తూర్పు వీధియై శుభాలను తీసుకువస్తుంది. కాబట్టి తూర్పు ఆగ్నేయ వీధిపోటును మన స్థలములో కొద్ది భాగాన్ని వదులుకోవడం ద్వారా కోత పడిన ముక్కకు శుభం కలిగిస్తూ రెండు విధాలా లాభాన్ని పొందుతున్నాము.

ఇంకో లాభము ఏమంటే స్థలమునందు ఆగ్నేయము కోల్పోవడం ద్వారా తూర్పు ఈశాన్యము పెరుగుతుంది. ఈ శుభఫలితము తప్పకుండా గృహస్థులు అనుభవిస్తారు. చెడు ఆగ్నేయ వీధిపోటువల్ల ఎంతో చెడు జరగాల్సిందిపోను మూడు విధాలా లాభపడటాన్ని గమనించారు గదా. ఒకటి తూర్పు ఆగ్నేయ వీధిపోటు చెడుప్రభావం నుండి తప్పించుకోవడం, రెండు ఈ దుష్ప్రభావము గల తూర్పు ఆగ్నేయ వీధిపోటు గల స్థలమును ఆగ్నేయ భాగమును ముఖ్య స్థలము నుండి వేరుచేయడం ద్వారా తూర్పు వీధిపోటు అయ్యి శుభములు కలుగుచున్నవి. ఇక మూడవది ఆగ్నేయ భాగము కోతపడడం ద్వారా స్థలమునకు తూర్పు ఈశాన్యము పెరిగి ఉచ్చమైన ఫలితాలను పొందుదురు.

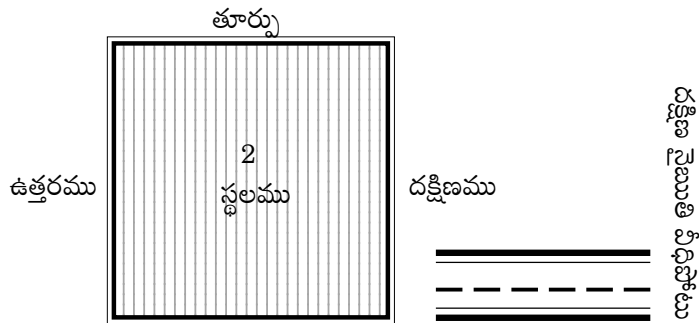

2వ పటములో చూపిన విధముగా స్థలమునకు దక్షిణ నైఋతి వీధిపోటు తగులుతున్నచో, వీధిపోటుకు స్థలమునకు మధ్యలో భారీ వృక్షముల పెంపకము ద్వారా చెడు వీధిపోటు నుండి తప్పించుకోవచ్చు. అయితే చెట్లు గుబురుగా ఉన్నంత కాలము ఈ వీధిపోటు దుష్ప్రభావము ఉండదు. ఒకవేళ చెట్లను ఎవరైనా కొట్టివేసినచో ఈ

దుష్ప్రభావము గల దక్షిణ నైఋతి వీధిపోటు విపరీతమైన బలమును పొంది ఘోరమైన ఫలితాలను రుచి చూడవలసి ఉంటుంది.

దుష్ప్రభావములు గల దక్షిణ నైఋతి మరియు పశ్చిమ నైఋతి వీధిపోట్ల దోషములు తొలగించుకోవడానికి ఆ వీధులకెదురుగా బలమైన వృక్షములు నాటుకున్నచో దోషములు తొలగిపోతూ నైఋతి బరువై ప్రత్యేకమైన శుభ ఫలితాలను స్థలమునకు ఆపాదిస్తుంది.

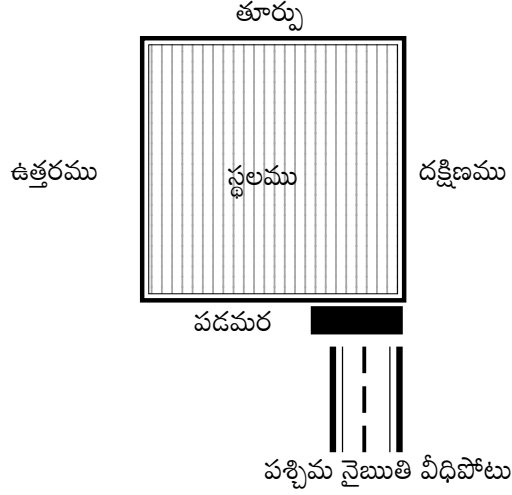

పై పటము యందు స్థలమునకు పశ్చిమ నైఋతి వీధిపోటు తగులుతున్నది. దీని దుష్ప్రభావమును తొలగించుకోవడానికి పశ్చిమ నైఋతి భాగములో బలమైన రాతి గోడను నిర్మాణం చేస్తే ఈ చెడు వీధిపోటు దుష్ప్రభావము నుండి తప్పించుకోవచ్చు. పటములో పడమర వైపు నైఋతి భాగంలో నల్లగా ఉన్న ప్రాంతమును గోడగా భావించవలెను.

నల్లగా ఉన్న ప్రాంతమును ప్రత్యేకించి నైఋతి భాగంలో ఎందుకు చూపడమైనదంటే గృహమునకు నైఋతి భాగంలో ఒక బలమైన రాతి గోడ నిర్మాణము రావటము చాలా మంచిది. కావున దక్షిణ నైఋతి వీధిపోటుకు, పశ్చిమ నైఋతి వీధిపోటుకు నివారణా పద్ధతిలో ఒక భాగమైన గోడ కట్టడాన్ని పాటించండి. తద్వారా భద్రత కలగడము, మరియు చెడు వీధిపోట్ల నుంచి నివారణ కూడా లభించును.

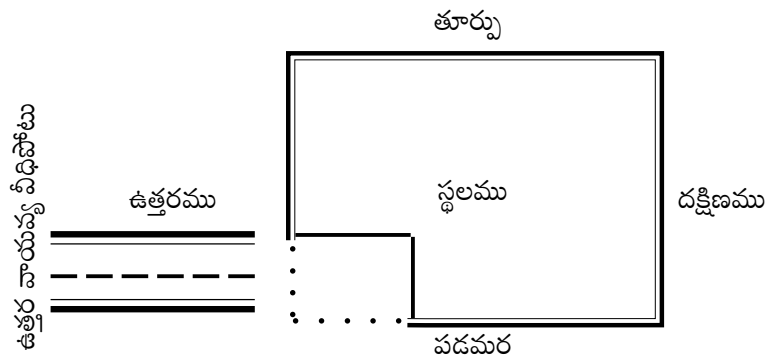

4వ పటములో ఉన్న స్థలమునకు ఉత్తర వాయువ్య వీధిపోటు తగులు తున్నది. దీని దుష్ప్రభావము నుండి తప్పించుకోవడానికి పటములో చూపిన విధముగా కాస్త వాయువ్య భాగాన్ని వీధి తగులుతున్నంత మేర వేరుచేసుకున్నచో చెడు వీధి దుష్ప్రభావము నుండి తప్పించుకున్న వారమవుతాము.

పైగా ఈ చెడువీధి వేరు చేసిన ముక్క స్థలమునకు ఉత్తర వీధి అయ్యి శుభ ఫలితములను అందిస్తుంది.

చివరిగా స్థలమునకు వాయువ్య భాగము కోత పడడం వల్ల ఉత్తరము, ఉత్తర ఈశాన్యము పెరిగి మంచి ప్రయోజనములు కలుగును.

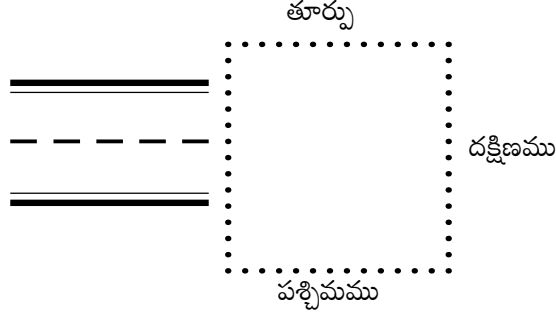

కోత పడిన ముక్క భాగమును గమనించండి. ఈ ముక్కకు ఉత్తర వాయువ్య వీధి ఉత్తర వీధిగా మారి అనేక శుభములను ఒనగూరుస్తుంది.

ఇక్కడ ముఖ్యంగా మీరు కొన్ని విషయాలను గమనించవలసి ఉంటుంది. చెడు వీధిపోట్ల ప్రభావం నుండి తప్పించుకోవడానికి అనేక మార్గాలలో కొన్నింటి గురించి ఇక్కడ ఉదాహరణగా చెప్పుకున్నాము. అయితే స్థలము యందు మాడీ లేకుండా గృహము నిర్మించుకున్నప్పుడు ఈ చెడు వీధిపోటు ప్రభావము ఉండదు. ఈ గృహములో వారు మాడీ నిర్మాణం చేసుకున్నచో అందు ఇతరులకు బాడుగకు ఇవ్వవలెను. ఒకవేళ మాడీయందు కూడా మీరే చేరితే చెడు వీధిపోటు దుష్ప్రభావము మీరు అనుభవించవలసి ఉంటుంది. అలాగని బాడుగకు ఉండు వారు నాశనం కావాలని నా సలహా కాదు. బాడుగకు ఉన్నవారు ఎక్కువ కాలం ఉండరు కాబట్టి త్వరగా వెళ్ళిపోతారు కాబట్టి వారిపై దుష్ప్రభావ ఫలితము తక్కువగా ఉంటుంది.

ఇంకొక సలహా ఏమంటే చెడు వీధిపోటు గృహము వారు మాడీ వేసుకోక పోవడమే మంచిది. ఒకవేళ తప్పనిసరిగా వేసుకోవలసి వస్తే చెడు వీధికి ఎదురుగా మన ప్రహారీలో ఎత్తుగా పెరుగు వృక్షములను వేసుకోవడం ద్వారా ఆ చెడు వీధి చూపు తగలకుండా గృహమును కాపాడుకోవచ్చును. పటములలో చూపిన విధముగా స్థలము నుండి ముక్క వేరు చేయబడినప్పుడు ఆ ముక్క యందు మాడీ నిర్మాణము గనుక ఉంటే ఇక ఏ తొందరా లేదు. మీరు కూడా ఆనందంగా మాడీ నిర్మాణానికి పూనుకోవచ్చు.

రాజకీయ నాయకులు - వాస్తు

శుభవాస్తు పుస్తకములో రాజకీయ నాయకులు - వాస్తు చదివి కొందరు రాజకీయ ప్రముఖులు నాకు ఫోన్ చేసి బాధ పడడం జరిగినది. రాజకీయ నాయకులు ప్రతి ఒక్క విషయంలోనూ అన్యాయంగా ప్రవర్తించడము జరగదు. అయితే స్వతహాగా నాకు రాజకీయాలంటే ఏవగింపు. చాలా మంది వాస్తు శాస్త్రవేత్తలకు ఎందరో రాజకీయ నాయకుల నుంచి పిలుపు రావటము, వారు వెళ్లి గృహాలను పరిశీలనలు చేయడము, వారికి ఇవ్వవలసిన డబ్బు మాత్రము ఇవ్వకుండా ఎగ్గొట్టడము జరిగినది.

అయితే అందరూ ఇలా ప్రవర్తించడం జరగదు. కానీ 10 మందిలో ఒకరు ఉండవచ్చును. నాకు కేవలం 8 సంఘటనలు మాత్రమే జరిగాయి. మిగిలిన అందరు రాజకీయ నాయకులు అత్యంత ఆప్యాయ అనురాగాలతో ఆకట్టుకున్నారు. వాస్తు ప్రోగ్రాము అయిన తర్వాత వారే స్వయంగా వారి వాహనాలలో నన్ను గమ్య స్థానమునకు చేర్చడము కూడా జరిగినది.

నేను చూసిన రాజకీయ నాయకుల ప్రోగ్రామ్లలో ఎక్కువ శాతము పద్ధతులు కలిగిన వారే. సంఘ సేవకులే. రాజకీయాలంటే స్వతహాగా నాకున్న ఏవగింపుతో కొందరు రాజకీయ నాయకుల గురించి చాలా స్వల్పంగా రాయడము జరిగినది. అందరు రాజకీయ నాయకులు ఇలా వుంటే ఈ దేశము ఎప్పుడో ఆప్టనిస్టాన్ అయ్యేది కదా! అలా కాదు. అత్యుత్తములు, మహనీయులు, సంఘ సేవకులు, ధీన జన భాందవులు, తమ ఆస్థలను సైతం అమ్ముకొని సంఘ సేవ చేసిన నాయకులు ఎందరినో నేను చూశాను. చాలా మంది రాజకీయ నాయకులు మాటంటే మాటే. ఒక్కసారి మాట ఇచ్చారంటే తిరిగి చెప్పించుకోవడము అరుదు.

తూర్పు గోదావరి జిల్లాలో నేను ఒక రాజకీయ వేత్తకు వాస్తు చూడటానికి వెళ్లి వుంటిని. నన్ను పిలిపించినది వారి గృహ పరిశీలన కోసము. అయితే ఆయన నన్ను ఒక్క రోజులో పంపక బలవంతంగా మూడు దినములు వారి గృహములోనే వుంచుకొని అతిథి మర్యాదలు గావించారు. ఎంత చెప్పిననూ వినరు. మరీ మరీ మీరు దొరకరు దయచేసి నా మాట విని మూడు దినాలు మా ఇంట్లో వుండండిని ఒకటే పోరు. నిజంగా వారి, వారి కుటుంబ సభ్యుల అనురాగ, ఆప్యాయతలను మరచిపోలేను. ప్రేమా, అనురాగము, భావనలు, మరపుకు రాగలవా. అటునుండి నేను హైదరాబాద్ కు వెళ్లవలసి వుంటిని. వారి వాహనంలోనే నన్ను హైదరాబాద్ వరకు పిలుచుకు వెళ్లి వారి బంధువుల గృహంలో దింపారు. నాకు అసలే మొహమాటం ఎక్కువ. చెపితే వినరు. సంతోషము కలిగితే రాజులను (నాయకులను) పట్టలేము.

ఖమ్మంలో ఒక రాజకీయ వేత్త వాస్తు చూడడానికై నన్ను పిలిచి వుండిరి. నేను చెప్పిన సవరణలు వారి గృహానికి చేయాలంటే నాలుగు రోజులు పడుతుంది. ఇంకేం నన్ను కదలనిస్తేగా కుదేసి ఇంట్లో కూర్చోబెట్టారు. అతిథి మర్యాదలకు కొదవ లేదు. ఇద్దరు మనుష్యులను నా అవసరాలు చూడటానికై నియోగించారు. నాకు ఏమీ అక్కర్లేదు అన్నా వినరు. నాకు ఏ దుర్వ్యసనాలు లేవు. పదే పదే ఏం కావాలి, ఏం కావాలి అని అడగడము, నాకు ఏమీ వద్దు అంటే మొహము చిన్నబుచ్చుకోవడము జరిగినది. ఇక అయ్యేది కాదని పండ్ల రసాలు ఇష్టమని తెలపడంతో మార్కెట్ లో దొరికే వివిధ రకాలైన పండ్లను తెప్పించి పూటకో పండ్ల రసాన్ని అందివ్వ సాగారు. వద్దంటే మొహం చిన్నబుచ్చుకుంటారు. సవరణలు అన్నీ అయ్యాయి. ఇక ఆనందంతో నా గమ్య స్థానానికి చేరుకోవడానికి సిద్ధమైనాను. ఒక్క రోజు ఉండమని కోరారు. ప్రోగ్రామ్, సవరణలు అన్నీ అయిపోయాయి కదా ఇక నేను ఉండడము ఎందుకని చెప్పినా వినలేదు. సవరణల కోసము మిమ్ములను వుంచుకోవడము జరిగినది. ఇప్పుడు ఈ దినం మాత్రము మా అతిథి సత్కారాన్ని పొందడం కోసము వుండమని అడిగాము అని తెలిపారు. ఎంత బ్రతిమిలాడినా నన్ను వదలలేదు. నేను ఇంకొకరి ప్రోగ్రామ్ ను చూడడానికి గుంటూరుకు వెళ్లవలసి వుంది. వారి నుంచి పదే పదే ఫోన్లు వస్తున్నాయి. ఈ

సమగ్ర వాస్తు సారాంశ గ్రంథం, నవీన వాస్తు శాస్త్ర రహస్యాలు, తీసుకోవలసిన జాగ్రత్తలు, కుటుంబ సభ్యుల మధ్య ఐక్యత ఇత్యాది ఎన్నో విషయాలు పొందుపరచిన “శుభవాస్తు” పుస్తకమును చదివారా! మేధావులను సైతం ఆలోచింపజేసినటువంటిది ఈ పుస్తకం. వాస్తు శాస్త్ర పుస్తక ప్రపంచంలోనే ఎన్నో సంవత్సరాల తరువాత విడుదలైననూ తలమానికంగా నిలిచి ఊహించని అమ్మకాలను తన స్వంతం చేసుకొని, రికార్డు బ్రద్దలు కొట్టిన “శుభవాస్తు” పుస్తకమును ఆలస్యం చేయక ఈ దినమే కొనండి. అతి స్వల్పమైన ధరకే e-book ను మీకు అందుబాటులో ఉంచడమైనది. - రచయిత : సురేష్ సిద్ధాంతి. ఫోన్ : 98481 14778

రాజకీయ వేత్తనే వారితో మాట్లాడి తర్వాత పంపిస్తామని చెప్పారు. వీరిది పద్ధతంటే పద్ధతి. ఏ విషయంలో కూడా మనస్సు నొప్పింపడం మాత్రం జరగలేదు. వారి వాహనంలోనే నన్ను వద్దంటున్నా వినక గుంటూరు వరకు సాగనంపారు.

రాజకీయ వేత్తలు ప్రోగ్రామ్ చూపించుకొని నాకు ఇవ్వవలసిన మొత్తం తర్వాత ఇస్తాము అన్నప్పుడు మాత్రమే వారిపై అనుమానము బయలుదేరుతుంది. నాకు ఇవ్వవలసిన మొత్తము మరచి పోవచ్చు. పని ఒత్తిడిలో గుర్తుకు రాక పోవచ్చు. ఏదైతేనేం ఇవ్వవలసింది ఇవ్వకపోవడము జరుగుతుంది. అది వారికి చాలా చెడ్డది. అసంతృప్తితో గృహానికి వచ్చిన సిద్ధాంతిని వెనక్కు పంపరాదు. అంతెందుకు పెళ్లి చేయడానికి వచ్చిన పంతులను, వాస్తు సిద్ధాంతిని, దేవున్ని ఏనాడూ అసంతృప్తికి గురి చేయరాదు. వారికి ఇస్తామన్న మొత్తము కన్నా కాస్త ఎక్కువ పెట్టి ఇవ్వడము గృహస్థులకు చాలా చాలా మంచిది. ఆ ఎక్కువ అనేది ఒక్క రూపాయి కావచ్చు. లేదా 10 వేలు కావచ్చు. ఎంతో కొంత ఎక్కువ ఇవ్వడము శుభకరము. ఒక ధర్మము అనునది తన పని తాను చేసుకుంటూ వెళ్తుంది. దాన్ని తృప్తి పరచడము వల్ల బాగా యోగిస్తుంది.

చాలా మంది రాజకీయ నాయకులు మాట ఇవ్వరు. ఇస్తే మాటపై నిలబడతారు. శుభవాస్తు పుస్తకంలో రాజకీయ నాయకులపై వచ్చిన చర్చ వల్ల ఏ మాత్రము ఎవరికైననూ బాధ కలుగక పోవచ్చును. కానీ సమాజము చెడరాదని ప్రతి ఒక్కరి భావన. అదే విషయాన్ని నేను అక్షర రూపకంగా చెప్పడము జరిగింది అని గమనించాలి.

ఎక్కువుగా రాజకీయ నాయకులు ఇస్తామన్న మొత్తం కన్నా ఎక్కువ ఇవ్వడము జరుగుతుంది. పైగా మోయలేని బహుమతులు కూడా ఇవ్వడము జరుగును. అయితే పేర్లు బయట పెట్టడము వారికి ఇష్టము వుండక పోవచ్చును. అందువల్ల ఎవరి పేర్లు చెప్పలేదు. గమనించగలరు.

నీతి, నిజాయితీ ఒక పద్ధతికి కట్టుబడిన వారు ఎందరో రాజకీయ వేత్తలు నేడు సమాజంలో వున్నారు. వారి వల్లనే మనకింకనూ సమాజ సేవ జరుగుతున్నది. ఇటువంటి వారంటే నాకు మహాప్రీతి. మన సమాజానికి, దేశానికి ఇటువంటి వారి సేవలు ఎంతో ముఖ్యము.

కొందరు రాజకీయ వేత్తలు ఎలాంటి వారంటే వారి సర్వమాస్థులు అమ్ముకొని అయినా సరే సమాజ సేవ చేయాలని తాపత్రాయ పడుతారు. వారికి కీర్తి ముఖ్యము. ధనము ప్రధానము కానే కాదు. ప్రజలకు సేవలు చేయాలనే యావ ఎక్కువ మంది రాజకీయ నాయకులకు ఉంటుంది. అలాగే ప్రజా ధనాన్ని బొక్కాలనే యావ కూడా కొందరు నాయకులకు వుంటుంది. మీరు ఇటువంటి కోవకు చెందిన వారైతే దయచేసి నన్ను పిలువవద్దు.

మీరు రాజకీయ నాయకులు అయితే సమాజ సేవ చేయాలనే సదుద్దేశ్యము ఉన్న వారైతే నన్ను పిలువవచ్చును. సమాజాన్ని దోచుకు తినాలని, ఇతరుల సొమ్మును అప్పనంగా దోచాలనే ఉద్దేశ్యము వుంటే నన్ను పిలువవద్దు.

కష్టేఫలి. కష్టపడండి, సంపాదించండి. ఇదే నా నానుడి. నాకు తెలిసింది ఇదే మంత్రం. తంత్రం, యంత్రం. కష్టపడకుండా వచ్చే సొమ్ముపై నాకు ఏ మాత్రమూ రుచి వుండదు. పైగా ఏవగింపు.

ఒక్కసారి బాగా కష్టపడి ధన సంపాదన చేయండి. అందువల్ల వచ్చే తృప్తి తేనే కన్నా మధురమైనది. అమృత తుల్యము.

నేడు సమాజంలో చాలామంది ఈజీ మనీ కోసము తాపత్రాయ పడుతుంటారు. అటువంటి వారిని చూస్తే అసహ్యంగా వుంటుంది. వారికి ఎందుకు భగవంతుడు ఇటువంటి బుద్ధిని ఇచ్చాడో అని నాకు ఎప్పుడూ అనిపిస్తుంది. వారింట కొన్ని వాస్తు సవరణలు కావిస్తే బాగు పడుతారు. కానీ ఒప్పుకు చావరుగా.

వాస్తు చూసే వారికి కొన్ని సలహాలు

వాస్తు చూడటం కోసం ప్రజలు ఎంతో విశ్వాసంతో, నమ్మకంతో, ఆశతో వాస్తు శాస్త్రవేత్తను తమ గృహానికి పిలుస్తుంటారు. అమాయకంగా పిలిచారు కదా అని వారిని ఎటువంటి పరిస్థితులలోనూ మోసం చేయరాదు. గౌరవంగా ప్రవర్తించాలి. వారింట స్త్రీలను తోబుట్టువును చూసినట్టుగా చూడాలి.

ఒకవేళ విషయము సరిగా అర్థము కాకుండా తెలియక పోతే క్షమించండి, ఇంకొకరిని చూసుకోకండి ప్రజలకు తెలిపి వెనుకకు వెళ్లి పోవడము మంచిది. ఇలా వెళ్లే చెప్పిన సొమ్ము ఇవ్వరని ఆలోచన చేసుకొని నోటికి వచ్చింది చెప్పి వారిని ఇబ్బందులకు గురి చేయరాదు.

1996వ సంవత్సరంలో అనుకుంటాను కోస్తాలో ఒకరు నన్ను వాస్తు చూడటానికి పిలిచారు. సరే వెళ్లడము జరిగినది. తీరా అక్కడికి వెళ్లక వారి తమ్ముడి కోల్డ్ స్టోరేజీ ప్లాంట్ చూడమని చెప్పారు. ప్లాంట్ కు వెళ్లకముందే నేను వినయంగా చెప్పాను. కోల్డ్ స్టోరేజీ ప్లాంట్ విషయంలో నాకు ఏ మాత్రము అనుభవము లేదు. వీటిపై అనుభవము ఉన్న వారిని మాత్రమే పిలిపించి పరిశీలింప చేయించండి అని తెలిపాను. నా నిజాయితీకి వారు అబ్బుర పడి ధన్యవాదములు తెలిపారు. అప్పటికప్పుడే నాలుగు దినాలు అక్కడనే వుండి చుట్టు ప్రక్కల గల చాలా కోల్డ్ స్టోరేజీ ప్లాంట్లను గమనించి వారి స్థితి గతులను పరిశీలించి నమోదు చేసుకున్నాను. అనుభవం పెరిగింది. విషయాలు చాలా తెలిసాయి. ఆ తర్వాత మాత్రమే కోల్డ్ స్టోరేజీ ప్లాంట్లు చూడటం మొదలు పెట్టాను. నేటికీ కోస్తాలో కోల్డ్ స్టోరేజీ ప్లాంట్ చూడటానికి పిలిచిన వ్యక్తి వారి ఇతర గృహాలకు నన్ను మాత్రమే పిలిపిస్తున్నారు. మన దగ్గర నిజాయితీ వుండాలి. విషయము తెలియనప్పుడు వినయంగా ఒప్పుకోవాలి.

కొందరు ప్రజలు వాస్తు శాస్త్రవేత్తలకు ఫోన్ చేసినప్పుడు రకారకాల అబద్ధాలు చెప్పతూ వుంటారు. మేము అన్ని ఊళ్లకు పోవాలి, ఇన్ని ఊళ్లలో ప్రోగ్రామ్లు ఉన్నాయని చాలా బిజీగా ఉన్నానని బొంకుతారు. ఇలా చెప్పక పోతే పార్టీల ముందు చిన్నగా వుండవలసి వస్తుందేమోనని వారి భావన. కానీ ఇది పూర్తిగా తప్పు. ఎందుకంటారా ఈ ఉదాహరణను గమనించండి.

హైదరాబాద్ లో గల ఒక వాస్తు శాస్త్రవేత్త నాకు పరిచయం. ఈయన ఒక మోస్తరు బిజీగా వుంటారని చెప్పుకుంటారు. నిజమే కావచ్చు. నాకైతే రుజువులు మాత్రము దొరకలేదు. 2003వ సంవత్సరంలో జరిగిన ఈ సంఘటన మీకు తెలుపుతున్నాను. ఈయన ఒక వాస్తు పుస్తకము కూడా వ్రాశారు. ఒకసారి ఈయనకు ఉజుసుపోక ఫోన్ చేసి వుంటిని. మాటల మధ్యలో ప్రస్తుతము మీరు ఎక్కడ వున్నారు అని అడిగాను. హైదరాబాద్ లో వున్నాను, ఈ రోజు రాత్రికి కలకత్తాకు వెళ్తున్నాను, అటు నుంచి ఢిల్లీ, జైపూర్, అహమ్మదాబాద్, బొంబాయి, గోవా, చెన్నై, విశాఖపట్నం మీదుగా హైదరాబాద్ కు చేరుకుంటాను. ఇన్ని ప్రోగ్రామ్లు పెండింగ్ లో వున్నాయి. మూడు ఊళ్లకు మాత్రము షేట్ లో వెళ్తాను. మిగిలిన వాటికి ట్రైన్ ఏ.సి. కంపార్ట్ మెంట్ లో వెళ్తానని తెలిపారు. 10 దినాల తర్వాత హైదరాబాద్ కు తిరిగి చేరుకుంటాను అని చెప్పారు. నాకెంతో అబ్బురమనిపించింది. ఎంత అదృష్టవంతులు

ఈయన పెద్ద పెద్ద పట్టణాలలో కష్టమర్లను ఏర్పాటు చేసుకున్నారు అని యోచించాను. ఈయనకు ఫోన్ చేసిన మూడో రోజు అనుకుంటాను హైదరాబాద్ లో ప్రోగ్రామ్ ఫిక్స్ అయి నేను హైదరాబాద్ కు వాస్తు చూడటానికి వెళ్లాను. నా ప్రోగ్రామ్ అంతా అయింది. నా సెల్ ఫోన్ నుంచి ఆ వాస్తు శాస్త్రవేత్తకు ఎక్కడున్నారో కనుక్కుందామని ఫోన్ చేశాను. నా ఊహ ఏమంటే ఈయన చెప్పిన ప్రోగ్రామ్ ల మేరకు ప్రస్తుతము ఆయన ముంబాయిలోనో లేదా గోవాలో వుంటారని ఊహించాను. నేను చేసిన కాల్ కు ఆయన ఫోన్ ఎత్తి ఏంటండి విషయము అని అడిగారు. ఏమీ లేదు సార్ ప్రస్తుతము మీరు ఎక్కడున్నారో కనుక్కుందామని ఫోన్ చేశాను అని చెప్పాను. నేను ఢిల్లీలో ఇప్పుడే ప్రోగ్రామ్ ముగించుకొని ముంబాయి ఎయిర్ పోర్టులో దిగాను. అనవసరంగా నాకు ఫోన్ చేయవద్దు. సెల్ ఫోన్ కు రోమింగ్ చార్జీ పడుతుంది అని తెలపడంతో క్షమించాలని వెంటనే ఫోన్ పెట్టేశాను. తిరుగు ప్రయాణముకు నాకు చాలా సమయము కలదు. నేనున్న ప్రదేశము నుండి ఆయన ఇల్లు దగ్గర కావడంతో ఆయన శ్రీమతిని మాట్లాడిద్దామని పండ్లు గల బ్యాగు తీసుకొని వారి ఇంటికి వెళ్లాను. లోపల హాలులో నుండి వాస్తు శాస్త్రవేత్త మాటలు నాకు వినిపిస్తున్నాయి. ఆయన ఎవరితోనో ఫోన్ లో మాట్లాడుతున్నాడు. రాత్రికంతా బెంగుళూరుకు వెళ్తున్నాను. తిరిగి 4 రోజుల తర్వాత హైదరాబాద్ కు వస్తానని చెబుతున్నారు. ఆయనను చూడటం తోటే నాకు కళ్లు ఇంతలావై నోరు వెల్లబెట్టుకొని ఆయనను చూడ సాగాను. ఆయన ఫోన్ కాల్ ముగించి నా ప్రక్క తిరగడంతో అప్పుడు చెప్పాలి ఆయన ముఖ కవళికలను.

ఏమి ఈ చావు. ఎందుకు ఇంత అబద్ధము మాటలు మాట్లాడేది. నిజాయితీ ఎందుకు లోపించింది. ఈ దినం వరకు ఆయనతో నేను మాట్లాడితే ఒట్టు. ఆయన పేరు ఎత్తితే నాకు అసహ్యంగా వుంటుంది. అపబ్దం చెప్పి ఆయన ఏం సాధించారు. దొంగలాగా దొరికారు.

ఇంకొందరు వాస్తు శాస్త్రవేత్తలు వుంటారు. తమకు రోజుకు 70 నుంచి 100 కాల్స్ వస్తాయని విపరీతమైన బిజీ అని తెలుపుతారు. ఈ మాటలు నిజమైతే చాలా సంతోషము. ఈ విషయంలో కూడా ఇద్దరు శాస్త్రవేత్తలు దొంగలాగా దొరికి పోయారు. ఎందుకు ఇంతలా అబద్ధము చెబుతున్నారని నిలదీసి అడిగాను. ఇలా చెబితే తమను గొప్ప వాడిగా ఊహిస్తారని, డబ్బులు బాగా పెద్ద మొత్తంలో తీసుకోవచ్చనే అర్థంలో మాట్లాడారు. ఆరు నెలలు లేదా సంవత్సరంలో వీరు నెంబర్ ను మారుస్తుంటారు. నోటికి వచ్చిన అపద్దాలు మాట్లాడేవారు వాస్తు ప్రోగ్రామ్ లలో కూడా నిజాయితీని ప్రదర్శించలేరు. వారికి నోటి వాక్కు వుండదు.

ఇక నా విషయంగా వస్తే నా పరిస్థితి ఇది అని వారికి చెప్పాను. నాకు ఒక్కోసారి ఫోన్ కాల్స్ రోజుకు 10 వరకు రావచ్చు. లేదా నాలుగైదు రోజులు ఒక్క ఫోన్ కాల్ కూడా రాకపోవచ్చు అని తెలిపాను. నెలకు ఒక్కోసారి 20 రోజులు ప్రోగ్రామ్ లకు వెళ్తాను. ఒక్కోసారి నెలకు 2, 3 దినాలు కూడా ప్రోగ్రామ్ లకు వెళ్లని నెలలు వున్నాయని వారికి తెలిపాను. అబద్ధం చెప్పాల్సిన అవసరం ఎందుకు వస్తుంది. ఒకసారి జరిగిన సంఘటనను చూడండి.

నేను గోవా స్టేట్ లో గల మజ్గాన్ పట్టణంలో వాస్తు చూడటానికి ఫతోర్డా ప్లేస్ లో వున్నాను. ఆ సమయంలో నాకు ఆదిలాబాద్ నుంచి ఒక వ్యక్తి వాస్తు చూడాలనే ఉద్దేశ్యంతో నాకు ఫోన్ చేశాడు. నేను గోవాలో ఉన్నాను. రెండు రోజుల తర్వాత ఆంధ్రాకు వస్తాను అని నేను తీసుకునే రుసుము ఎంతనో తెలిపితిని. నేను గోవాలో ఉన్న విషయము ఆయన నమ్మలేదు. మీరు చాలా నిజాయితీ గల వ్యక్తులని వేరే వారు తెలిపితే ఏమో అనుకున్నాను.

మీరు ఆంధ్రాలోనే వుండి గోవాలో వున్నారని అబద్ధం చెబుతున్నారని అన్నారు. నాకు ఆ అవసరం లేదు. నేను ప్రస్తుతము గోవాలోనే ఉన్నాను అని తెలిపినాను. ఆయన వెంటనే నిజంగా మీరు గోవాలో వుంటే ల్యాండ్లైన్ నుంచి నాకు ఫోన్ చేయండి మీరు అడిగిన దాని కన్నా ఎక్కువ ఫీజు ఇస్తాను అని తెలిపారు. అప్పుడు నాకు విషయము అర్థమయింది. అవును కదా ల్యాండ్లైన్ నుంచి చేస్తే నేనున్న ప్రాంతపు ఎస్.టి.డి. కోడ్ పడుతుంది కదా అని వెంటనే ల్యాండ్లైన్ నుంచి ఫోన్ చేసి ఆయనతో మాట్లాడాను. ఆ ఎస్.టి.డి కోడ్ మజ్గాన్ పట్టణముదే అని ఆయనకు తెలియదు. నేను ఫోన్ చేసిన వెంటనే ఫోన్ ఎత్తి సార్ మీకు 10 నిమిషాలలో నేనే తిరిగి ఫోన్ చేస్తాను దయచేసి ఎత్తండి అని తెలిపారు. ఎందుకంటే ఇదంతా అని అడిగాను. దయచేసి 10 నిమిషాల్లో మీతో ఫోన్లో మాట్లాడుతాను నా ఫోన్ ఎత్తండి అని ఫోన్ పెట్టేసినాడు. కాసేపు అయిన తర్వాత ఆయన నుంచి తిరిగి ఫోన్ వచ్చింది. సార్ మీరు చెప్పిందంతా నిజమే. గోవా రాష్ట్రం నుంచే మీ ఫోన్ వచ్చినది, చాలా సంతోషమైనది, తప్పకుండా మీరు మా గృహానికి విచ్చేయాలి అని తెలిపారు. నేను వారి పట్టణమునకు వెళ్లిన తర్వాత ఆయన సాదరంగా నన్ను ఆహ్వానించి ఆయన మాటను నెలబెట్టుకున్నారు. తర్వాత వారి స్నేహితుల గృహాలు కూడా ప్రత్యేకించి తనే దగ్గరుండి చూపించారు. అందరితో నా గురించి, నా నిజాయితీ గురించి చెప్పసాగారు. నేను ఆశ్చర్యంగా వింటుండ సాగాను. అయితే చివరికి అన్ని విషయాలు నాకు బాగా అవగతము అయ్యాయి. ఆయన ఒక వాస్తు శాస్త్రవేత్త చేతిలో మోసపోయాడు.

గౌరవనీయ సోదర వాస్తు శాస్త్రవేత్తలు! నిజాయితీని ఎప్పటికీ వదలరాదు. అబద్ధము అసలుకే మాట్లాడరాదు. నోటికి వచ్చిందల్లా మాట్లాడి అవమానం అయ్యే కన్నా నిజాయితీగా వుండి గౌరవాన్ని పెంచుకోవడము మంచిది.

ప్రియ పాఠకులారా మీరు వాస్తు శాస్త్రమును అధ్యయనము చేసి వాస్తు శాస్త్రవేత్తగా స్థిరపడాలనుకుంటే నేను కొన్ని విషయాలు మీకు తెలుపుతున్నాను. దయచేసి అపార్థం చేసుకోక విషయమును అంతా నింపాదిగా చదువగలరు. వాస్తు చూడటము చాలా కష్టమైన విషయము. వాస్తు చూడటం ముఖ్యము కాదు, ఫలితాలు రావడము ముఖ్యము. ఫలితాలు రాకపోతే మిమ్ములను మరొకసారి పిలిపించరు. అన్నింటికన్నా ముఖ్యముగా మీ గృహము వాస్తు శాస్త్ర రీత్యా నిర్మింపబడి వుండవలెను.

వాస్తు శాస్త్రవేత్తగా స్థిరపడాలనుకుంటే అనేక విధాలైనటువంటి పరిస్థితులను చూడవలసి వుంటుంది. ముఖ్యంగా కుటుంబ సభ్యుల సాంగత్యాన్ని కోల్పోవాలి. మన ఊరిలో గల స్నేహితులను బంధువులను వారి ఆప్యాయత అనురాగాలను ఎక్కువ కాలం పొందడము కష్టము. ఎప్పుడు బయట తిరుగుతుంటే వారితో ఎలా సన్నిహితం పెరగగలదు. అనేక ప్రదేశాలకు వెళ్తాము. రక రకాల నీరు, గాలి, తగులును. వెళ్లిన పట్టణములో గల రోగాలను తగిలించుకునే పరిస్థితులు ఎదురు కావచ్చును. ప్రకృతి నిలయాలకు పరోక్షంగా మనము ఎన్నో ఇబ్బందులు ఏర్పడును. వరదలు వస్తే మనలను ఎవరూ పిలవరు. క్షామం వచ్చినా పిలవడము కష్టము. ధనమున్న వారు కొందరు మాత్రమే పిలిచే అవకాశము వుంది. ఇక నాలుగు కాలాల ప్రకోపాలను రుచి చూడాలి. ఎండాకాలం ప్రయాణాలు చావు దెబ్బ తీస్తుంది. చలికాలం రాత్రిళ్లు ప్రయాణాలు వద్దే వద్దు అనిపిస్తుంది. వర్షాకాలంలో ప్రయాణాలు అంతా బురద మయం, నీళ్ల మయం, ఏదో అనీజీగా వుంటుంది. గాలికాలం ఎందుకో తెలియని చిరుకోపము ఏర్పడుతుంది. ఇక లాడ్జ్లలో దిగాలి. అక్కడ లెట్రీన్, బాత్ ఎలా వుంటాయో, దిగే లాడ్జ్ ఎలా వుంటుందో, ఇక ఆహార విషయానికి వస్తే ఎన్నో రకాల బాధలకు గురి కావాలి. క్యాంపులు ఒకటే సారి ఎక్కువ

పడితే లగేజీ చాలా ఎక్కువుగా వుంటుంది. ఆ బరువులు అంతయూ క్యాంప్ అయ్యేంత వరకూ మోస్తూనే వుండాలి. తక్కువ బట్టలు తీసుకువెళ్ళే అదో ఇబ్బంది. ఎక్కువ బట్టలు తీసుకెళ్ళే బరువు సమస్య. బట్టలను దోబీకి వేయడానికి కాదు, మురికి బట్టలను వేసుకొని వాస్తు చూడలేము. కొందరు వాస్తు చూడటానికి పిలిచిన వ్యక్తులు ఇచ్చే రుసుమును ఎగ్గొట్టాలని చూడగలరు. కొందరు దుష్ట రాజకీయ నాయకుల విషయంలో చాలా జాగ్రత్తలు తీసుకోవలసి వుంటుంది. ఇంతేనా ఇంకా ఎన్నో రకాలైన సమస్యలు ఎదురు కావచ్చు. సమయానికి కారు డ్రైవర్ రాకపోవచ్చు. మధ్యలో కారు టైరు ఫంక్చర్ అయి ఇరుక్కు పోవచ్చు. కష్టమర్ చెప్పిన సమయానికి అందుకోలేక పోవచ్చు. ఆరోగ్యము చాలా జాగ్రత్తగా చూసుకోవలసి వుంటుంది. ఏ చెడు వ్యసనాలకు కూడా బానిస కాకూడదు. చివరికి వక్కపడి నమలడము కూడా మంచిది కాదేమో. ఇవన్నీ ఎదురు కావచ్చు అనే ఉద్దేశ్యంతో మీకు తెలపడము జరిగినది. కొన్ని నేనూ ఇటువంటి కష్టాలను ఎదుర్కోవడము జరిగినది. ఎండాకాలము ప్రయాణము చాలా ఇబ్బందిగా వుంటుంది. అన్ని చోట్లకు ఏ.సి. రైళ్లు వుండవు. బస్సులో వెళ్లాలి. కారులో ఏ.సి వేసుకొని వెళ్దాము అంటే విపరీతమైన ఖర్చు రావచ్చు. అంత ఖర్చు పిలిచిన కష్టమర్ భరించలేక పోవచ్చు.

వాస్తు చూడటము సులభము కాదు. ఒకవేళ మీరు వాస్తు శాస్త్రవేత్తగా స్థిరపడాలనుకుంటే పై నేను చెప్పిన సమస్యలన్నింటిని ఒకటికి నాలుగు సార్లు చదువుకొని సిద్ధపడితే ముందుకు వెళ్లండి. లేదా ఇతర వేరే వ్యాపకాన్ని చూసుకోండి.

ఇంకో సమస్య కూడా ఉంది. అది ఏమంటే మీరు వాస్తు చూసిన తర్వాత ఆ పార్టీ కొద్ది రోజులు అయిన తర్వాత ఏ మాత్రం ఫలితాలు రాలేదు మేము ఇచ్చిన డబ్బు మాకు వాపసు ఇవ్వండని డిమాండ్ కూడా చేస్తారు. వారికి రిజల్ట్ వచ్చాయి లేదు అనేది మీకైతే తెలియక పోవచ్చు. కానీ ఇక్కడ వారి మాట ముఖ్యము అవుతుంది. నిజమైన కష్టమర్లు నిజంగా రిజల్ట్ రాకుండా బాధపడితే వారిని సంతృప్తి పరచాల్సిన బాధ్యత మీపై ఉంటుంది. ఎందుకంటే వారు మీకు డబ్బులు ఇచ్చి మిమ్ములను పిలిపించింటారు కాబట్టి తప్పనిసరిగా వారికి న్యాయం జరగాలి. ఇది ఇలా వుంచితే ఇంకొందరు నీచులు కక్కుర్తి వెదవలు మంచి ఫలితములు వచ్చిననూ ఇచ్చిన సొమ్మును అక్రమ పద్ధతుల్లో రాబట్టుకునేందుకు మాకేమాత్రం ఫలితాలు రాలేదు, మేము ఇచ్చిన సొమ్ము వాపసు చేయమని పోరు పెట్టగలరు. ఇటువంటి వారి విషయంలో పూర్తి జాగ్రత్తలు తీసుకోవలసిన అవసరం వుంటుంది. ఈ విషయాలన్నీ ఎలా తెలుస్తాయంటే వాస్తు శాస్త్రవేత్తలతో కలుస్తూ వుంటే ఒక్కొక్కరి అనుభవాలు చెబుతూ వున్నప్పుడూ వినడానికే ఆశ్చర్యమవుతుంది. ఒక ఉదాహరణ చూడండి. కర్నాటక రాష్ట్రం అందలి చింతామణి అనే పట్టణంలో నేను ఒకరికి వాస్తు చూడటానికి వెళ్లి వుంటిని. నేను దిగిన లాడ్జి గది ప్రక్కనే ఇంకో గదిలో కొందరు వాదులాడుకుంటూ వుండిరి. ఐదారు మంది వ్యక్తుల గొంతులు రక రకాలుగా వినిపిస్తుండేవి. చివరికి బూతులుగా మార్పు చెందెను. వినడానికే అసహ్యంగా వుంటే రూమ్ బాయ్ను పిలిచి వారి గది వాకిలి వేసుకోమని లేదా గలాట చేయకుండా వుండమని చెప్పి పంపించాను. రూమ్ బాయ్ వారికి ఏం చెప్పాడో తెలియదు కానీ ఆ గది నుంచి ఇద్దరు వ్యక్తులు నా దగ్గరకు వచ్చి పెద్ద మనిషిగా మా గదిలో సమస్యను పరిష్కారం చేయమని అభ్యర్థించి నన్ను వారి గదికి పిలుచుకు వెళ్లారు. అక్కడికి వెళ్లిన తర్వాత విషయం అర్థమైనది. అక్కడ వారు కొట్లాడుతున్నది ఒక వాస్తు శాస్త్రవేత్తతో. ఆ వాస్తు శాస్త్రవేత్త వారి నుంచి 10 వేల రూపాయలను రుసుముగా తీసుకొని 6 సంవత్సరాల క్రితం వారి ఇంటికి వాస్తు చూసి వుండెనట. 2 నెలల క్రితం బెంగుళూరులో చదువుతున్న

వారి రెండవ అబ్బాయికి యాక్సిడెంట్ అయినది. బాగా దెబ్బలు తగిలినవట. కథ ఇది. ఇక ఆ వాస్తు శాస్త్రవేత్త వీరికి ఇస్తున్న సమాధానం. క్షమించి ఈ సారి నన్ను వదిలేయండి. ఈసారి నుంచి అన్ని జాగ్రత్తలు తీసుకుంటాను అని తెలుపుకుంటున్నాడు. ఈ మాట చెబుతున్నంతలోనే అబ్బాయి వారి మనషులలో ఒకరు అమ్మనాబూతులు తిడుతూ వాస్తు శాస్త్రవేత్తపై చేయి చేసుకున్నాడు. అంత వరకు వింటున్న నేను కళ్లముందుర జరుగుతున్న ఘోరాన్ని చూడలేక అడ్డుకోబోయి భంగపడ్డాను. ఎంత చెబుతున్నా వినక ఆయనను బాదడానికి సిద్ధమయ్యారు. ఎప్పుడు శాంతతత్వంతో వుండే నేను ఆ సమయంలో మాత్రం కాస్త కోపం తెచ్చుకొని వారిని అడ్డుకున్నాను. ఎంత చెబుతున్నా వినడం లేదు. నీ అంతు కూడా చూస్తామని నన్ను బెదిరించడంతో చివరికి తట్టుకోలేక టుంకూరు జిల్లా యందలి ఒక ఎమ్మెల్యే గారికి ఫోన్ చేసి విషయం చెప్పి సహాయాన్ని అర్థించాను. ఆయన ఎక్కడ పావులు కదిపారో తెలియదు. ఖచ్చితంగా 15 నిమిషాలలో ఒక ఎస్.ఐ గారు, నలుగురు పోలీసులు వచ్చి మమ్ములను అందరిని స్టేషన్ కు పిలుచుకు వెళ్లారు. వాస్తు శాస్త్రవేత్తతో కంప్లైంట్ ఇవ్వమని, వీరి అంతు చూస్తామని ఎస్.ఐ గారు తెలిపిననూ వాస్తు శాస్త్రవేత్త మరియు నేను ఒప్పు కోలేదు. చివరికి వారిచే వాస్తు శాస్త్రవేత్తకు క్షమాపణలు చెప్పించి పైగా తగిన నష్ట పరిహారాన్ని కూడా ఇప్పించాను. అసలు విషయం ఇది. వీరి అబ్బాయి బెంగుళూరులో రెండు సంవత్సరాల నుంచి చదువుకుంటున్నాడు. 6 సంవత్సరాలుగా వీరు మంచి ఫలితాలు పొందుతున్నారు. వీరి అబ్బాయికి జరిగిన యాక్సిడెంట్ ను సాకుగా తీసుకొని వాస్తు శాస్త్రవేత్తకిచ్చిన 10 వేల రూపాయలను తిరిగి రాబట్టుకోవడానికి పన్నాగం, కుట్ర పన్నారు. సమయానికి మంచి సహాయం అందడంతో వ్యవహారమంతయూ సరిపోయి కుట్ర దారుల యోచనలు ఫలించక చివరికి వారే వెనక్కు తగ్గారు. చూశారా! కొందరు దుష్టులు ఎటువంటి పన్నాగాలు పన్నుతూ మోసాలకు ఒడి గడుతుంటారో గమనిస్తూ వుండాలి. ఇక్కడ ఓ కిటుకు మనం గమనించాలి. ఈ వాస్తు శాస్త్రవేత్త వారి ఇంటికి వెళ్లినప్పుడు ఇటువంటి దుష్టబుద్ధి కలుగకుండా వాస్తు సవరణ కావించలేదని నా అభిప్రాయము. లేకపోతే వారికి ఎందుకు ఇటువంటి బుద్ధి వుడుతుంది.

అనేక విధాలైనటువంటి మనస్తత్వాలు గల ప్రజలను చూడవలసి వుంటుంది. ఇంకో విషయము ఏమంటే సంఘంలో ఏ వ్యక్తి అయిననూ చెడి పోవచ్చును, లేదా ఇతర సమస్యలచే బాధింపపడుతూ వుండవచ్చును. కానీ వాస్తు శాస్త్రవేత్త మాత్రం బాధలకు గురి కారాదు. ఒకవేళ ఏవైనా బాధలకు గురి అయిననూ అవి బయట సమాజంలో తెలియడానికి లేదు. తెలిస్తే నీవేం వాస్తు సిద్ధాంతివి, నీ సమస్యనే నీవు తీర్చుకోలేక పోతున్నావు, ఇక ఇతరుల సమస్యలు ఎలా తీర్చగలవు అని ప్రశ్నించగలరు. డాక్టర్ అయినంత మాత్రాన రోగం రాకుండా వుంటుంది. ఎంత వాస్తు శాస్త్రరీత్యా గృహము నిర్మించుకున్ననూ సమస్యలు రాకుండా వుంటాయా. ఎవరికైనా సమస్యలు తప్పకుండా వస్తాయి. అయితే వాస్తు శాస్త్ర రీత్యా గృహ నిర్మాణం జరిగిన వారికి సమస్యలు గాలికి కొట్టుకు పోయే మేఘాలలా వెళ్లి పోతాయి. ఈ మధ్యలో జరిగిన ఒక సంఘటనను చూడండి.

గుంటూరుకు నేను రెగ్యులర్ గా వాస్తు చూడటానికి వెళ్తుంటాను. విజయవాడ యందలి ఒక వాస్తు శాస్త్రవేత్త నాకు బాగా పరిచయం. ఆయన అప్పుడప్పుడు నన్ను గుంటూరు లేదా విజయవాడలో కలుస్తుండే వారు. కలిసినప్పటి నుంచి తన గొప్ప తనము, తన సుఖాల గురించి, తన సంతోషాల గురించి చెప్పేవాడు. అతని ఆనందంలో నేను కూడా పాలు పంచుకునే వాడిని. నిజంగా నాకు చాలా సంతోషమైనది. ఒకరు బాగుండడమే మనము ఎప్పటికీ కోరుకోవలసింది. ఒకానొకనాడు విజయవాడకు వాస్తు చూడటానికై వెళ్లి వుంటిని. పనిలో

పనిగా ఆ వాస్తు శాస్త్రవేత్త గృహమును వెతుకుతూ వెళ్లాను. సర్ప్రైజ్ చేద్దామని నా ఉద్దేశ్యము. ఇంటికి వెళ్లాను, కుటుంబ సభ్యులు అందరూ గృహంలోనే వున్నారు. కుశల ప్రశ్నలు అయ్యాక వాస్తు శాస్త్రవేత్త భార్య నా ముందుకు వచ్చి కంట్లో నీళ్లు పెట్టుకొని తమకున్న సమస్యలన్నీ నా ముందు ఏకరువు పెట్టింది. మధ్యలో వాస్తు శాస్త్రవేత్త తన భార్యపై మందలిస్తూ కోపగించుకుంటున్నాడు. అయితే ఆమె అతని మాటను పెడచెవిని పెట్టి వారి ఇంటి పరిస్థితులన్నియూ ఏకరువు పెట్టింది. చివరికి అతీగతీ లేక వాస్తు శాస్త్రవేత్త కూడా తలదించుకొని వింటుండిపోయాడు.

అంతా అయ్యాక వారి గృహ వాస్తును గమనించి చర్చించడము జరిగినది. చివరికి వాస్తు శాస్త్రవేత్తను నేను ప్రత్యేకంగా ప్రక్కకు పిలుచుకు వెళ్లి నాకెందుకు అబద్ధాలు చెప్పారని గదమాయించాను. అతని సమాధానం ఏమిటో వినండి. వాస్తు శాస్త్రవేత్త కష్టాలలో వున్నాడనే విషయము ఎవరికీ తెలియకూడదు అనే విషయాన్ని దృష్టిలో పెట్టుకొని అందరికీ బాగున్నాను అని చెబుతూ వస్తున్నాను, అలాగే మీతో కూడా అబద్ధం చెప్పాను అని అన్నారు.

వాస్తు శాస్త్రవేత్త నిజంగా సంతోషంగా, ఆనందంగా వుండాలి. అంతేకానీ అబద్ధాలు చెబుతూ గడపడం సముచితము కాదు. అలాగని వెళ్లిన చోటల్లా తన కుటుంబ పరిస్థితులు, ఇతర విషయాలు చెప్పి విసిగించడము చేయలేరు. ఇతర వాస్తు శాస్త్రవేత్తల ముందు నిజాయితీగా వుండడము చాలా మంచిది. శాస్త్రాన్ని కాలంకషంగా తెలుసుకోవడము అందరి వల్ల అయ్యే పని కాదు. కష్టాలు వున్నప్పుడు ఇతర వాస్తు శాస్త్రవేత్తల సహాయం కోరడం చాలా మంచిది. ఇందులో తప్పు ఎక్కడ వుంది. అయితే కిటుకు ఏమిటంటే మీ కష్టాలనే మీరు తొలగించుకోవడానికి చేత కానప్పుడు ప్రజల కష్టాలను ఎలా తొలగించగలరు. ఏ ముఖమేసుకొని ప్రజల దగ్గరకు వాస్తు శాస్త్రవేత్తలము అని చెప్పి వారి వాస్తును ఎలా చూడగలరు. ఒకసారి మీరే ఆలోచన చేసుకోండి. నేను చెప్పిన దాంట్లో ఏ తప్పు లేదని భావిస్తున్నాను. నిదానంగా ఆలోచన చేస్తే ఇందులోని మర్మం నీకు బయట పడుతుంది.

పై విషయాలన్నియూ చెప్పి మిమ్ములను కానీ, ఇతర సోదర వాస్తు శాస్త్రవేత్తలను కానీ నిరుత్సాహ పర్చడము లేదు. వాస్తు చూడాలంటే పరిస్థితులు ఎలా వుంటాయో ఊహించి తెలుపుతున్నాను. చివరిగా నాది ఒక చిన్న సలహా మరియు మనవి ఏమంటే దయచేసి వాస్తు శాస్త్రవేత్తగా స్థిరపడవద్దు. ఇతర వ్యాపకాన్ని చూసుకోవడము చాలా మంచిది. నా మాట ప్రస్తుతము మీకు రుచించక పోవచ్చు. అయితే తర్వాత కాలంలో మీరే నా మాటకు ఎంతో గౌరవిస్తారు. ఉన్న విషయము మీపై ఉన్న ఆప్యాయతతో తెలిపాను. అంతేకానీ మీరు వాస్తు నేర్చుకొని వాస్తు చూడటం వల్ల నాకు వచ్చిన నష్టం అంటూ ఏమీ వుండదు. మీరు ఎక్కడో, నేను ఎక్కడో. మీరు నాకు ఏ విధంగానూ పోటీ కాదు. నేను మీకు ఏ విధంగానూ పోటీకి రాలేను. అయితే ప్రేమతత్వంతో నేను ఈ విషయాలన్నియూ తెలుపుతున్నాను. అశ్రద్ధ, అలక్షం, నిర్లక్ష్యం లేకుండా దయవుంచి నా మాటను మరియు ఈ వ్యాసాన్ని ఒకటికి నాలుగు సార్లు చదవండి. అప్పుడు మీకు అన్ని విషయాలు బాగా అర్థమవుతుంది. ఇందులో వుండే కష్ట నష్టాలు ఎన్నో మీకు తెలియగలవు. తర్వాత మీ ఇష్టం. సుఖీభవ. ఓం శాంతిః శాంతిః శాంతిః.

వాస్తు సిద్ధాంతి రుసుము 200/- మాత్రమే

వాస్తు సిద్ధాంతికి 200/- రూపాయలకు మించి ఎక్కువ ఇవ్వరాదు. ఇది చదివిన వెంటనే చాలా మంది ఆశ్చర్యపోగలరు. విషయం అర్థం కాక మదన పడుతారు. అయితే ఇది రాయడానికి ప్రధాన ఉద్దేశ్యము కలదు.

విశాఖపట్నం జిల్లాలో జరిగిన సంఘటన చూద్దాము.

నేను వాస్తు చూడటానికి విశాఖపట్నం జిల్లాలోని ఒక మండలమునకు వెళ్లి వుంటిని. భూషణం అనే వ్యక్తి నన్ను పిలిపించి వుండెను. వారి గృహానికి వాస్తు చూడటము అయినది. ఇంతలోపే భూషణం గారికి తెలిసిన ఒక వ్యక్తి వచ్చి మా గృహానికి కూడా వాస్తు చూడమని నన్ను వారి ఇంటికి పిలుచుకొని వెళ్లారు. మాటల మధ్యలో నేను తీసుకునే రుసుము గురించి విచారిస్తే నేనెంత తీసుకుంటానో చెప్పాను. అంతెందుకు సార్! ఇక్కడ వాస్తు చూడటానికి 200 రూపాయలు మాత్రమే ఇచ్చేది. అంతకు మించి ఒక్క రూపాయి కూడా ఇచ్చేది లేదు అని తెలిపారు. మరి అదే 200 రూపాయలు ఇచ్చి వారితో వాస్తు చూపించుకోకపోయారా అని నేను అడిగిన ప్రశ్నకు వచ్చిన సమాధానం ఏమంటే మేము చూపించుకొని అప్పుడే ఒక నెల దాటింది. అంతకుమునుపు రెండు సంవత్సరాల క్రితం కూడా వాస్తు చూయించుకున్నాము. అప్పుడు కేవలం 150 రూపాయలు మాత్రమే ఇచ్చాము. ఇప్పుడు ఇక్కడ చాలా మంది 200 రూపాయలు చేశారు అందుకే మీకు 200 రూపాయలకు మించి ఇవ్వమని చెబుతున్నాను అన్నాడు. ఇలాంటి విషయాల చర్చ 15 నిమిషాలు సాగిన తర్వాత స్పష్టంగా ఆ వ్యక్తి నుంచి తెలిసిన విషయమేమంటే ఫలితాల అవసరం లేదు. వాస్తుకు 200 రూపాయలకు మించి ఇవ్వడము జరుగదు. ఆ సారాంశం అర్థమైన తర్వాత నా మనస్సు కాస్త నొప్పి పడిన మాట వాస్తవము. బాగా లోక జ్ఞానం తెలిసినవాడు ఫలితాలు అవసరం లేదని తెలపడము నన్ను బాధకు గురి చేసింది. ఇలాంటి వారు సమాజంలో చాలా మంది వున్నారు. వీరికి ఫలితాలు అవసరము లేదు. వాస్తుకు మాత్రం 200 రూపాయలకు మించి ఇవ్వరు. వీరి ఊరికి రానూ పోనూ ఖర్చులు వాస్తు శాస్త్రవేత్త మాత్రమే భరించుకోవాలి. ఇది ఎంత మంచి విధానమో విజ్ఞులైన మీకే వదిలేస్తున్నాను. ఉచితంగా కొందరు వాస్తు చూస్తారు. ఇంకొందరు కేవలము 116 రూపాయలకు మాత్రమే వాస్తు చూస్తారు. వీరి ద్వారా చూపించుకున్న వారు బాగుపడడం జరుగుతుండవచ్చు. అయితే వీరు ఎక్కడ లభిస్తారో పట్టుకోవడమే కష్టము.

తక్కువ వాస్తు రుసుము తీసుకున్న వాస్తు శాస్త్రవేత్తలు వాస్తు బాగా చూడరు అనేది ఏమీ లేదు. విద్య ఎవరి సొత్తూ కాదు. ఇక్కడ డబ్బు ప్రధానము కాదు. అనుభవము ప్రధానము. అందుకే నేను ముందు ప్రజలకు ఒకటే తెలుపుతున్నాను. మంచి అనుభవజ్ఞుడైన వాస్తు శాస్త్రవేత్తను పిలిపించి మీ గృహాలను పరిశీలింప చేయించుకోండని. అంతేకానీ ఎక్కువ ధనమో, తక్కువ ధనమో అనే విషయము నేను ఎక్కడా చెప్పలేదు. అయితే ఫలితాలు బాగా ఇచ్చే వాస్తు శాస్త్రవేత్త రుసుముకు మాత్రం వెరవద్దు. కక్కుర్తి పడక మంచి ఫలితాలు ఇచ్చే వాస్తు శాస్త్రవేత్తచే మీ గృహాన్ని పరిశీలింప చేయించుకోమని ముందునుంచి తెలుపుతున్నాను.

వాస్తు శాస్త్రవేత్త తీసుకునే రుసుముకు ఒక విధానము అంటూ ఇంత వరకూ ఎక్కడా లేదు. కొందరు ఉచితంగా చూస్తారు, ఇంకొందరు 10 రూపాయల నుంచి 500 రూపాయల వరకూ చూస్తారు.

నేను మాత్రం ఎక్కువ సొమ్ము తీసుకొనే వాస్తు శాస్త్రవేత్తను కూడా చూశాను. 50 వేల రూపాయలు వాస్తుకు తీసుకొని నెల రోజుల తర్వాత తేదీ ఇచ్చే వాస్తు శాస్త్రవేత్తను 1999 సంవత్సరంలో నేను చూశాను. (ప్రస్తుతము

ఆయన అంత తీసుకోవడము లేదు మరియు ఏ మాత్రం బిజీగా కూడా లేరు, ఒక ఆశ్రమం చుట్టూ విపరీతంగా తిరుగుతున్నారని తెలిసినది, ప్రస్తుతము పిలిచిన వెంటనే వాస్తు చూడటం కొరకు వస్తున్నారని తెలిసింది). అయితే విచిత్రంగా ఈయన చాలా బిజీగా వుండడము కూడా తెలిసింది. బిజీగా వుండడము అంటే అర్థమేమంటే ఈయన ఫలితాలు బాగా ఇస్తాడు అనే కదా! కానీ అందరూ 50 వేల రూపాయలను వాస్తు కోసం వెచ్చించలేరు. వెచ్చించే వారు పిలిపించుకుంటారు.

ఎవరికైనా ఒక సమయము అంటూ వస్తుంది. అయితే ఆ సమయము వచ్చినప్పుడు వారు దాన్ని పూర్తిగా సద్వినియోగం చేసుకోవాలి. సమాజ సేవకు పాటు పడాలి. బీద వారి విషయంలో పెద్ద మనస్సు చేసుకోవాలి. దేశ హితం కోరాలి. సంఘ క్షేమం కోరాలి. ఇదే వారికి భవిష్యత్తులో మంచి చేస్తుంది. అలా కాకపోతే విధి తన పని తాను చేసుకు పోవడము ఖాయము. మనను విధి ఆడిస్తుంది. ఆ విధిని భగవంతుడు ఆడిస్తాడు. అందుకే భగవంతుడు సర్వశక్తిమంతుడు.

పద్ధతి (సిస్టమ్)

వాస్తు శాస్త్ర పుస్తకము 'శుభవాస్తు' వ్రాయటం ఎంత కష్టమో అనుభవమైనది. ఇంతకన్నా కాస్త ఎక్కువ కష్టాన్ని ఈ గ్రంథాన్ని రచించడానికి రుచి చూడటమైనది. అయితే ఇవన్నీ తీపి కష్టాలే. కష్ట పడాలి, అభివృద్ధి చెందాలి. నా సూత్రం ఇదే. 'శుభవాస్తు' సమగ్ర వాస్తు సారాంశ పుస్తకమును చదివిన వాస్తు శాస్త్ర ప్రియులు ఎందరో నాకు ఫోన్ చేసి అనేక విధాలా అభినందించారు. అందరికీ పేరు పేరునా ధన్యవాదములు. ఒక వ్యాపారస్థానికి కానీ, ఉద్యోగస్థానికి కానీ, ఒక వృత్తి పరునికి కానీ, ఒక ప్రభుత్వ శాఖకు కానీ, ప్రభుత్వానికి కానీ ఒక పద్ధతి (System - సిస్టమ్) అంటూ వుంటుంది. మన భారతదేశ గొప్ప తనం ప్రపంచానికి తెలుసు. అయితే దురదృష్టవశాత్తు మనకు తెలియదు. ఈనాడు విదేశాలలో బహుళజాతి కంపెనీలు, లక్షల కోట్ల రూపాయల పెట్టుబడులు కలిగిన ఆర్గనైజేషన్లు సంపూర్ణంగా అభివృద్ధి చెందాయంటే కారణం మన భారతీయులు. అంతెందుకు అన్ని విషయాల్లో ముందంజ వేసిన అమెరికా దేశం మరియు అక్కడి కంపెనీలు ఇంత అభివృద్ధి చెందడానికి మూల కారణం మన భారతీయులే. ఈ మాట ఎవరైనా కాదంటారో చెప్పమనండి. ఇది అక్షర సత్యం. అందరూ బాగు పడుతారు. మరి మనదేశము ఎందుకు ఇలా తయారైంది, సిస్టమ్ ఎందుకు ఫెయిల్ అయింది. ఈ దరిద్రం మనకు ఎందుకు. ఈ సిస్టమ్ను ఫెయిల్ చేసిన వారు ఎవరు. వారికి సహకరించినది ఎవరు. ఎలా చూసుకున్న దానికి బాధ్యులము పరోక్షంగా మనమే. ఈ వాస్తు పుస్తకానికి ఈ మాటకు ఏ మాత్రం సంబంధం లేదు. అయితే మన దేశ క్షేమం మొదటిగా మనకు ముఖ్యము. మంచి నాయకులను ఎన్నుకుందాం. మనకెందుకులే అనుకొని ఇంత వరకు తీసుకువచ్చాం. ఇక మన వంతు కర్తవ్యం మనము తప్పనిసరిగా చేయవలసినదే. మీరు ఏ పార్టీకి చెందినవారైనా కావచ్చు. అయితే నిజాయితీ గల నాయకుడిని మాత్రమే చట్ట సభల్లోకి పంపండి. ఎక్కడ చూసినా లంచం. ఇది లేనిది ఏ పనీ జరగడము లేదు. లంచం లేకుండా పని జరిగిందంటే ఆశ్చర్యపోవలసిన పరిస్థితులు వస్తున్నాయి. దీనికి అంతటికి మనమే కారణం. ఇది మన సమాజము అనే విషయము మనము స్ఫురణకు తెచ్చుకోవడము లేదు. పక్కొట్టి ఏం జరిగినా పట్టించుకోం. అదే మన ఇంటికి జరిగితే సహాయం కోసం అర్రులు చాస్తాం. ఇది అరణ్యమా? జనారణ్యమా - ఈ మాట మాత్రం నిజమే కావచ్చు.

ఈజీ మనీ కోసం తల్లడిల్లి పోతున్నారు. కష్టం చేసి సంపాదించడం తెలిసినా కష్టపడరు. మరి అయితే ఎందుకు ఇలా చేస్తున్నారు. ఎందుకు ఇంతలా సమాజం మజ్జు పడిపోతున్నది.

అమెరికాలో నేరం జరిగితే అక్కడ నేర విచారణ అధికారులు జరిగిన నేరాన్ని చూసి చట్టాన్ని అమలు చేస్తారు. దురదృష్టవశాత్తు మన భారతదేశంలో వ్యక్తిని చూస్తారు. మనకూ, వారికి ఇదే తేడా. అభివృద్ధి చెందిన దేశాలలో లంచం అంటే ఏమిటో అధికారులకు, ప్రజలకు తెలియదు. అసలుకు వారికి ఈ మాటకు అర్థమే తెలియక పోవచ్చు. మరి మన పరిస్థితి. ఇది లేకపోతే దినం జరుపుకోలేని పరిస్థితి వచ్చింది. దప్పిక అయినప్పుడు నీరు తాగుతాం. ఆకలి అయినప్పుడు ఆహారం తింటాం, పని కావాలన్నప్పుడు లంచం ఇస్తాం ఇది మన పరిస్థితి.

మన ఆంధ్రుడైన సత్యనారాయణ గారు టాటా కంపెనీలో పని చేస్తారు. ఓ సారి ముంబాయి నగరంలో ఒక స్థలాన్ని కంపెనీ తరుపున కొంటూ ప్రభుత్వ అధికారుల ఆటంకాలతో ఆలస్యం జరుగుతూ ఫ్యాక్టరీ నిర్మాణము బాగా ఆలస్యం జరిగినది. ఈ ఆలస్యానికి కారణమైన ప్రభుత్వ అధికారులను సత్యనారాయణ గారు కలిసినప్పుడు 70 వేల రూపాయల లంచం ఇస్తే తక్షణమే పని జరుగుతుందని తెలపడంతో వెంటనే కంపెనీలో తన పై అధికారులను సత్యనారాయణ గారు కలిసి విషయమంతయూ తెలిపినారు. లంచం ఇవ్వకపోతే 10 లక్షల రూపాయలు కంపెనీ కోల్పోవలసి వస్తుంది, పైగా పని ఆలస్యం అవుతుంది. 70 వేల రూపాయల లంచం ఇస్తే పని వెంటనే జరుగుతుంది, 9 లక్షల రూపాయల పై మేరకు కంపెనీకి మిగులు ఏర్పడుతుంది. ఇది చిన్న విషయం కాదు. కావున కంపెనీ ముఖ్య యజమానికి విషయాన్ని చేరవేశారు. ఈయన ఏం నిర్ణయం తీసుకున్నారో మీరు ఊహించగలరా!

10 లక్షలు కాదు 20 లక్షలు ఖర్చు అయినా ఫర్వాలేదు, ఒక్క రూపాయి లంచం ఇవ్వవద్దు - ఇది యజమాని మాట.

అందుకే నేడు మన భారతీయుల గర్వకారణమైన కంపెనీలుగా టాటా, బిర్లా, గోద్రేజ్, బజాజ్ తదితరాలు నిలబడ్డాయి. (నేను సెల్ ఫోన్ తీసుకునే సమయంలో టాటా కంపెనీ వారు సెల్ కంపెనీను నడుపుతున్నారు. ఒక్కక్షణం ఆలస్యం చేయక టాటా సెల్యూలార్కు వెళ్లి కనెక్ట్ తీసుకోవడము జరిగినది. ఇది 1997 సంవత్సరంలో హైదరాబాద్లో తీసుకోవడము జరిగినది. నేటికీ నేను అదే నెంబరు - 98481 14778 నే వాడుతున్నాను). అంతెందుకు ఏదైనా వస్తువు కొన్నప్పుడు పై కంపెనీవి అని తెలిసిన వెంటనే మనము ఆలస్యం చేయక ఆ వస్తువులను కొంటున్నాము. కారణము నిజాయితీ. సిస్టమ్.....

వేరే రాష్ట్రాల సంగతి పక్కన పెడితే మన రాష్ట్రంలోనే అద్భుతమైన విజయాలను స్వంతం చేసుకుంటున్న కంపెనీలు ఎన్నో వున్నాయి. ఒక తెలుగు దిన పత్రికనే తీసుకోండి. ఒక పద్ధతి పాటిస్తారు. అందుకే ఈ రోజు వారు నెంబర్ వన్ గా వెలుగొందుతున్నారు. ఈ విజయ రహస్యం ఏమిటంటే - పద్ధతి.

అడ్డదారుల్లో అభివృద్ధి చెందాలనుకునే వారు ఏనాటికైనా కింద పడతారు. పద్ధతి ప్రకారం ముందుకు వెళ్లే వారు, 10 మందికి ఆదర్శప్రాయులవుతారు. ఇంతగా చెప్పడానికి కారణము ఏమంటే భవిష్యత్తులో మీరు అభివృద్ధి చెందాలన్నా విజయం వరించాలని ఊహించినా కష్ట పడండి. నిజాయితీని పద్ధతిని వదులుకోవద్దు.

ఇక నేను పాటించే పద్ధతి వినండి. నాకు తెలిసినంత వరకు నేను సంపాదించిన ప్రతి ఒక్క రూపాయీ కష్టపడి సంపాదించినదే. ఈ రోజు వరకు నేను ఈజీ మనీ కోసం ప్రాకులాడలేదు. అసలుకు ఈ

ఆలోచనే నాకు రాలేదు. కష్టపడాలి, కష్టపడాలి ఇదే నా సూత్రం. నేను వాస్తు చూసిన ప్రతి ఒక్క చోటా ఒక పద్ధతిని పాటిస్తుంటాను. నన్ను వాస్తు చూడటానికి పిలిచిన వారు అభివృద్ధి చెందాలి. ఇది తప్ప ఇక నాకేమీ కాబట్టదు. వారింటి స్త్రీలను తోబుట్టువులుగా చూస్తాను. ఎన్నో యేళ్ల క్రితం దూర ప్రాంతానికి వెళ్లి వచ్చిన స్నేహితుని మల్లే కష్టమర్లకు ప్రాధాన్యత ఇస్తాను. వారిని ఏ మాత్రమూ నొప్పింపను. నిజాయితీ ఇది, నా ప్రతి రక్త బింధువులోనూ నిండి వున్నదని నా ప్రగాఢ విశ్వాసము. నేటికీ నేను ఈ ఆయుధాన్ని వదలలేదు. ఎప్పటికీ వదలను. ఇక ఆలస్యం చేయక మీరు ఏ పని చేస్తున్న వారైనా సరే మీరు ఒక పద్ధతిని సృష్టించుకోండి. ఇక మీరు అభివృద్ధి చెందకపోతే నా పేరు తిప్పి పెట్టుకుంటాను.

ప్రియ పాఠకులు 'శుభవాస్తు' పుస్తకమును చదివిన వారు ఎందరో నాకు ఫోన్ చేసి ఇటువంటి పుస్తకాలను మీరు ఎన్నో వ్రాయాలి, మా తరుపున మీకు ఏ సహాయము కావాలన్నా అందజేస్తాము అని తెలిపి నన్ను మనస్ఫూర్తిగా ప్రోత్సహించారు. అభివందనములు, ధన్యవాదాలు, ధన్యవాదములు- రచయిత.

కిం కర్తవ్యం

పై మాటకు అర్థం చెబుతాను. భవిష్యత్తులో మన కర్తవ్యము ఏమిటి.

1991వ సంవత్సరం మాట. ఓ రోజు ఉదయం 9 గంటలకు మా తల్లిగారు ఏడుస్తూ పడుకున్నారు. ఫలహారం అప్పటికి ఇంకా సిద్ధం కాలేదు. ఒకప్రక్క నాకు ఆకలి అవుతున్నది. సరే నా తల్లి దగ్గరకు వెళ్లి ఏడుస్తున్నందుకు కారణం అడిగాను. ఓ ప్రక్క ఓదారుస్తున్నాను. మా తల్లి గారి ఏడుపుకు కారణం ఆ పూట ఫలహారం చేయడానికి ఇంటిలో ఏమీ లేవు. ఒక పావు బియ్యం మాత్రమే ఒక డబ్బాలో మూలన వున్నాయి. ఇంటిలో ఏమున్నాయి, ఫలహారం ఏం చేయాలి, అసలకు నాలుగు వేళ్లు నోట్లోకి వెళ్లడానికి అవకాశం వుంటే కదా అని ఏడుస్తూ ఎంతో వాపోయారు. ఆహారం లేనందుకు నాకు ఏ మాత్రమూ బాధ కలుగలేదు. కానీ నా తల్లిగారు ఏడుస్తున్నందుకు మాత్రం నేటికీ ఆ సంఘటనను అసలు మరవలేను. ఇంట ఏమీ లేనందుకు నా తల్లి గారు తల్లడిల్లి పోయారు. ఒక్కగానొక్క కుమారుడైన నాకు ఆహారం కూడా ఇవ్వలేక పోతున్నందుకు ఎంతో బాధ పడుతున్నారు. మా తండ్రిగారు నా చిన్నప్పుడే చనిపోయారు. మేము శ్రీమంతులం. అయితే ఆస్తి అంతయూ తకరార్లలో వుంది. తినడానికి తిండి లేదు. మా తల్లి గారు ఏడ్చిన ఆ పూట నీళ్లు త్రాగి గడిపాము. అటువంటి పరిస్థితుల్లో కూడా అడ్డదారుల్లో సంపాదన చేయడానికి నా మనస్సు అంగీకరించలేదు. చావడానికి కుటుంబమంతా సిద్ధం. అక్రమ మార్గ సంపాదనకు ఇంటిల్లిపాది వ్యతిరేకం. ముందుగా ఇంటికి కావలసిన సరుకులు తీసుకురావాలి. ఏం చేస్తే డబ్బులు వస్తాయి. నాకు ఇంత ఆస్తి వుండి మా తల్లిగారి కడుపు నింపడానికి కూడా చేతిలో నయా పైసా లేకపోయేనే అని తల్లడిల్లి పోయాను. ఆనాడు తీసుకున్న నిర్ణయం నేటికీ అమలు పరుస్తున్నాను. ఇక ఒక క్షణం ఇంట ఖాళీగా వుండరాదు. కష్టపడి సంపాదన చేయాలి. నా ఆస్తి వ్యవహారం గురించి పట్టించుకొని, పట్టించుకొని సమయం వ్యర్థమయింది. ఉన్న డబ్బు అంతయూ నాశనమయింది. దమ్మిడీ చేతిలో లేకపోయినా నిజాయితీ, పద్ధతిని పట్టుకు వేలాడి ఇంత వాడిని అయ్యాను. ఎంత కష్టము వచ్చినా వీటిని వదిలే ప్రసక్తే లేదు. వీటిని నమ్ముకుంటే మొదట్లో కడుపు నిండదు. మన ఇంటి వారికి కూడా కడుపు నింపలేము. అయితే భవిష్యత్తు అంతా బంగారు బాట ప్రయాణం అవుతుంది. కష్టపడి సంపాదించే వారితో ఒకసారి మాట్లాడండి. వారి ప్రతి మాటలోనూ, ప్రతి చూపులోనూ ఏమైనా సాధించగలమనే భావన వ్యక్తమవుతూ వుంటుంది.

మీ భవిష్యత్తు ప్రణాళికలు ఏమిటి? ముందుగా ఏ పని చేయాలో నిర్ణయించుకోండి. మీ దగ్గర వనరులు ఏమేమి వున్నాయో ముందుగా ఒక అవగాహనకు రండి. మీకు ఎవరెవరు ఏ రూపకంగా సహాయం చేస్తారో ఊహించుకొని ఖచ్చితమైన నిర్ణయానికి రావాలి. అన్నీ అమరిన తర్వాత ఏ పని అయినా మొదలు పెట్టండి. మీ పెట్టుబడిగా ధనముంటుందో లేదో నాకు తెలియదు. అయితే ఈ క్షణమే నా నుంచి ఒక పెట్టుబడిని ఆశించవచ్చు. అదియే నిజాయితీ, పద్ధతి. ఈ రెండూ పెట్టుబడులుగా ఈనాడు నేను మీకు మనస్ఫూర్తిగా అందిస్తున్నాను. దయచేసి మీ పెట్టుబడిగా వీటిని స్వీకరించి ఉత్తమ పౌరులుగా స్థిరపడండి. మీకు, మీ కుటుంబానికి, మీ వంశానికి, మీ సంఘానికి, ఈ దేశానికి పేరు తీసుకు రండి. ఒక్కసారి నిజాయితీ, పద్ధతిని పెట్టుబడిగా తీసుకున్న తర్వాత ఇక ఎప్పటికీ వీటిని విడవరాదని ప్రమాణం గావించుకోండి. మొదట్లో అనేక విధాలైనటువంటి కష్టాలను రుచి చూస్తారు. ఒకానొక సమయంలో నిజాయితీని వదులుకొనే పరిస్థితులు రావచ్చు. కఠిన హృదయులై నిజాయితీని మాత్రం అంటిపెట్టుకొని వుండండి. ఇక అంతే. భవిష్యత్తు అంతా మీ స్వంతం. ముందు పడిన కష్టాలన్నీ తియ్యగా వుంటాయి. మధురమైన జ్ఞాపకాలుగా నిలిచిపోతాయి. ఈ మాట చెప్పినందుకు కొద్ది రోజులు నన్ను తిట్టుకున్ననూ తర్వాత కాలంలో నాకు మంచి మిత్రులుగా మీరు మిగిలి పోవడము సత్యమగును. సుఖీభవ - రచయిత.

గౌరవనీయ ప్రభుత్వాలకు విజ్ఞప్తి

ఉమ్మడి ప్రజలు కలిస్తే సంఘం అవుతుంది. అటువంటి కొన్ని సంఘాలు కలిస్తే సమాజమవుతుంది. సమాజాల నిర్వహణకు కొందరు నిర్వహకులు కావల్సి ఉంటుంది. వీటికి ప్రభుత్వాలు ఏర్పడాలి. ఈ ప్రభుత్వం యందు పనిచేయు వారే సంఘ నిర్వహణ బాధ్యతను చేపడతారు. వీరు ప్రతి ఒక్కరి శ్రేయస్సును కోరవలసి ఉంటుంది. మెజారిటీ ప్రజలు కలిసి ఏర్పాటు చేసుకున్నదే ప్రభుత్వం. కాబట్టి ప్రజలందరూ ప్రభుత్వం పట్ల బాధ్యతను కలిగి ఉండాలి. అవసరమైన సమయాలలో ప్రభుత్వానికి తగిన తోడ్పాటును ఇవ్వవలసి ఉంటుంది. ఇది ప్రజలందరి బాధ్యత. నా బాధ్యతగా :

గౌరవనీయ ప్రభుత్వాలకు విజ్ఞప్తి ఏమనగా ప్రభుత్వము, ప్రభుత్వ సంస్థలు, ప్రభుత్వ ఆఫీసులు బాగుంటే ప్రజలందరూ సుఖపడుదురు. ప్రాంతమంతయూ, రాష్ట్రము, దేశమంతయూ అభివృద్ధి అగును. మన రాష్ట్రాలు, మన దేశం. మనకు అభివృద్ధి చేసుకోవాల్సిన అవసరం మనకుంది. వాస్తురీత్యా నిర్మాణాలు లేని ఏ సంస్థ అయినా అనేక ఆటుపోట్లను ఎదుర్కోవలసి ఉంటుంది.

నేను వార్తాపత్రికలకు వ్రాసిన ఆర్టికల్స్ యందు, క్యాలెండర్ వెనుక వ్రాసిన వాస్తు వివరాల యందు ఎన్నో సార్లు వాస్తు రీత్యా కార్యాలయములను నిర్మాణం కావించమని ప్రభుత్వాలకు విన్నపం చేసుకోవడమైనది.

ప్రభుత్వ అధికారులు గృహములకు వాస్తు చూపించుకొని సవరణలు కావించుకుంటారు. వారు ఆఫీసులను కూడా వాస్తు రీత్యా సవరిస్తారని తెలిపితే నాకెందుకు ఈ తలనొప్పి. ఈ రోజు ఉంటాను, రేపు ట్రాన్స్ఫర్ అవుతాను, నాకిదంతా అనవసరం అని ముఖము మొటమొటలాడిస్తారు. ఈ విషయాలు నాకు ఎన్నో సార్లు అనుభవమైనది. అయినా పెద్ద అధికారుల దగ్గరకు వెళ్ళి నప్పుడు నా బాధ్యతగా ఇప్పటికీ విన్నవిస్తూనే ఉన్నాను.

గౌరవనీయ ప్రభుత్వ అధికారులూ, ప్రభుత్వ ఆఫీసు అనగా తల్లి తరువాత తల్లి లాంటిది. తల్లి కుమారుని కడుపు మాత్రమే చూస్తుంది. అయితే ప్రభుత్వ ఆఫీసు మీ కుటుంబాన్నంతటినీ పోషిస్తున్నది. తల్లి కన్నా ప్రభుత్వ

ఆఫీసు గొప్పదని చెప్పవచ్చును. మీ ప్రభుత్వ ఆఫీసులకు నేను ఏ మాత్రమూ సంబంధించిన వాడిని కాదు. అయిననూ ఉత్సాహంగా, ఉచితంగా వాస్తు చూడడానికి సదా సిద్ధముగా ఉంటాను. మీ ఇళ్ళకు ఎంత ప్రముఖ్యత ఇచ్చి వాస్తు చూపించుకుంటారో అంతే ప్రాముఖ్యతను ఇచ్చి ఆఫీసులకు కూడా వాస్తు చూపించుకోవడం ద్వారా ఉద్యోగస్తులందరూ ఉత్సాహంగా పనులు నిర్వర్తించి ప్రజల బాగోగులను పూర్తిగా పట్టించుకొని ఆఫీసుకు సంఘము నందు ఒక మంచి పేరును తీసుకు వస్తుంది.

కార్యాలయమునకు కార్యాలయాధికారియైన మీకు, ప్రతిష్ట పెరుగుతుంది కదా. అన్నిటకన్నా ముఖ్యంగా మీ ఇంటిల్లిపాదినీ ఆర్థికంగా ఆదుకుంటున్న కార్యాలయమునకు న్యాయం చేసిన వారవుతారు.

మరొకసారి నా విజ్ఞప్తిని గమనించండి. నేను ప్రభుత్వ భవనాలకు, కార్యాలయాలకు, ప్రభుత్వానికి సంబంధించిన ఏ నిర్మాణమునకైనా ఉచితంగా వాస్తు చూస్తాను. మా తాత గారు స్వాతంత్ర్య సమరయోధులు. దేశం కోసం తెల్ల కుక్కలతో పొట్లాడి 2 సం॥ 3 నెలలు జైలులో ఉండిరి. నాకు ఈ దేశం పైన విపరీతమైన ప్రేమ ఉన్నది. ఏదో ఒక మంచి కార్యము చేయాలని తలపోస్తున్నాను. నేను సిద్ధంగా ఉన్నప్పుడు మీరు ఆలస్యం చేయడం భావ్యం కాదుకదా. నా వాస్తు సేవలు ఇంకా ఈ దేశం కోసం పోరాడిన స్వాతంత్ర్య సమర యోధులకు ఉచితంగా అందిస్తాను. దేశ భద్రతను కాపాడే సైనికులకు ఉచితంగా వాస్తు చూస్తాను. మీ సమస్య నాకు బాగా తెలుసు. అది ఏమిటంటే ప్రభుత్వ ఆఫీసులకు వాస్తు సవరణలు కావిస్తే ఆ ఖర్చు ఎవరు భరిస్తారు. ఇది అక్షరాలా మీకున్న ముఖ్యమైన సమస్య. నా విజ్ఞప్తి ఏమిటంటే ఈ సమస్యను మీరు పరిష్కరించి ప్రభుత్వ కార్యాలయాలకు తగిన సేవ చేస్తారని భావిస్తున్నాను.

రక్తదానం చేయండి ప్రాణాలు కాపాడండి

అపస్మయములో దెబ్బతిన్న వారికి, అవసరమైన వారికి రక్త దానం చేయండి. 18 సం॥నుండి 60 సం॥ వరకు ఆడగాని, మగగాని ఎవరైనా సరే ఆరోగ్యవంతులు రక్తదానం చేయవచ్చును. రక్తదానం చేయువారికి చర్మ వ్యాధులు, అంటురోగాలు, క్యాన్సరు, గుండెపోటు, పక్షవాతము ఇతర రోగాలు ఉండరాదు. రక్తదానం చేసినందు వల్ల ఎటువంటి ప్రమాదమూ లేదు. పైగా ఆరోగ్యము కూడా మీరు రక్తాన్ని దానం చేసిన తరువాత కేవలం నెలలోపలే శరీరం కోల్పోయిన రక్తంను తయారు చేసుకుంటుంది. మూడు నెలల లోపలే రక్త కణాలను ఇతరములను తయారు చేసుకొని ఇంకొక సారి రక్త దానం చేయడానికి సిద్ధ పరుస్తుంది. అయితే 3 నెలలకొకసారి రక్త దానం చేయవద్దని డాక్టర్లు చెప్తారు. ఇలా చేస్తే కాస్త నీరస పడడం తప్ప ఇంకేమీ కాదు. 5 నెలలకొకసారి ఆరోగ్య వంతులు రక్త దానమును నిరభ్యంతరముగా చేయవచ్చును. ఇప్పటికి నేను 19 సార్లు రక్త దానం చేశాను. మీరూ రక్తదానం చేయండి. ఏ ప్రమాదము లేదు. ప్రమాదములో ఉన్నవారిని కాపాడిన వారవుతారు. రక్తదాతలకు ప్రభుత్వం వారు తగిన ప్రోత్సాహము ఎక్కువ చేయవలసి ఉంటుంది.

ప్రయోగాలు చేస్తున్నారా! జాగ్రత్త

అనుభవజ్ఞులైన వాస్తు శాస్త్రవేత్తలకు ఎన్నో విచిత్రమైన అనుభవాలు సంభవించి వుంటాయి. అందుకే వారు అనుభవజ్ఞులై వుంటారు. అనుభవాలు పెరిగే కొద్దీ రాటు దేలుతూ వుంటారు. వాస్తు చూడటం మొదలు పెట్టిన తర్వాత అన్ని అనుభవాలు మొదటి సంవత్సరంలోనే రావు. సంవత్సరాలు గడుచు కొద్దీ అనుభవాలు పెరుగుతూ వుంటాయి. ఏ ప్రముఖ వాస్తు శాస్త్రవేత్త అయిననూ ప్రజలు క్షేమంగా ఉండాలని సంతోష జీవనాన్ని అనుభవించాలని కోరి అనేక ప్రయోగాలు చేసి కూడా అనుభవాలు పెంచుకుంటుంటారు. నిజమైన వాస్తు శాస్త్రవేత్త ధనానికి ఆశ పడడు. ప్రజలు ఇచ్చే రుసుము కోసం కాక ప్రజలు క్షేమముగా ఉండాలని ఎల్లవేళలా తలపోస్తూ వుంటాడు. అటువంటి వాస్తు శాస్త్రవేత్తలందరికీ నా హృదయపూర్వక కృతజ్ఞతలు.

దురదృష్టవశాత్తు నేడు సమాజంలో ఒక పద్ధతి పుట్టుకు వచ్చింది. కొందరు గృహస్థులు గృహ నిర్మాణం చేయుముందు 2 వాస్తు పుస్తకాలను చూసి నిర్మాణం కావిస్తున్నారు. ఏ దోషమూ లేకుండా గృహ నిర్మాణం కావిస్తే ఏ బాధా లేదు. అయితే నేనూ, నా ఇతర సహచర ప్రముఖ వాస్తు శాస్త్రవేత్తలు గమనించిన వాటిలో అనేక విషయాలు బయటపడ్డాయి. పుస్తకాలు కొని గృహాలను నిర్మించే వారిలో నూటికి 95 శాతం మంది ఏదో ఒక ఘోరమైన తప్పిదము చేయడము, ఆనక తీరిగ్గా విచారించడము, ఆ తర్వాత చేతులు కాలి పరిస్థితులను చక్కదిద్దుకోవడం కోసం వాస్తు శాస్త్రవేత్తలను ఆశ్రయిస్తున్నారు. ఈ వ్యవహారంలో గృహస్థులు లక్షల సొమ్మును నష్టపోతున్నారు. అదే నిర్మాణానికి ముందే అనుభవజ్ఞుడైన వాస్తు శాస్త్రవేత్తను సంప్రదిస్తే లాభం మీ స్వంతం. ఈ సూక్ష్మమును కొందరు తెలుసుకోలేకపోతున్నారు. వాస్తు శాస్త్రవేత్తకు ఇచ్చే రుసుము గురించి తెగ మదన పడుతూ చివరికి ప్రయోగాలకు పూనుకుంటున్నారు. అలాంటి వారికి నాదొక విన్నపము. నష్టము రూపాయల్లో అయితే ఏ తొందరా లేదు. పెద్ద మొత్తాలలో నష్టము వస్తే, లేదా ఇక ఏదైనా జరుగరానిది జరిగితే దానికి తీరిగ్గా మీరు జీవితాంతం విచారించవలసి వస్తుంది కదా! ఈ విషయాలన్నింటిని ముందుగానే గమనించి ప్రత్యేక జాగ్రత్తలు తీసుకున్నచో ఖర్చు, శ్రమ తక్కువ, లాభమెక్కువుగా వుంటుంది. “శుభవాస్తు” వాస్తు శాస్త్ర పుస్తకములో పదే పదే ప్రజలకు విజ్ఞప్తి చేయడము అయినది. అందుకే కాబోలు వాస్తు శాస్త్ర పుస్తకాల చరిత్రలో ఎవ్వరూ ఊహించనంతటి అమ్మకాలను “శుభవాస్తు” పుస్తకము స్వంతం చేసుకున్నది. ఈ విజయం వెనుక కొందరు ప్రముఖుల మద్దతు కలదు. వారు ఎవరో ఊహించగలరా! అక్షరాలా మీరేనండి.

ధన్యవాదములు... ధన్యవాదములు... - సురేష్ సిద్ధాంతి.

నన్ను ఎలా కలవాలి !

మీరు మీ గృహమును నాతో పరిశీలించవచ్చును. క్రింద తెలిపిన సెల్ ఫోన్ కు కాల్ చేయగలరు. లేదా ఇ-మెయిల్ ద్వారానైనా నన్ను సంప్రదించవచ్చును. ఇ-మెయిల్ ద్వారా అయితే ఆలస్యం కావచ్చును. కావున ఫోన్ ద్వారా సంప్రదించగలరు.

నా సెల్ ఫోన్ నెం. : **98481 14778**
ఇతర రాష్ట్రాలనుండి : **0 98481 14778**
ఇతర దేశాల నుండి : **00 91 98481 14778**
ఇ-మెయిల్ : **peegeess@yahoo.com**

చిరునామా :

సురేష్ సిద్ధాంతి,

దాసరిమునిదాసు,

పాతాళగంగ రోడ్డు, శ్రీశైలం, (ఆంధ్రప్రదేశ్)

సందర్శించండి.

www.subhavaastu.com

ప్రపంచంలోనే

పూర్తిగా వాస్తు వివరాలను, ప్లానులను, వివిధ భాషలలో

వివరంగా విషయాన్ని

అందించే

అతిపెద్ద వాస్తు వెబ్ సైట్